

SAMSUNG

USER MANUAL

HW-MS650 / HW-MS651

SAFETY INFORMATION

SAFETY WARNINGS









TO REDUCE THE RISK OF ELECTRIC SHOCK, DO NOT REMOVE THE COVER (OR BACK).
 NO USER-SERVICEABLE PARTS ARE INSIDE.
 REFER SERVICING TO QUALIFIED SERVICE PERSONNEL.

WARNING

- To reduce the risk of fire or electric shock, do not expose this appliance to rain or moisture.

CAUTION

- TO PREVENT ELECTRIC SHOCK, MATCH WIDE BLADE OF PLUG TO WIDE SLOT, FULLY INSERT.
- This apparatus shall always be connected to a AC outlet with a protective grounding connection.
- To disconnect the apparatus from the mains, the plug must be pulled out from the mains socket, therefore the mains plug shall be readily operable.
- Do not expose this apparatus to dripping or splashing. Do not put objects filled with liquids, such as vases on the apparatus.
- To turn this apparatus off completely, you must pull the power plug out of the wall socket. Consequently, the power plug must be easily and readily accessible at all times.

 <div style="display: inline-block; background-color: black; color: white; padding: 5px; text-align: center; font-weight: bold;"> CAUTION RISK OF ELECTRIC SHOCK. DO NOT OPEN. </div> 	
	This symbol indicates that high voltage is present inside. It is dangerous to make any kind of contact with any internal part of this product.
	This symbol indicates that this product has included important literature concerning operation and maintenance.
	Class II product : This symbol indicates that it does not require a safety connection to electrical earth (ground).
	AC voltage : This symbol indicates that the rated voltage marked with the symbol is AC voltage.
	DC voltage : This symbol indicates that the rated voltage marked with the symbol is DC voltage.
	Caution, Consult instructions for use : This symbol instructs the user to consult the user manual for further safety related information.

PRECAUTIONS

1. Ensure that the AC power supply in your house complies with the power requirements listed on the identification sticker located on the back of your product. Install your product horizontally, on a suitable base (furniture), with enough space around it for ventilation (7~10 cm). Make sure the ventilation slots are not covered. Do not place the unit on amplifiers or other equipment which may become hot. This unit is designed for continuous use. To fully turn off the unit, disconnect the AC plug from the wall outlet. Unplug the unit if you intend to leave it unused for a long period of time.
2. During thunderstorms, disconnect the AC plug from the wall outlet. Voltage peaks due to lightning could damage the unit.
3. Do not expose the unit to direct sunlight or other heat sources. This could lead to overheating and cause the unit to malfunction.
4. Protect the product from moisture (i.e. vases), and excess heat (e.g. a fireplace) or equipment creating strong magnetic or electric fields. Disconnect the power cable from the AC supply if the unit malfunctions. Your product is not intended for industrial use. It is for personal use only. Condensation may occur if your product has been stored in cold temperatures. If transporting the unit during the winter, wait approximately 2 hours until the unit has reached room temperature before using.

5. The batteries used with this product contain chemicals that are harmful to the environment. Do not dispose of batteries in the general household trash. Do not dispose of batteries in a fire. Do not short circuit, disassemble, or overheat the batteries. There is a danger of explosion if the battery is incorrectly replaced. Replace only with the same or equivalent type.

ABOUT THIS MANUAL

The user manual has two parts: this simple paper USER MANUAL and a detailed FULL MANUAL you can download.



USER MANUAL

See this manual for safety instructions, product installation, components, connections, and product specifications.



FULL MANUAL

You can access the Full Manual on Samsung's on-line customer support center by scanning the QR code. To see the manual on your PC or mobile device, download the manual in document format from the website. (<http://www.samsung.com/support>)

Design, specifications and App screen are subject to change without prior notice.

CONTENTS

01	Checking the Components	2
	Inserting Batteries before using the Remote Control (AA batteries X 2)	2
02	Product Overview	3
	Front Panel / Right Side Panel of the Soundbar	3
	Bottom Panel of the Soundbar	3
03	Connecting the Soundbar	4
	Connecting Electrical Power	4
04	Connecting to your TV	5
	Method 1. Connecting with a Cable	5
	– Connecting a TV using an HDMI Cable	5
	– Connecting using an Optical Cable	6
	Method 2. Connecting Wirelessly	7
	– Connecting a TV via Bluetooth	7
	– Connecting via Wi-Fi	8
05	Connecting an External Device	11
	Connecting using an HDMI Cable	11
	Connecting using an Optical or Analog Audio (AUX) Cable	12
06	Connecting a Mobile Device	13
	Method 1. Connecting via Bluetooth	13
	Method 2. Connecting via Wi-Fi (Wireless Network)	14

07	Using the Remote Control	16
	How to Use the Remote Control	16
	Adjusting the Soundbar volume with a TV remote control	18
08	Installing the Wall Mount	19
	Installation Precautions	19
	Wallmount Components	19
	Assembling the Holder-Cable	21
	Installing the Holder Foot	22
09	Software Update	22
10	Troubleshooting	23
11	License	24
12	Open Source License Notice	24
13	Important Notes About Service	24
14	Specifications and Guide	25
	Specifications	25

01 CHECKING THE COMPONENTS

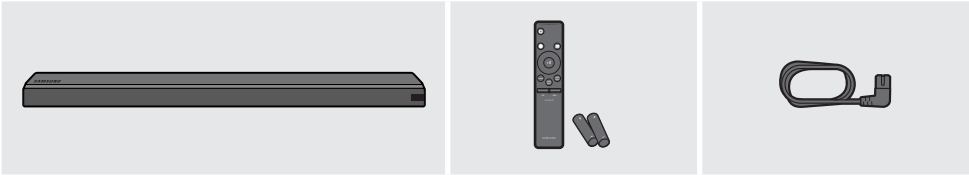

Soundbar Main Unit

Remote Control /
Batteries

Power Cord



HDMI Cable

Holder-Cable

Holder-Foot (2 EA)

Screw
(for Holder-Foot : 2 EA)
(for Holder-Cable : 1 EA)

- For Soundbar wall mounting components, see page 19.
- See page 21 for instructions on how to use the **Holder-Cable**.
- To purchase additional components or optional cables, contact a Samsung Service Center or Samsung Customer Care.

Inserting Batteries before using the Remote Control (AA batteries X 2)

Slide the battery cover in the direction of the arrow until it is completely removed. Insert 2 AA batteries (1.5V) oriented so that their polarity is correct. Slide the battery cover back into position.

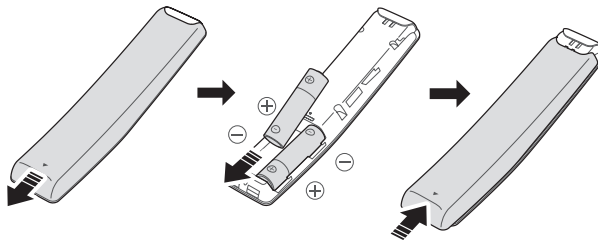

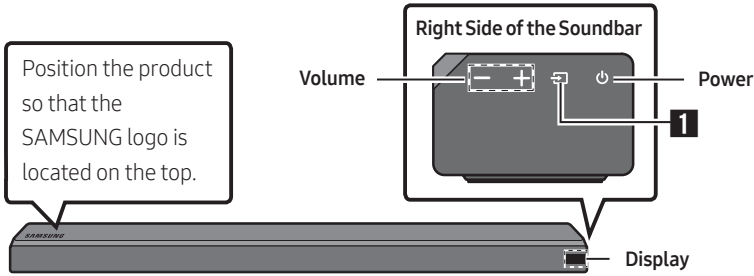

02 PRODUCT OVERVIEW

Front Panel / Right Side Panel of the Soundbar

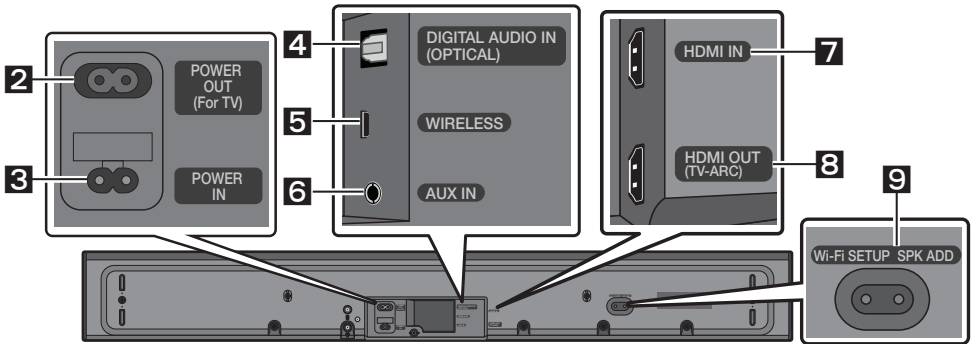

Bottom Panel of the Soundbar



1	Source	Selects the source input mode. (D.IN / AUX / HDMI / WIFI / BT) <ul style="list-style-type: none"> To turn on "BT PAIRING" mode, change the source to "BT" mode, and then press and hold the  (Source) button for more than 5 seconds.
2	POWER OUT (For TV)	Connect the power cord of a Samsung TV connected to the Soundbar and mounted on the wall using a Wall Mount Kit (WMN300SB - not supplied).
3	POWER IN	Connect the Soundbar's AC power cable.
4	D.IN	Connect to the digital (optical) output of an external device.
5	WIRELESS	Attach the wireless dongle that connects the Soundbar to surround speakers and a subwoofer wirelessly. (The surround speaker, subwoofer, and wireless dongle are sold separately.)
6	AUX	Connect to the Analog output of an external device.

7	HDMI IN	Inputs digital video and audio signals simultaneously using an HDMI cable. Connect to the HDMI output of an external device.
8	HDMI OUT	Connect to the HDMI (ARC) jack on a TV.
9	Wi-Fi SETUP / SPKADD	Connect to a wireless network (Wi-Fi) via the Samsung Multiroom app.

03 CONNECTING THE SOUNDBAR

Connecting Electrical Power

- For more information about the required electrical power and power consumption, refer to the label attached to the product. (Label : Bottom of the Soundbar Main Unit)

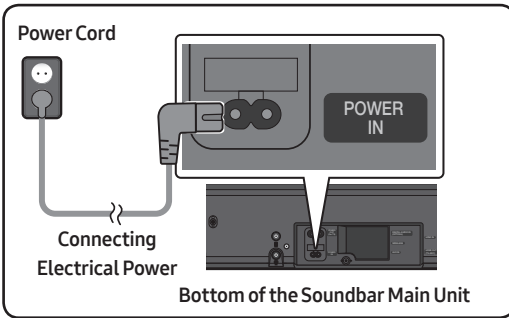

- Connect the supplied power cable to the **POWER IN** jack.

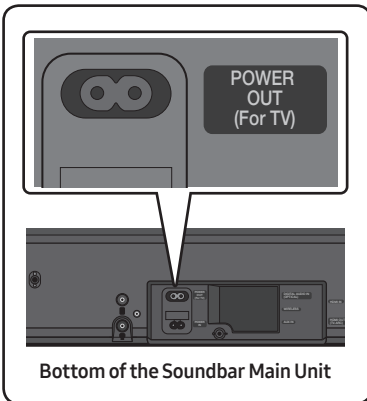

- The **POWER OUT** jack is used to provide power to a Samsung TV mounted on the wall using a Wall Mount Kit (WMN300SB - not supplied).
- The **POWER OUT** jack can connect only to Samsung TVs that use a 2-pin power cord and consume 400 W or less. (Connecting the jack to a device that consumes more than 400 W may damage the Soundbar or cause a malfunction.)



For a list of Samsung TVs that are compatible with the WMN300SB Wall Mount Kit and the **POWER OUT** jack, see the WMN300SB Wall Mount Kit user manual.

You can view the manual on line at <http://www.samsung.com/support>.

04 CONNECTING TO YOUR TV

Hear TV sound from your Soundbar through wired or wireless connections.

- When the Soundbar is connected to a selected Samsung TVs, the Soundbar can be controlled using the TV's remote control.
 - When using optical cable, this feature can be supported by 2017 Samsung Smart TVs that support Bluetooth.
 - This function also allows you to use the TV menu to adjust the sound field and various settings as well as the volume and mute.

Method 1. Connecting with a Cable

Connecting a TV using an HDMI Cable

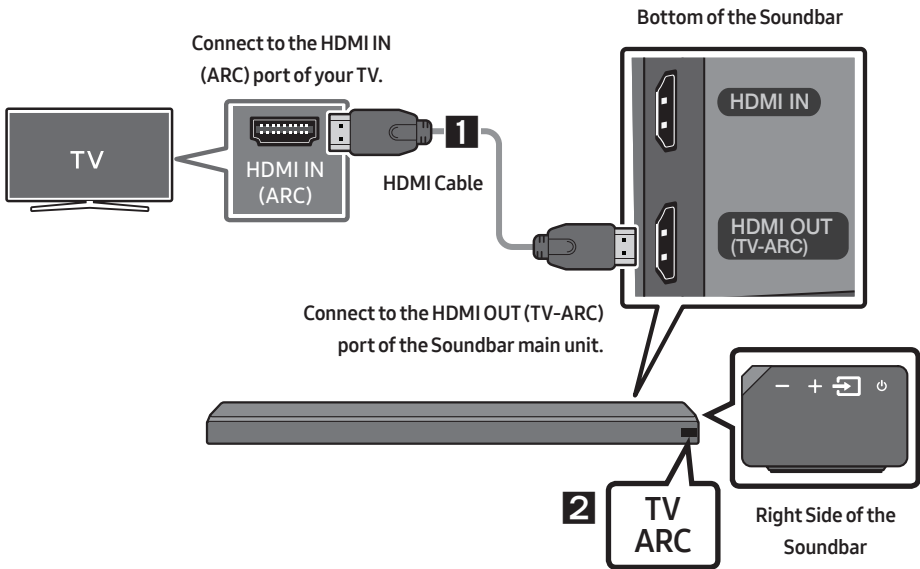

1. With the Soundbar and TV turned on, connect the HDMI cable as shown in the figure.
2. "TV ARC" appears in the display window of the Soundbar main unit and the Soundbar plays TV sound.
 - If TV sound is inaudible, press the  (**Source**) button on the remote control or on the right side of the Soundbar to switch to "D.IN" mode. The screen displays "D.IN" and "TV ARC" in sequence, and TV sound is played.

- If “TV ARC” does not appear in the display window of the Soundbar main unit, confirm that the cable is connected to the correct port.
- Use the volume buttons on the TV’s remote control to change the volume of the Soundbar.

Connecting using an Optical Cable

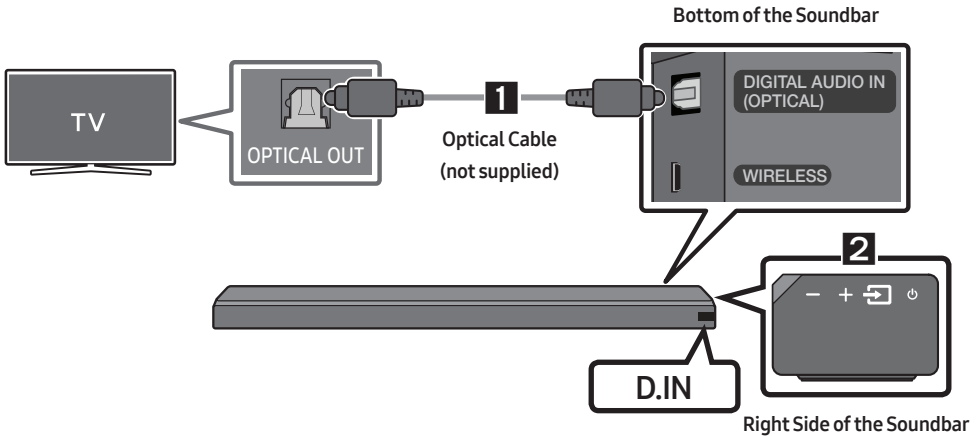

1. Connect the **DIGITAL AUDIO IN (OPTICAL)** jack on the Soundbar to the OPTICAL OUT jack of the TV with a digital optical cable (not supplied).
2. Press the  (**Source**) button on the right side panel or remote control, and then select the “**D.IN**” mode.

Auto Power Link

Auto Power Link automatically turns on the Soundbar when the TV is turned on.

1. Connect the Soundbar and a TV with a digital optical cable (not supplied).
2. Press the  (**Source**) button on the right side panel or on the remote control, and then select “**D.IN**”.
3. Press the **Left** button on the remote control for 5 seconds to turn Auto Power Link on or off.
 - Auto Power Link is set to ON by default.
(To turn off this function, turn off Auto Power using the Soundbar.)
 - Depending on the connected device, Auto Power Link may not function.
 - This function is only available in the “**D.IN**” mode.



Method 2. Connecting Wirelessly



Connecting a TV via Bluetooth

When a TV is connected using Bluetooth, you can hear stereo sound without the hassle of cabling.

- Only one TV can be connected at a time.



The initial connection

1. Press the  (**Source**) button on the right side panel or on the remote control, and then select "BT".
2. Change "BT" to "BT PAIRING".
 - If "BT READY" appears, press and hold the  (**Source**) button on the right side panel of the Soundbar or on the remote control for more than 5 seconds to display "BT PAIRING".
3. Select Bluetooth mode on the TV. (For more information, see the TV's manual.)
4. Select "[AV] Samsung Soundbar MSxxx" from the list on TV's screen.

An available Soundbar is indicated with "Need Pairing" or "Paired" on the TV Bluetooth device list. To connect to the Soundbar, select the message and establish a connection.

 - When the TV is connected, [TV Name] → "BT" appears on the Soundbar's front display.
5. You can now hear TV sound from the Soundbar.

If the device fails to connect

- If the previously connected Soundbar listing (e.g. "[AV] Samsung Soundbar MSxxx") appears in the list, delete it.
- In "BT" mode, press and hold the  (**Source**) button for more than 5 seconds on the right side panel of the Soundbar or on the remote control to switch to "BT PAIRING" mode. Then, select "[AV] Samsung Soundbar MSxxx" from the TV's search list.

What are the BT READY and BT PAIRING statuses?

- **BT READY** : In this mode, you can search for previously connected TVs or connect to the Soundbar from a previously connected mobile device.
- **BT PAIRING** : In this mode, you can connect to a new device. (While in "BT" mode, press and hold the  (**Source**) button for more than 5 seconds on the right side of the Soundbar or on the remote control.)

NOTES

- If asked for a PIN code when connecting a Bluetooth device, enter <0000>.
- In Bluetooth connection mode, the Bluetooth connection will be lost if the distance between the Soundbar and the Bluetooth device exceeds 10 meters.
- The Soundbar automatically turns off after 5 minutes in the Ready state.
- The Soundbar may not perform Bluetooth search or connection correctly under the following circumstances:
 - If there is a strong electrical field around the Soundbar.
 - If several Bluetooth devices are simultaneously paired with the Soundbar.
 - If the Bluetooth device is turned off, not in place, or malfunctions.
- Electronic devices may cause radio interference. Devices that generate electromagnetic waves must be kept away from the Soundbar main unit - e.g., microwaves, wireless LAN devices, etc.

Disconnecting the Soundbar from the TV

Press the  (**Source**) button on the right side panel or on the remote control and switch to any mode but “BT”.

- Disconnecting takes time because the TV must receive a response from the Soundbar. (The time required may differ, depending on the TV model.)
- To cancel automatic Bluetooth connection between the Soundbar and TV, press the **▶|| (Play/Pause)** button on the remote control for 5 seconds in “BT READY” status. (Toggle On → Off)

Connecting via Wi-Fi

Pre-connection Checklist

1. Confirm that your **Samsung smart TV was released after 2014**. This function is compatible only with Samsung smart TVs released after 2014.
2. Make sure your **Wireless router (Wi-Fi)** is ready and working.
3. Make sure that the **TV is connected to the Wireless router (your Wi-Fi network)**.



Step 1 : Connecting the Soundbar to Wi-Fi

1. Press the  (**Source**) button on the right side of the Soundbar or on the remote control to select “**WIFI**” mode.
 - When using selected Samsung TV (2016 or 2017 Samsung smart TVs that support Bluetooth.)
 - If you select “**WIFI**” mode when the TV is turned on, the TV screen displays a pop-up window providing instructions on how to automatically connect the Soundbar to a wireless router (Wi-Fi). Refer to instructions in the pop-up window of TV.



2. Connect your mobile device (smartphone, tablet etc.) to the Wi-Fi network the TV is connected to.
3. Install and launch the **Samsung Multiroom** app on your mobile device (smartphone, tablet etc.).

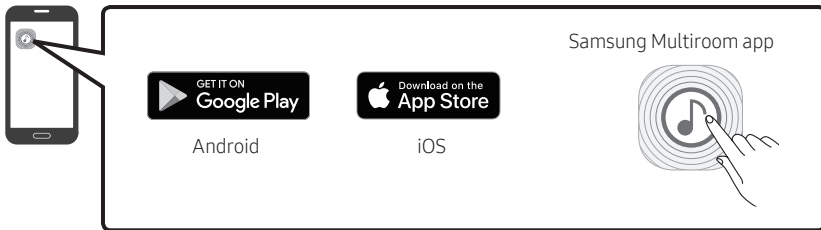

4. Follow the instructions in the app screen on the mobile device to connect the Soundbar to your Wi-Fi network.

Step 2 : Configuring Settings on the TV

- If the TV disconnects from your wireless network after you change the input source to the Soundbar, use the TV menu to connect the TV to the network again.

For TVs released in 2017

1. Home menu → Settings (⚙️) → Sound → Sound Output → Select [AV] Soundbar MSxxx (Wi-Fi)
2. The Soundbar outputs TV sound.

For TVs released in 2016

1. Home menu → Settings (⚙️) → Sound → Sound Output → Select [AV] Samsung Soundbar MSxxx (Wi-Fi)
2. The Soundbar outputs TV sound.

For TVs released in 2015

1. Home menu → Sound → Speaker List → Select [AV] Samsung Soundbar MSxxx (Wi-Fi)
2. The Soundbar outputs TV sound.

For TVs released in 2014

1. Home menu → Sound → Speaker Settings → Select **Multiroom Link - Settings** → **Soundbar+Surround**.
2. From the Soundbar menu item, select "[AV] Samsung Soundbar MSxxx" and then select "OK".
3. Home menu → Sound → Speaker Settings → Select **TV Sound Output** → **Multiroom Link**

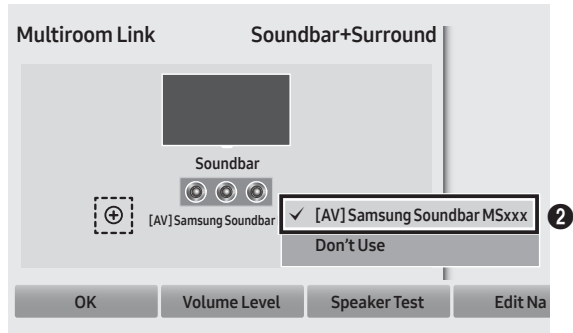
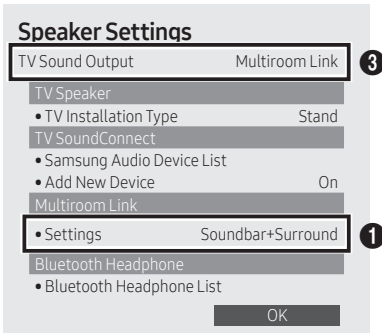

4. The Soundbar outputs TV sound.

NOTES

- The TV and Soundbar must be connected to the same wireless network (Wi-Fi).
- If your wireless router (Wi-Fi) uses a DFS channel, you will not be able to establish a Wi-Fi connection between the TV and Soundbar. Contact your Internet service provider for details.
- If the 5GHz Wi-Fi connection is not smooth, use the 2.4GHz bandwidth.

05 CONNECTING AN EXTERNAL DEVICE

Connect to an external device via a wired or wireless network to play the external device's sound through the Soundbar.

Connecting using an HDMI Cable

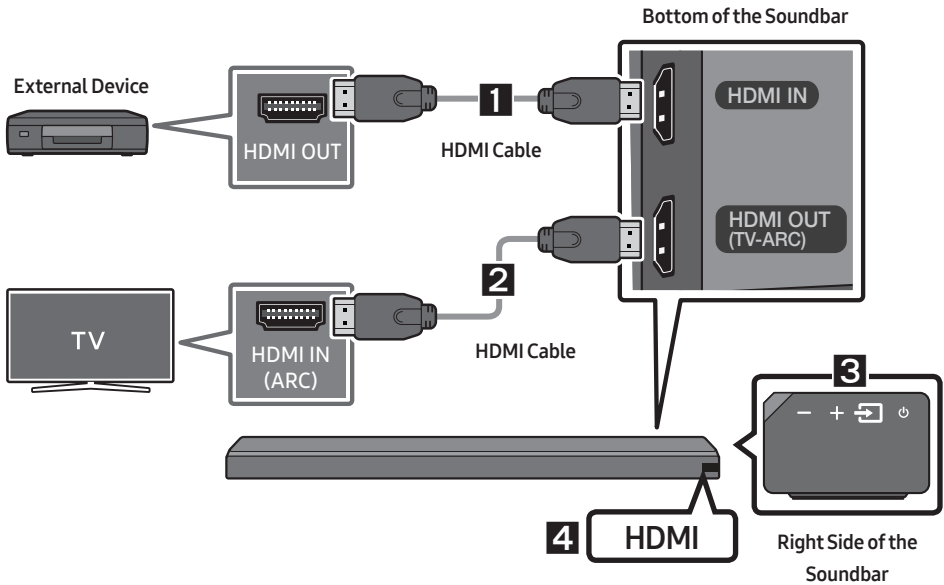

1. Connect an HDMI cable from the **HDMI IN** jack on the back of the product to the HDMI OUT jack on your digital device.
2. Connect an HDMI cable from the **HDMI OUT (TV-ARC)** jack on the back of the product to the HDMI IN jack on your TV.
3. Press the **Source** button on the right side panel or on the remote control, and then select "HDMI".
4. "HDMI" mode is displayed on the Soundbar display panel and sound plays.

Connecting using an Optical or Analog Audio (AUX) Cable

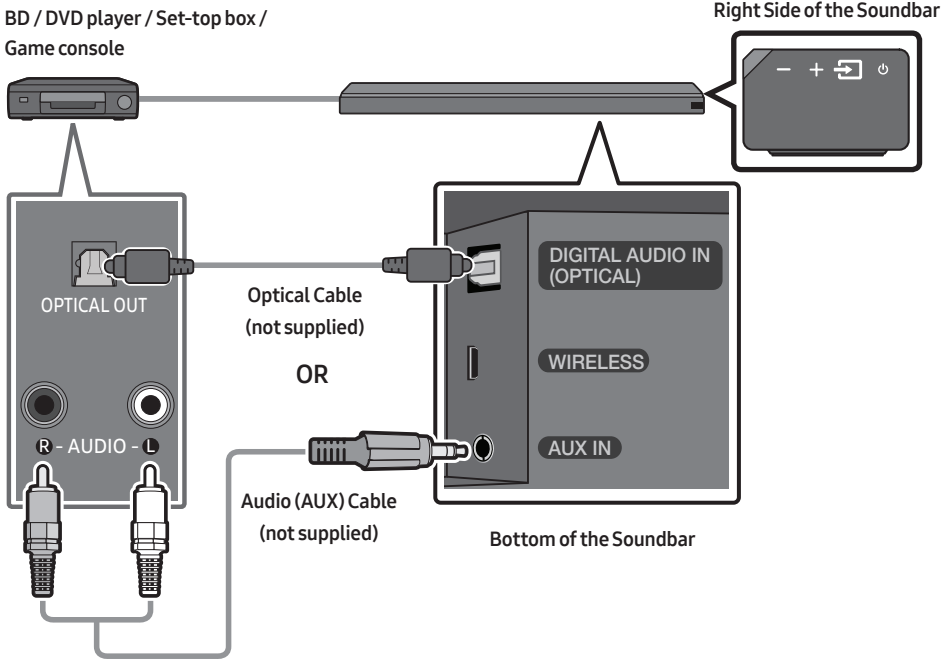

Optical Cable

- 1 Connect **DIGITAL AUDIO IN (OPTICAL)** on the main unit to the **OPTICAL OUT** jack of the Source Device using a digital optical cable (not supplied).
- 2 Select “**D.IN**” mode by pressing the  (**Source**) button on the right side panel or on the remote control.

OR

Audio (AUX) Cable

- 1 Connect **AUX IN** (Audio) on the main unit to the **AUDIO OUT** jack of the Source Device using an audio cable.
- 2 Select “**AUX**” mode by pressing  (**Source**) button on the right side panel or on the remote control.

06 CONNECTING A MOBILE DEVICE



Method 1. Connecting via Bluetooth

When a mobile device is connected using Bluetooth, you can hear stereo sound without the hassle of cabling.

- You cannot connect more than one Bluetooth device at a time.



The initial connection

1. Press the  (**Source**) button on the right side panel or on the remote control, and then select “BT”.
2. Change “BT” to “BT PAIRING”.
 - If “BT READY” appears, press and hold the  (**Source**) button on the right side panel of the Soundbar or on the remote control for more than 5 seconds to display “BT PAIRING”.
3. Select “[AV] Samsung Soundbar MSxxx” from the list.
 - When a Soundbar is connected to the Bluetooth device, [Bluetooth Device Name] → “BT” appears in the front display.
4. Play music files from the device, connected via Bluetooth, through the Soundbar.

If the device fails to connect

- If the previously connected Soundbar listing (e.g. “[AV] Samsung Soundbar MSxxx”) appears in the list, delete it.
- In “BT” mode, press and hold the  (**Source**) button for more than 5 seconds on the right side panel of the Soundbar or on the remote control to switch to “BT PAIRING” mode. Then, select “[AV] Samsung Soundbar MSxxx” from the Bluetooth device search list.

For more information about Bluetooth connections, refer to “Connecting a TV via Bluetooth” on pages 7 ~ 8.

Method 2. Connecting via Wi-Fi (Wireless Network)

- Connect a single Soundbar to Wi-Fi to access a variety of music streaming services and Internet radio. Connect multiple Soundbars to Wi-Fi to use grouped playback or stereo sound mode.
- To connect a Soundbar to a mobile device via a wireless network (Wi-Fi), the **Samsung Multiroom** app is required.



The initial connection

1. Press the  (**Source**) button on the right side of the Soundbar or on the remote control to select “WIFI” mode.



2. Install and launch the **Samsung Multiroom** app on your mobile device (e.g. smartphone or tablet).

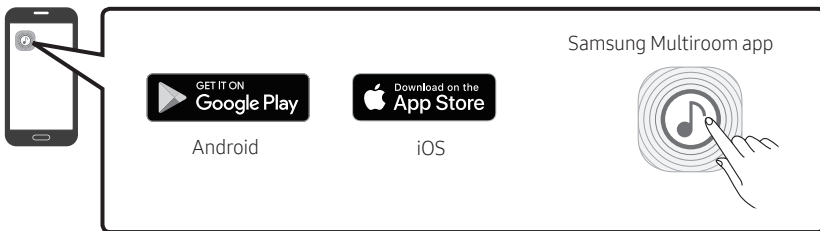

3. Follow the instructions in the app screen on the mobile device to connect the Soundbar to Wi-Fi.

Installing an additional Soundbar when Samsung wireless speakers are already in use

1. On the Home screen of the **Samsung Multiroom** app, select **Settings** (⚙️) at the top, and then select **"Add Speaker"**.

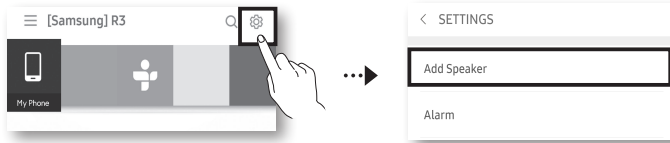

2. To connect the Soundbar to **2 Samsung wireless speakers** and configure a surround sound system, follow the steps shown below. (You cannot set up a surround sound system using one audio device and one Soundbar.)
 - 1 Touch ≡ to go to the list of all speakers.
 - 2 Touch **:** on the right of the Soundbar model name.
 - 3 Touch **Surround Setup**. Select **Done** after dragging the speaker to the desired location.
 - 4 The Surround connection is complete.

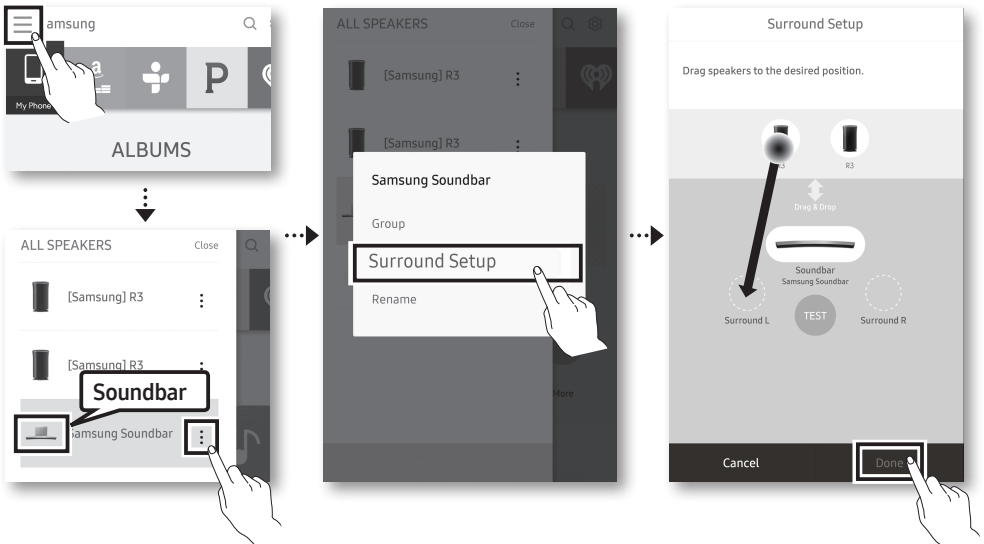











NOTE



- To connect an additional SWA-9000S (not supplied), disconnect the Samsung wireless speakers from the Soundbar to disable the surround sound system. (If connecting the surround speakers without disconnecting SWA-9000S, sound is played via both the Samsung wireless speaker and the Surround speaker.)

07 USING THE REMOTE CONTROL

How to Use the Remote Control

	<p>1</p>  <p>Power</p>	<p>Turns the Soundbar on and off.</p>
	<p>2</p>  <p>Sound Control</p>	<p>You can select from TREBLE, SYNC, REAR LEVEL, or REAR SPEAKER ON/OFF.</p> <ul style="list-style-type: none"> To adjust the TREBLE volume, select Sound Control TREBLE, and then use the Up/Down buttons to adjust the volume within the -6 to +6 range. If the video and audio between the TV and your Soundbar are not synchronized, select SYNC in Sound Control, and then set audio delay between 0~300 milliseconds by using the Up/Down buttons. If surround speakers (not supplied) are connected, select REAR LEVEL and use the Up/Down buttons to adjust the volume within the -6 to +6 range. The REAR SPEAKER function can be turned ON/OFF by using the Up/Down buttons. Audio Sync is only supported in some functions.
<p>3</p>  <p>Surround</p>		<p>The Surround Sound function adds depth and a sense of space to sound. Each time you press this button, ON and OFF alternate.</p> <ul style="list-style-type: none"> ON : Play sound over all the speakers. OFF : You can hear the sound of the original source channel from several speakers.
<p>4</p>  <p>SOUND MODE</p>		<p>You can select the desired sound effect by choosing STANDARD, MUSIC, CLEAR VOICE, SPORTS, or MOVIE.</p> <ul style="list-style-type: none"> DRC (Dynamic Range Control) Lets you apply dynamic range control to Dolby Digital tracks. If you press and hold the SOUND MODE button while in standby mode, DRC (Dynamic Range Control) turns on or off. With the DRC turned on, loud sound is reduced. (The sound may be distorted.)

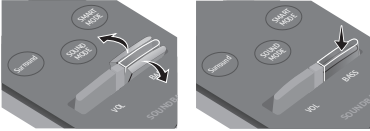
<p>5</p>	 <p>Source</p>	<p>Press to select a source connected to the Soundbar.</p> <ul style="list-style-type: none"> • BT PAIRING mode To turn on "BT PAIRING" mode in "BT" mode, press and hold the  (Source) button for more than 5 seconds. See page 13 for details.
<p>6</p>	 <p>Play / Pause (BT/Wi-Fi)</p>	<p>Press the  button to pause a music file temporarily. If you press the button again, the music file plays.</p>
<p>7</p>	 <p>Up/Down/ Left/Right</p>	 <p>Press the indicated areas to select Up/Down/Left/Right.</p> <p>Press Up/Down/Left/Right on the button to select or set functions.</p> <ul style="list-style-type: none"> • Repeat To use the repeat function, press the Up button. • Music Skip Press the Right button to select the next music file. Press the Left button to select the previous music file. • Anynet+ / Auto Power Link You can turn Anynet+ and Auto Power Link on or off. Anynet+ and Auto Power Link are controlled by the Right and Left buttons respectively. <ul style="list-style-type: none"> - Anynet+ : If the Soundbar is connected to a Samsung TV through an HDMI cable, you can control your Soundbar with the Samsung TV's remote control. Press and hold the Right button for 5 seconds to toggle Anynet+ ON and OFF. - Auto Power Link : If the Soundbar is connected to your TV through a digital optical cable, the Soundbar can automatically turn on when you turn on your TV. Press and hold the Left button for 5 seconds to toggle Auto Power Link ON and OFF. - Anynet+ / Auto Power Link are set to ON by default.
<p>8</p>	 <p>SMART MODE</p>	<p>Automatically optimizes sound effects to suit the scene currently playing. The mode turns on or off each time the button is pressed.</p>

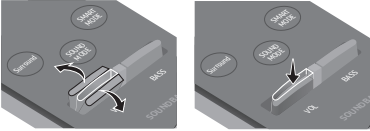
<p>9</p>	 <p>BASS</p>	 <p>Push the button up or down to adjust the BASS volume within the -6 to +6 range. To set the BASS volume level to 0, press the button.</p> <ul style="list-style-type: none"> When a Subwoofer (not supplied) is connected, the BASS button switches to the Subwoofer Key. Push the button up or down to adjust the subwoofer volume either to -12 or within the -6 to +6 range. To set the subwoofer volume level to 0, press the button.
<p>10</p>	 <p>VOL</p>	 <p>Push the button up or down to adjust the volume.</p> <ul style="list-style-type: none"> Mute Press the VOL button to mute the sound. Press it again to unmute the sound.

Adjusting the Soundbar volume with a TV remote control

Use the TV menu to set the TV speaker on a Samsung TV to external speakers.
(For more information, see the TV's user manual.)

- After installing the Soundbar, you can adjust the Soundbar's volume using the IR remote control that came with a Samsung TV. (If you do not want to use this function, when the Soundbar is on, press and hold the **Surround** button for 5 seconds. "**OFF-TV REMOTE**" appears in the Soundbar's display and the function turns off.) To adjust the volume using only the Samsung TV remote control, press and hold the **Surround** button for more than 5 seconds until "**SAMSUNG-TV REMOTE**" appears in the Soundbar display.
 - Each time the **Surround** button is held for 5 seconds, the mode switches in the following order: "**SAMSUNG-TV REMOTE**" (Default mode) → "**OFF-TV REMOTE**" → "**ALL-TV REMOTE**".
- To adjust the Soundbar volume with the remote control that came with a TV made by a third party manufacturer, turn the Soundbar on, press and hold the **Surround** button for 5 seconds ("**OFF-TV REMOTE**" appears on the Soundbar's display), release the **Surround** button, and then press and hold the **Surround** button again for more than 5 seconds. ("**ALL-TV REMOTE**" appears on the Soundbar's display.)
 - This function may not be available, depending on the remote control.
 - For manufacturers that support this feature, refer to the FULL MANUAL for your Soundbar on the Samsung web site (www.samsung.com/support).
 - This volume control function works with IR TV remotes only. It does not work with Bluetooth TV remotes (remotes that require pairing).

08 INSTALLING THE WALL MOUNT

Installation Precautions

- Install on a vertical wall only.
- Do not install in a place with high temperature or humidity.
- Verify whether the wall is strong enough to support the product's weight. If not, reinforce the wall or choose another installation point.
- Purchase and use the fixing screws or anchors appropriate for the kind of wall you have (plaster board, iron board, wood, etc.). If possible, fix the support screws into wall studs.
- Purchase wall mounting screws according to the type and thickness of the wall you want to mount the Soundbar on.
 - Diameter: M5
 - Length: 35 mm or longer recommended.
- Connect cables from the unit to external devices before you install the Soundbar on the wall.
- Make sure the unit is turned off and unplugged before you install it. Otherwise, it may cause an electric shock.

Wallmount Components

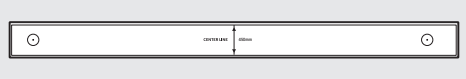

Wall Mount Guide

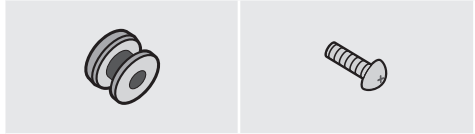

Holder-Screw (2 EA)

Screw (2 EA)



Bracket-Wall Mount (2 EA)

1. Place the **Wall Mount Guide** against the wall surface.
 - The **Wall Mount Guide** must be level.
 - If your TV is mounted on the wall, install the Soundbar at least 5 cm below the TV.

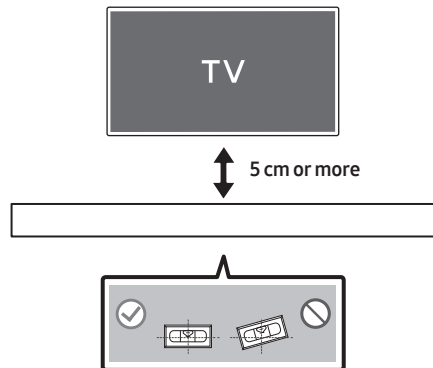

- Align the Paper Template's **Center Line** with the center of your TV (if you are mounting the Soundbar below your TV), and then fix the **Wall Mount Guide** to the wall using tape.
 - If you are not mounting below a TV, place the **Center Line** in the center of the installation area.

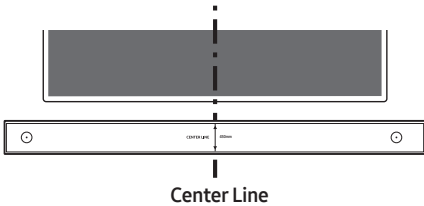

- Use a sharp object, such as a pen or pencil, to mark the holes' positions, and then remove the **Wall mount Guide**.

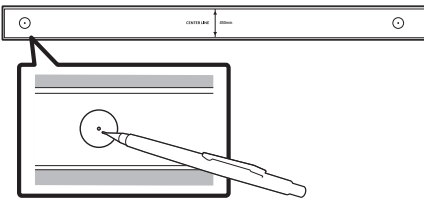

- Using an appropriately sized drill bit, drill a hole in the wall at each marking.
 - If the markings do not correspond to the positions of studs, make sure you insert appropriate anchors or mollies into the holes before you insert the support screws. If you use anchors or mollies, make sure the holes you drill are large enough for the anchors or mollies you use.

- Push a screw (not supplied) through each **Holder-Screw**, and then screw each screw firmly into a support screw hole.

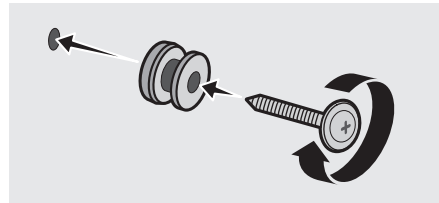

- Install the 2 **Bracket-Wall Mounts** in the correct orientation on the bottom of the Soundbar, using 2 **Screws**.

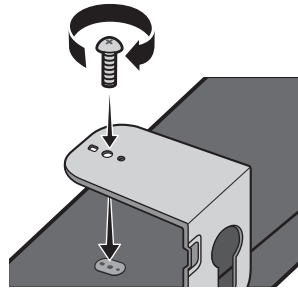

- When assembling, make sure the hanger part of the **Bracket-Wall Mounts** are located behind the rear of the Soundbar.

Rear of Soundbar

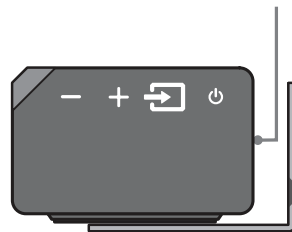

Right end of Soundbar

7. Install the Soundbar with the attached **Bracket-Wall Mounts** by hanging the **Bracket-Wall Mounts** on the **Holder-Screws** on the wall.

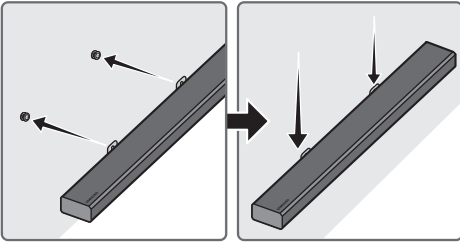

8. Slide the Soundbar down as shown below so that the **Bracket-Wall Mounts** rest securely on the **Holder-Screws**.
- Insert the **Holder-Screws** into the wide (bottom) part of the **Bracket-Wall Mounts**, and then slide the **Bracket-Wall Mounts** down so that **Bracket-Wall Mounts** rest securely on the **Holder-Screws**.

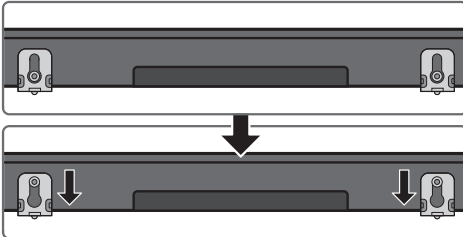

Assembling the Holder-Cable

As shown in the image, use the supplied **Screw** to fix the **Holder-Cable** to the Soundbar, and then use the **Holder-Cable** to organize any cables.

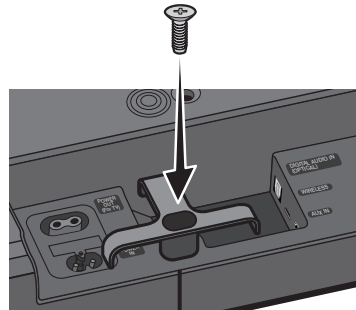

Holder-Cable

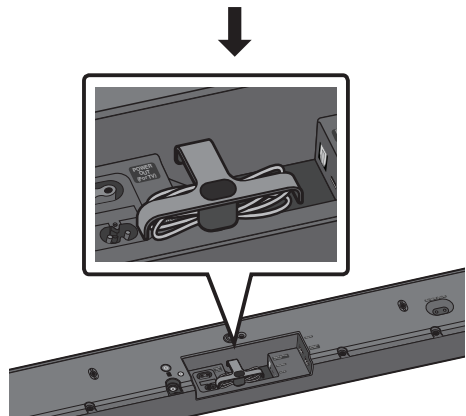

Installing the Holder Foot

If you are not mounting the Soundbar on the wall, use the 2 provided screws to attach the 2 **Holder Feet** to the bottom of the Soundbar as shown below.

- Note that the stands of certain Samsung TVs are designed to provide a fixed place for the Soundbar. To finalize the installation of the Soundbar, you place the **Holder Feet** of the Soundbar on the legs of the stand.

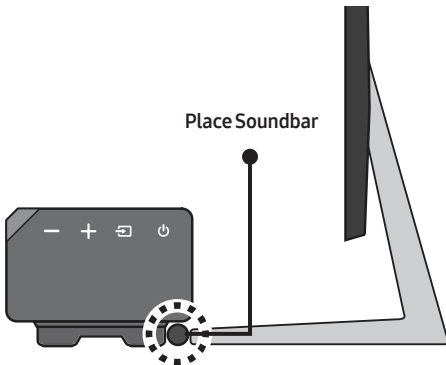
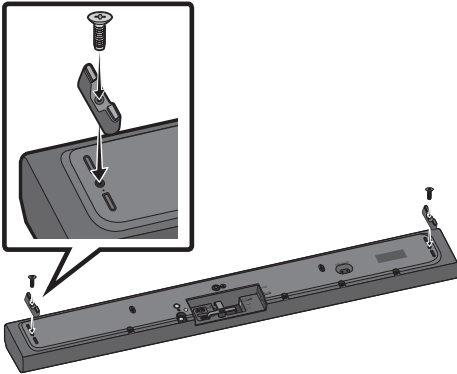

09 SOFTWARE UPDATE

When the Soundbar is connected to the Internet, software updates automatically occur even when the Soundbar is turned off.

- To use the Auto Update function, the Soundbar must be connected to the Internet. The Wi-Fi connection to the Soundbar will be terminated if its power cord is disconnected or the power is cut off. If the power is cut off, turn on the Soundbar and reconnect it.

10 TROUBLESHOOTING

Before seeking assistance, check the following.

The unit will not turn on.

Is the power cord plugged into the outlet?

- Connect the power plug to the outlet.

A function does not work when the button is pressed.

Is there static electricity in the air?

- Disconnect the power plug and connect it again.

Sound dropouts occur in BT mode.

- See the Bluetooth connection sections on pages 7 and 13.

Sound is not produced.

Is the Mute function on?

- Press the **VOL** button to cancel the function.

Is the volume set to minimum?

- Adjust the Volume.

The remote control does not work.

Are the batteries drained?

- Replace with new batteries.

Is the distance between the remote control and Soundbar main unit too far?

- Move the remote control closer to the Soundbar main unit.

Cannot connect to the TV.

If connected via a wired network

- Check if the cable is connected correctly. (Check the port name to make sure that the cable is connected to the correct port.) (See the corresponding page regarding each connection method.)
- Press the  (**Source**) button on the right side of the Soundbar or on the remote control to check if the mode is correct.

If connected via a wireless network

→ Connected via Bluetooth

1. Switch the Soundbar to “**BT PAIRING**” mode, and then use the TV to search again. (See page 7 for details.)

→ Connected via Wi-Fi

1. Check if the TV is a compatible model.
 - Only **Samsung smart TVs** released after 2014 are supported.
2. Check if the TV is connected to Wi-Fi.
 - If the TV is not connected to Wi-Fi, use the network menu on the TV to establish a connection. (See the TV user manual.)

3. Check if the Soundbar is connected to Wi-Fi.
 - When connected, the Soundbar is found in the list of speakers when **Samsung Multiroom** app is run on the mobile device (e.g. smartphone or tablet). (See page 14 for details.)
4. Check for a DFS channel.
 - If your wireless router (Wi-Fi) is using a DFS channel, you cannot establish a Wi-Fi connection between the TV and Soundbar. Contact your Internet service provider for details.

11 LICENSE



Manufactured under license from Dolby Laboratories. Dolby, Dolby Audio, Pro Logic, and the double-D symbol are trademarks of Dolby Laboratories.



For DTS patents, see <http://patents.dts.com>.
Manufactured under license from DTS Licensing Limited. DTS, the Symbol, DTS in combination with the Symbol, and DTS Digital Surround are registered trademarks or trademarks of DTS, Inc. in the United States and/or other countries. © DTS, Inc. All Rights Reserved.



The terms HDMI and HDMI High-Definition Multimedia Interface, and the HDMI Logo are trademarks or registered trademarks of HDMI Licensing LLC in the United States and other countries.



-
- The Spotify Software is subject to third party licenses found here :
www.spotify.com/connect/third-party-licenses.
 - For more information about Spotify Connect, please visit
www.spotify.com/connect

12 OPEN SOURCE LICENSE NOTICE

For further information on Open Sources used in this product, please visit the website:
<http://opensource.samsung.com>

13 IMPORTANT NOTES ABOUT SERVICE

Figures and illustrations in this User Manual are provided for reference only and may differ from actual product appearance.

14 SPECIFICATIONS AND GUIDE

Specifications

GENERAL	Weight	6.2 kg
	Dimensions (W x H x D)	1060.0 x 78.0 x 130.5 mm
	Operating Temperature Range	+5°C to +35°C
	Operating Humidity Range	10 % ~ 75 %
HDMI	Video	1080p, 1080i, 720p, 576p, 480p 2160p@24/25/30Hz 4:4:4 2160p@60/50Hz 4:2:0
Speaker		Woofer x 6, Tweeter x 3, 4ohm
Supported play formats		LPCM 2ch, Dolby Audio™ (supporting Dolby® Digital), DTS

NOTES

- Samsung Electronics Co., Ltd reserves the right to change the specifications without notice.
- Weight and dimensions are approximate.
- For more information about the power supply and power consumption, refer to the label attached to the product. (Label : Bottom of the Soundbar Main Unit)

INFORMACIÓN DE SEGURIDAD

ADVERTENCIAS DE SEGURIDAD

PARA REDUCIR EL PELIGRO DE DESCARGA ELÉCTRICA, NO RETIRE LA TAPA (NI LA PARTE TRASERA).

NO CONTIENE ELEMENTOS QUE DEBA REEMPLAZAR EL USUARIO. EN CASO DE AVERÍA, SOLICITE LA AYUDA DE PERSONAL ESPECIALIZADO.

ADVERTENCIA

- Para reducir el riesgo de incendio o de descarga eléctrica, no exponga este aparato a la lluvia ni a la humedad.

PRECAUCIÓN

- PARA EVITAR DESCARGAS ELÉCTRICAS, INTRODUZCA TOTALMENTE EL ENCHUFE.
- Este aparato deberá conectarse siempre a una toma de alimentación principal con una conexión a tierra de protección.
- Para desconectar el aparato de la fuente de alimentación, el enchufe deberá ser desconectado de la toma principal, lo que significa que deberá disponer de fácil acceso al enchufe principal.
- No debe exponer este aparato a gotas ni salpicaduras de agua. No coloque en el aparato objetos con líquido, como jarrones.
- Para apagar completamente este aparato, debe desconectar su enchufe de la toma de corriente. Por tanto, el enchufe debe estar accesible en todo momento.

	
	Este símbolo indica que el dispositivo contiene alto voltaje. Es peligroso establecer cualquier tipo de contacto con cualquier parte interna del producto.
	Este símbolo indica que con este producto se incluye documentación importante relativa a la operación y el mantenimiento.
	Producto de Clase II: Este símbolo indica que no es necesaria una conexión eléctrica de seguridad (toma de tierra).
	Voltaje CA: Este símbolo indica que la tensión nominal marcada con el símbolo es CA.
	Voltaje CC: Este símbolo indica que la tensión nominal marcada con el símbolo es CC.
	Precaución, consulte las instrucciones antes de usar: Este símbolo indica que se debe consultar el manual del usuario para obtener información relacionada con la seguridad.

PRECAUCIONES

1. Asegúrese de que la toma de CA de su casa cumpla con los requisitos indicados en la pegatina de identificación de la parte posterior del producto. Instale el producto horizontalmente, sobre una base adecuada (mueble), con espacio suficiente a su alrededor para ventilación 7-10 cm. Asegúrese de que los orificios de ventilación no queden tapados. No coloque la unidad sobre amplificadores o cualquier otro equipo que pueda generar calor. Esta unidad se ha diseñado para utilizarse de forma continua. Para apagar completamente la unidad, desconecte el enchufe de CA de la toma de corriente. Desenchufe la unidad si no va utilizarla durante un tiempo prolongado.
2. Durante tormentas, desconecte el enchufe principal de CA de la toma de corriente. Los picos de tensión debidos a rayos podrían dañar la unidad.
3. No exponga la unidad a la luz directa del sol ni a otras fuentes de calor. Podrían sobrecalentarla y provocar una avería en la unidad.
4. Proteja el reproductor contra la humedad por ejemplo, jarrones) y calor excesivo (p. ej.: chimeneas) o equipos que creen campos magnéticos o eléctricos potentes. Desconecte el cable de alimentación de la fuente de CA si la unidad no funciona correctamente. El producto no ha sido creado para uso industrial. Este producto es sólo para uso personal. Es posible que se produzca condensación en el producto o en el disco en situaciones de temperaturas bajas. Si tiene que transportar el producto durante el invierno, espere 2 horas aproximadamente antes de usarlo hasta que la unidad haya alcanzado la temperatura de la sala.

5. Las pilas utilizadas en este producto contienen productos químicos que son peligrosos para el medio ambiente. No tire las pilas con el resto de la basura doméstica. No deseche las pilas en el fuego. No cortocircuite, desmonte ni sobrecaliente las baterías. Si las pilas se reemplazan de manera incorrecta existe peligro de explosión. Reemplácelas únicamente por el mismo tipo o un tipo equivalente.

INFORMACIÓN SOBRE ESTE MANUAL

El manual del usuario tiene dos partes: este MANUAL DEL USUARIO sencillo y un MANUAL COMPLETO detallado que puede descargar.



MANUAL DEL USUARIO

Consulte este manual para obtener información sobre instrucciones de seguridad, instalación del producto, componentes, conexiones y especificaciones del producto.



MANUAL COMPLETO

Puede acceder al manual completo en el Centro de Atención al Cliente en línea de Samsung escaneando el código QR. Para consultar el manual en su computadora o dispositivo móvil, descargue el manual desde el sitio web en formato de documento.
(<http://www.samsung.com/support>)

El diseño, las especificaciones y la pantalla de la App están sujetos a cambio sin previo aviso.

ÍNDICE

01	Verificación de los Componentes	2
	Colocación de las pilas antes de utilizar el control remoto (2 pilas AA)	2
02	Descripción del Producto	3
	Panel frontal/panel lateral derecho de la Soundbar	3
	Panel inferior de la Soundbar	3
03	Conexión de la Soundbar	4
	Conexión del suministro eléctrico	4
04	Conexión a su Televisor	5
	Método 1. Conexión con un cable	5
	– Conexión de un televisor con un cable HDMI	5
	– Conexión con un cable óptico	6
	Método 2. Conexión inalámbrica	7
	– Conexión de un televisor vía Bluetooth	7
	– Conexión vía Wi-Fi	8
05	Conexión de un Dispositivo Externo	11
	Conexión con un cable HDMI	11
	Conexión con un cable de audio óptico o analógico (AUX)	12
06	Conexión de un Dispositivo móvil	13
	Método 1. Conexión vía Bluetooth	13
	Método 2. Conexión vía Wi-Fi (red inalámbrica)	14

07	Uso del Control Remoto	16
	Cómo utilizar el control remoto	16
	Ajuste del volumen de la Soundbar con el control remoto de un televisor	18
08	Instalación del Soporte de montaje en la pared	19
	Precauciones para la instalación	19
	Componentes de soporte	19
	Colocación del soporte para cables	21
	Instalación de la base de sujeción	22
09	Actualización del Software	22
10	Solución de Problemas	23
11	Licencia	24
12	Aviso Sobre Licencia de código abierto	24
13	Nota Importante Sobre el Servicio	24
14	Especificaciones y Guía	25
	Especificaciones	25

01 VERIFICACIÓN DE LOS COMPONENTES



- Para obtener información sobre los componentes del montaje en la pared de la Soundbar, consulte la página 19.
- Consulte la página 21 para obtener las instrucciones sobre cómo utilizar el **Soporte para cables**.
- Para comprar componentes o cables opcionales, comuníquese con el Centro de Servicios de Samsung o con el Centro de Atención al Cliente de Samsung.

Colocación de las pilas antes de utilizar el control remoto (2 pilas AA)

Deslice la cubierta de las pilas en la dirección de la flecha hasta que la haya retirado completamente. Coloque 2 pilas AA (1.5V) tal como se indica para que la polaridad sea correcta. Vuelva a deslizar la cubierta de las pilas hacia su posición.

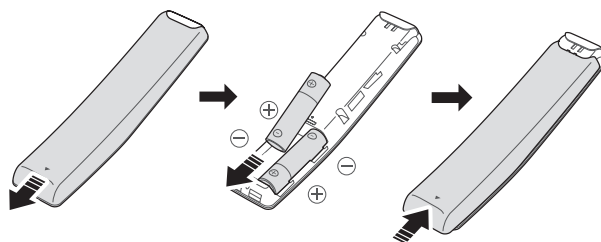

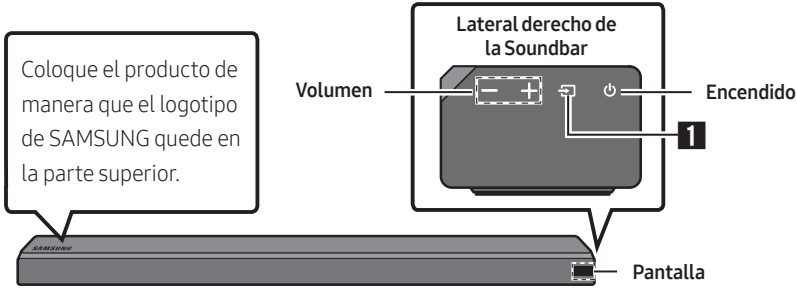

02 DESCRIPCIÓN DEL PRODUCTO

Panel frontal/panel lateral derecho de la Soundbar

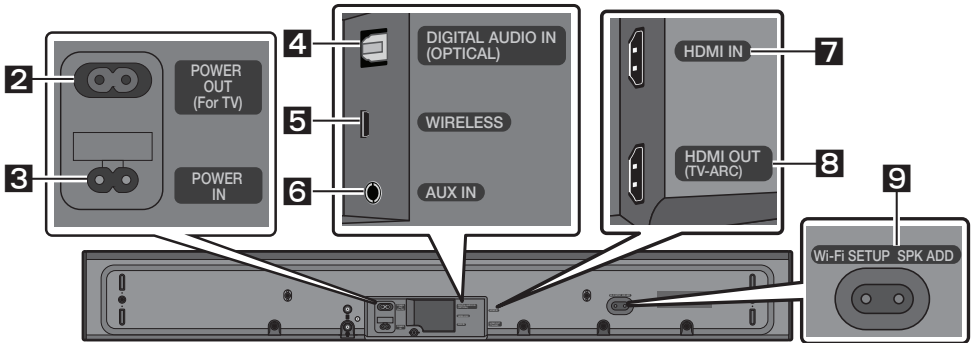

Panel inferior de la Soundbar



1	Fuente	Permite seleccionar el modo de entrada. (D.IN / AUX / HDMI / WIFI / BT) <ul style="list-style-type: none"> Para encender el modo "BT PAIRING", cambie la fuente a modo "BT" y luego mantenga presionado el botón  (Fuente) durante más de 5 segundos.
2	POWER OUT (For TV)	Conecte el cable de alimentación de un televisor Samsung conectado a la Soundbar y colocado en la pared con un kit de montaje para pared (WMN300SB; no suministrado).
3	POWER IN	Conecte el cable de alimentación de CA de la Soundbar.
4	D.IN	Permite conectar la Soundbar a la salida digital (óptica) de un dispositivo externo.
5	WIRELESS	Agregue el dongle inalámbrico que conecta la Soundbar a los parlantes de sonido envolvente y un subwoofer de forma inalámbrica. (Los parlantes de sonido envolvente, el subwoofer y el dongle inalámbrico se venden por separado.)
6	AUX	Permite conectar la Soundbar a la salida analógica de un dispositivo externo.

7	HDMI IN	Permite reproducir señales de audio y video digital de manera simultánea con un cable HDMI. Permite conectar la Soundbar a la salida HDMI de un dispositivo externo.
8	HDMI OUT	Permite conectar la Soundbar a un conector HDMI (ARC) de un TV.
9	Wi-Fi SETUP / SPKADD	Conéctela a una red inalámbrica (Wi-Fi) a través de la aplicación Samsung Multiroom .

03 CONEXIÓN DE LA SOUNDBAR

Conexión del suministro eléctrico

- Para obtener más información sobre el suministro eléctrico y el consumo de energía, consulte la etiqueta del producto. (Etiqueta: Parte inferior de la unidad principal de la Soundbar)

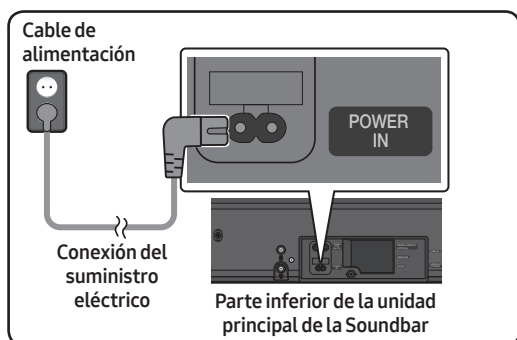

- Conecte el cable de alimentación suministrado al conector **POWER IN**.

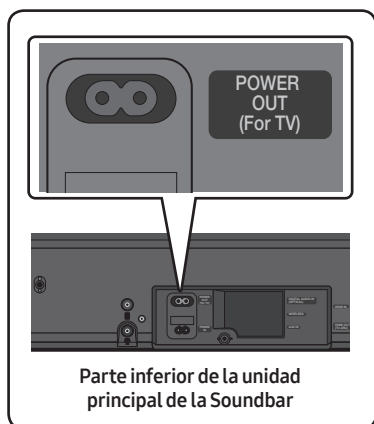

- El conector **POWER OUT** se utiliza para proporcionar energía al televisor Samsung colocado en la pared con un kit de montaje para pared (WMN300SB: no suministrado).
- El conector **POWER OUT** puede conectarse únicamente a los televisores Samsung que utilizan un cable de alimentación de dos clavijas y que consumen 400 W o menos. (Si conecta el conector a un dispositivo que consume más de 400 W, la Soundbar puede dañarse o no funcionar correctamente).



Para ver una lista de los televisores Samsung compatibles con el kit de montaje para pared WMN300SB y con el conector **POWER OUT**, consulte el manual del usuario del kit de montaje para pared WMN300SB. Puede consultar el manual en línea en <http://www.samsung.com/support>.

04 CONEXIÓN A SU TELEVISOR

Escuche el sonido de su televisor desde su Soundbar a través de conexiones por cable o inalámbricas.

- Cuando la Soundbar está conectada a un televisor Samsung seleccionado, esta se puede controlar mediante el control remoto del televisor.
 - Cuando utiliza cable óptico, esta función es compatible con los Smart TV Samsung 2017 que admiten Bluetooth.
 - Esta función también le permite utilizar el menú del televisor para ajustar el campo sonoro, varias configuraciones, el volumen y el silencio.

Método 1. Conexión con un cable

Conexión de un televisor con un cable HDMI

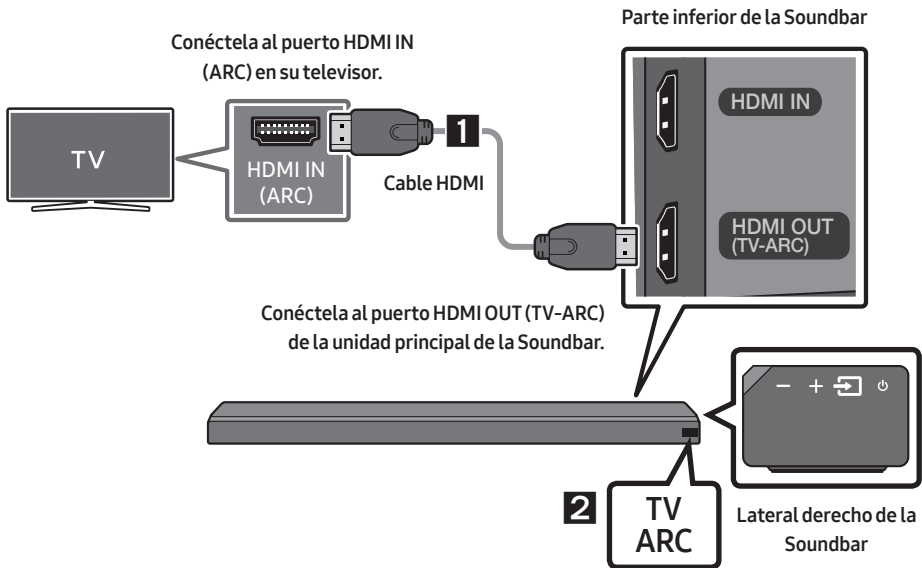

1. Mientras la Soundbar y el televisor están encendidos, conecte el cable HDMI como muestra la imagen.
2. En la ventana de visualización de la unidad principal de la Soundbar aparece "TV ARC" y la Soundbar reproduce el sonido del televisor.
 - Si no se escucha el sonido del televisor, presione el botón (Fuente) en el control remoto o en el lateral derecho de la Soundbar para cambiar al modo "D.IN". En la pantalla aparece "D.IN" y "TV ARC" en secuencia, y se escucha el sonido del televisor.

- Si “**TV ARC**” no aparece en la ventana de visualización de la unidad principal de la Soundbar, verifique que el cable esté conectado al puerto correspondiente.
- Utilice los botones de volumen en el control remoto del televisor para cambiar el volumen de la Soundbar.

Conexión con un cable óptico

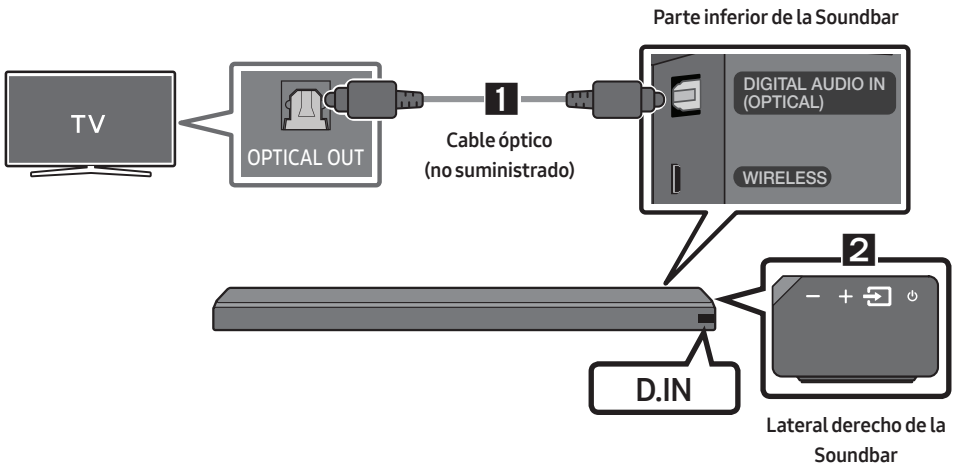

1. Conecte la toma **DIGITAL AUDIO IN (OPTICAL)** de la Soundbar a la toma **OPTICAL OUT** del televisor con un cable óptico (no suministrado) digital.
2. Presione el botón  (**Fuente**) en el panel lateral derecho o en el control remoto y luego seleccione el modo “**D.IN**”.

Auto Power Link

La función Auto Power Link enciende automáticamente la Soundbar cuando el televisor está encendido.

1. Conecte la Soundbar y el televisor con un cable óptico digital. (no suministrado)
2. Presione el botón  (**Fuente**) en el panel lateral derecho o en el control remoto y luego seleccione el modo “**D.IN**”.
3. Presione el botón **Izquierda** del control remoto durante 5 segundos para encender o apagar Auto Power Link.
 - La función Auto Power Link está configurada en ON de manera predeterminada. (Para desactivar esta función, desactive la función Auto Power utilizando la Soundbar).
 - Según el dispositivo conectado, es posible que la función Auto Power Link no funcione.
 - Esta función solo está disponible en modo “**D.IN**”.



Método 2. Conexión inalámbrica



Conexión de un televisor vía Bluetooth

Cuando un televisor está conectado a través de Bluetooth, puede escuchar sonido estéreo sin utilizar varios cables.

- Solo puede conectar un televisor a la vez.



La conexión inicial

1. Presione el botón  (**Fuente**) en el panel lateral derecho o en el control remoto y luego seleccione "BT".
2. Cambie de "BT" a "BT PAIRING".
 - Si aparece "BT READY", mantenga presionado el botón  (**Fuente**) en el panel lateral derecho de la Soundbar o en el control remoto durante más de 5 segundos para que aparezca "BT PAIRING".
3. Seleccione el modo Bluetooth en el televisor. (Para obtener más información, consulte el manual del televisor).
4. Seleccione "[AV] Samsung Soundbar MSxxx" en la lista que aparece en la pantalla del televisor. La Soundbar disponible aparece con la indicación "Need Pairing" o "Paired" en la lista de dispositivos Bluetooth del televisor. Para conectar la Soundbar, seleccione el mensaje y establezca una conexión.
 - Cuando el televisor está conectado, aparecerá [Nombre del televisor] → "BT" en la pantalla frontal de la Soundbar.
5. Ahora puede escuchar el sonido del televisor a través de la Soundbar.

Si el dispositivo no se conecta

- Si la lista de la Soundbar que se conectó anteriormente (p. ej. "[AV] Samsung Soundbar MSxxx") aparece en la lista, bórrala.
- En el modo "BT", mantenga presionado el botón  (**Fuente**) durante más de 5 segundos en el panel de la derecha de la Soundbar o en el control remoto para cambiar al modo "BT PAIRING". Luego seleccione "[AV] Samsung Soundbar MSxxx" en la lista de búsqueda que aparece en la pantalla del televisor.

¿Qué son los estados BT READY y BT PAIRING?

- **BT READY** : En este modo, puede buscar los televisores que se conectaron anteriormente o conectarlo a la Soundbar desde un dispositivo móvil que conectó anteriormente.
- **BT PAIRING** : En este modo, puede conectarlo a un dispositivo nuevo. (Cuando esté en modo "BT", mantenga presionado el botón  (**Fuente**) que se encuentra en el panel superior de la Soundbar o en el control remoto durante más de 5 segundos).

NOTAS

- Si le pide un código PIN mientras conecta un dispositivo Bluetooth, ingrese <0000>.
- En el modo Conexión Bluetooth, se perderá la conexión Bluetooth si la distancia entre la Soundbar y el dispositivo Bluetooth supera los 10 m.
- La Soundbar se apaga automáticamente después de permanecer 5 minutos en estado Preparada.
- Es posible que la Soundbar no realice la búsqueda de dispositivos Bluetooth ni se conecte correctamente en los siguientes casos:
 - Si hay un gran campo eléctrico alrededor de la Soundbar.
 - Si varios dispositivos Bluetooth se emparejan de manera simultánea con la Soundbar.
 - Si el dispositivo Bluetooth se apaga, no se encuentra en el lugar o no funciona correctamente.
- Los dispositivos electrónicos pueden ocasionar interferencias de radio. Los dispositivos que generan ondas electromagnéticas deberán mantenerse alejados de la unidad principal de la Soundbar, p. ej., dispositivos con redes LAN inalámbricas, microondas, etc.

Desconexión de la Soundbar del televisor

Presione el botón  (**Fuente**) en el panel lateral derecho o en el control remoto y cambie a un modo que no sea "BT".

- La desconexión lleva tiempo porque el televisor debe recibir una respuesta de la Soundbar. (El tiempo que dura la desconexión puede variar según el modelo del televisor).
- Para cancelar la conexión Bluetooth automática entre la Soundbar y el TV, pulse el botón **▶|| (Reproducir/Pausar)** del mando a distancia durante 5 segundos en el estado "BT READY". (Alternar entre Activado → Desactivado)

Conexión vía Wi-Fi

Lista de verificación de la conexión previa

1. Confirme que su **Samsung Smart TV fue lanzado después de 2014**. Esta función es compatible únicamente con los Samsung Smart TV lanzados después de 2014.
2. Asegúrese de que el **enrutador inalámbrico (Wi-Fi)** funcione y esté listo para usar.
3. Asegúrese de que el **televisor esté conectado al enrutador inalámbrico (su red de Wi-Fi)**.



Paso 1: Conexión de la Soundbar a la red Wi-Fi

1. Presione el botón  (**Fuente**) en el lateral derecho de la Soundbar o en el control remoto para seleccionar el modo "WIFI".
 - Cuando utiliza un televisor Samsung seleccionado (Smart TV Samsung 2016 o 2017 que admiten Bluetooth)
 - Si selecciona el modo "WIFI" cuando el televisor está encendido, la pantalla del televisor muestra una ventana emergente con instrucciones sobre cómo conectar de manera automática la Soundbar al enrutador inalámbrico (Wi-Fi). Consulte las instrucciones en la ventana emergente del televisor.



2. Conecte su dispositivo móvil (teléfono inteligente, tableta, etc.) a la misma red Wi-Fi que está conectado el televisor.
3. Instale y ejecute la aplicación **Samsung Multiroom** en su dispositivo móvil (teléfono inteligente, tableta, etc.).

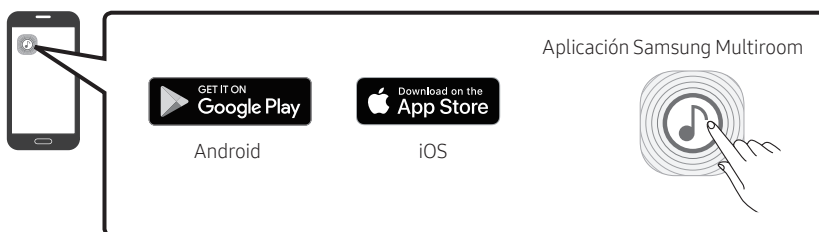

4. Siga las instrucciones que aparecen en la pantalla de la aplicación en el dispositivo móvil para conectar la Soundbar a la red Wi-Fi.

Paso 2: Configuración de Ajustes en el televisor

- Si el televisor se desconecta de la red inalámbrica luego de cambiar la fuente de entrada a la Soundbar, utilice el menú del televisor para conectarlo nuevamente a la red.

Para los TV lanzados en el 2017

1. Menú Inicio → Config. (⚙️) → Sonido → Salida del sonido → Seleccione [AV] Soundbar MSxxx (Wi-Fi)
2. La Soundbar reproduce el sonido del televisor.

Para los TV lanzados en el 2016

1. Menú Inicio → Config. (⚙️) → Sonido → Salida del sonido → Seleccione [AV] Samsung Soundbar MSxxx (Wi-Fi)
2. La Soundbar reproduce el sonido del televisor.

Para los TV lanzados en el 2015

1. Menú Inicio → Sonido → Lista de altavoces → Seleccione [AV] Samsung Soundbar MSxxx (Wi-Fi)
2. La Soundbar reproduce el sonido del televisor.

Para los TV lanzados en el 2014

1. Menú Inicio → Sonido → Ajustes del altavoz → Seleccione **Multirroom Link - Config.** → **Soundbar+Surround.**
2. De la posición de la Soundbar, seleccione “[AV] Samsung Soundbar MSxxx” y luego seleccione “Aceptar”.
3. Menú Inicio → Sonido → Ajustes del altavoz → Seleccione **Salida del sonido de la TV** → **Multirroom Link**

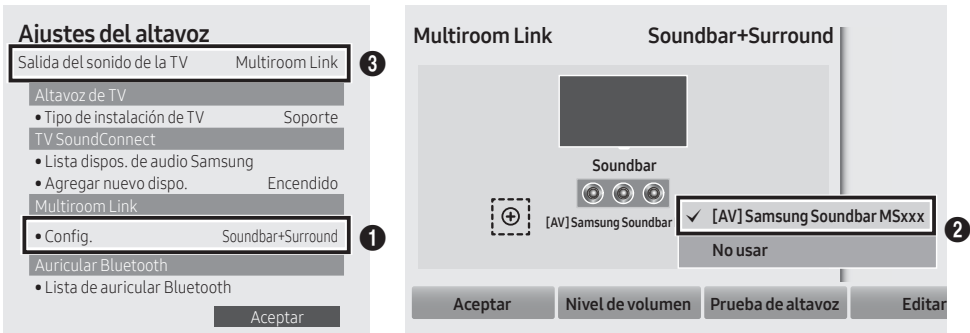

4. La Soundbar reproduce el sonido del televisor.

NOTAS

- El televisor y la Soundbar deben estar conectados a la misma red inalámbrica (Wi-Fi).
- Si el enrutador inalámbrico (Wi-Fi) utiliza un canal de selección dinámica de frecuencias (Dynamic Frequency Selection, DFS), no podrá establecer una conexión Wi-Fi entre el televisor y la Soundbar. Para más detalles, comuníquese con su proveedor de servicios de internet.
- Si la conexión wifi de 5 GHz no es buena, utilice la banda ancha de 2.4 GHz.

05 CONEXIÓN DE UN DISPOSITIVO EXTERNO

Conéctese a un dispositivo externo a través de una red por cable o inalámbrica para reproducir el sonido de ese dispositivo externo a través de la Soundbar.

Conexión con un cable HDMI

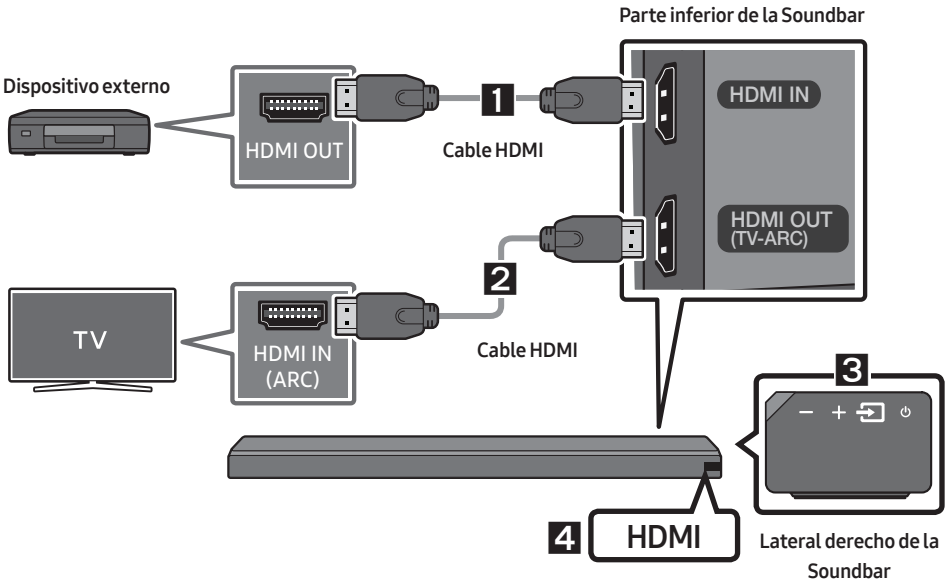

1. Conecte un cable HDMI desde la toma **HDMI IN** en la parte inferior del producto a la toma HDMI OUT en su dispositivo digital.
2. Conecte un cable HDMI del conector **HDMI OUT (TV-ARC)** en la parte posterior del producto al conector HDMI IN del televisor.
3. Presione el botón (**Fuente**) en el panel lateral derecho o en el control remoto y luego seleccione "HDMI".
4. El modo "HDMI" se muestra en el panel de visualización de la Soundbar y se reproduce el sonido.

Conexión con un cable de audio óptico o analógico (AUX)

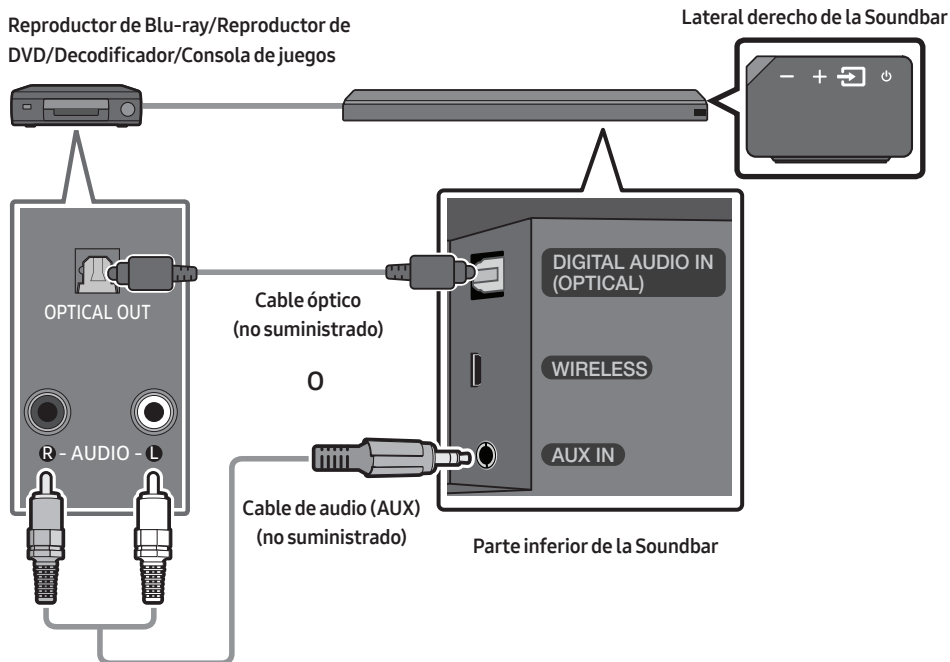

Cable óptico

- 1 Conecte la **DIGITAL AUDIO IN (OPTICAL)** de la unidad principal a la toma OPTICAL OUT del dispositivo fuente con un cable óptico (no suministrado) digital.
- 2 Seleccione el modo “D.IN” presionando el botón  (**Fuente**) en el panel lateral derecho o en el control remoto.

0

Cable de audio (AUX)

- 1 Conecte la **AUX IN** (Audio) de la unidad principal a la toma AUDIO OUT del dispositivo fuente con un cable de audio.
- 2 Seleccione el modo “AUX” presionando el botón  (**Fuente**) en el panel lateral derecho o en el control remoto.

06 CONEXIÓN DE UN DISPOSITIVO MÓVIL

Método 1. Conexión vía Bluetooth



Cuando un dispositivo móvil está conectado a través de Bluetooth, puede escuchar sonido estéreo sin utilizar varios cables.

- No puede conectar más de un dispositivo Bluetooth a la vez.



Dispositivo Bluetooth

La conexión inicial

1. Presione el botón  (**Fuente**) en el panel lateral derecho o en el control remoto y luego seleccione "BT".
2. Cambie de "BT" a "BT PAIRING".
 - Si aparece "BT READY", mantenga presionado el botón  (**Fuente**) en el panel lateral derecho de la Soundbar o en el control remoto durante más de 5 segundos para que aparezca "BT PAIRING".
3. Seleccione "[AV] Samsung Soundbar MSxxx" en la lista.
 - Cuando una Soundbar está conectada al dispositivo Bluetooth, aparecerá [Nombre del dispositivo Bluetooth] → "BT" en la pantalla frontal.
4. Reproduzca archivos de música que se encuentran en el dispositivo, conectado vía Bluetooth, a través de la Soundbar.

Si el dispositivo no se conecta

- Si la lista de la Soundbar que se conectó anteriormente (p. ej. "[AV] Samsung Soundbar MSxxx") aparece en la lista, bórrala.
- En el modo "BT", mantenga presionado el botón  (**Fuente**) durante más de 5 segundos en el panel de la derecha de la Soundbar o en el control remoto para cambiar al modo "BT PAIRING". Luego seleccione "[AV] Samsung Soundbar MSxxx" en la lista de búsqueda de dispositivos Bluetooth.

Para obtener más información sobre las conexiones Bluetooth, consulte "Conexión de un televisor vía Bluetooth" en las páginas 7 y 8.

Método 2. Conexión vía Wi-Fi (red inalámbrica)

- Conecte una Soundbar a la red Wi-Fi para acceder a una amplia variedad de servicios de transmisión de música y radio por internet. Conecte varias Soundbars a la red Wi-Fi para utilizar reproducciones agrupadas o el modo Sonido estéreo.
- Para conectar una Soundbar a un dispositivo móvil a través de una red inalámbrica (Wi-Fi), es necesaria la aplicación **Samsung Multiroom**.



La conexión inicial

1. Presione el botón  (**Fuente**) en el lateral derecho de la Soundbar o en el control remoto para seleccionar el modo "WIFI".

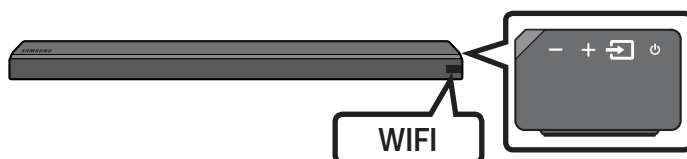

2. Instale y ejecute la aplicación **Samsung Multiroom** en su dispositivo móvil (p. ej., teléfono inteligente o tableta).

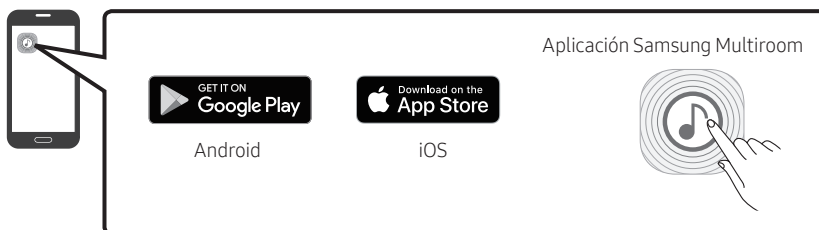

3. Siga las instrucciones que aparecen en la pantalla de la aplicación en el dispositivo móvil para conectar la Soundbar a la red Wi-Fi.

Instalación de una Soundbar adicional cuando los parlantes inalámbricos de Samsung ya están funcionando

1. En la pantalla Inicio de la aplicación **Samsung Multiroom**, seleccione **Ajustes** (⚙️) en la parte superior y, luego, seleccione **"Add Speaker"**.

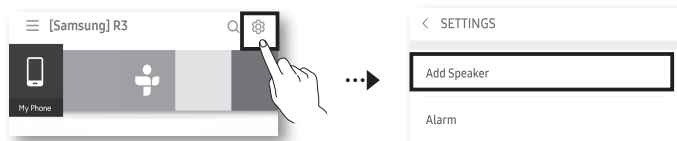

2. Para conectar la Soundbar a **dos (2) parlantes inalámbricos Samsung** y configurar un sistema de sonido envolvente, siga los pasos a continuación. (No puede instalar un sistema de sonido envolvente utilizando un dispositivo de audio y una Soundbar).

- 1 Toque ☰ para ir a la lista de todos los parlantes.
- 2 Toque ⋮ a la derecha del nombre de modelo de la Soundbar.
- 3 Toque **Surround Setup**. Seleccione **Done** luego de arrastrar el parlante hacia la ubicación deseada.
- 4 Se completó la conexión de Sonido envolvente.

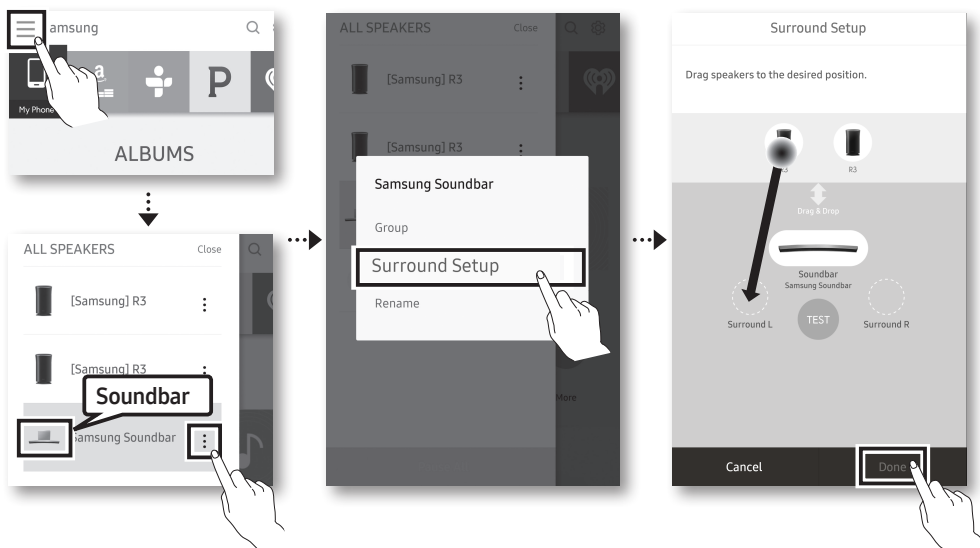



NOTA



- Para conectar un SWA-9000S adicional (no suministrado), desconecte los parlantes inalámbricos Samsung de la Soundbar para desactivar el sistema de sonido envolvente. (Si conecta los parlantes de sonido envolvente sin desconectar el SWA-9000S, el sonido se reproduce a través del parlante inalámbrico Samsung y del parlante de sonido envolvente).

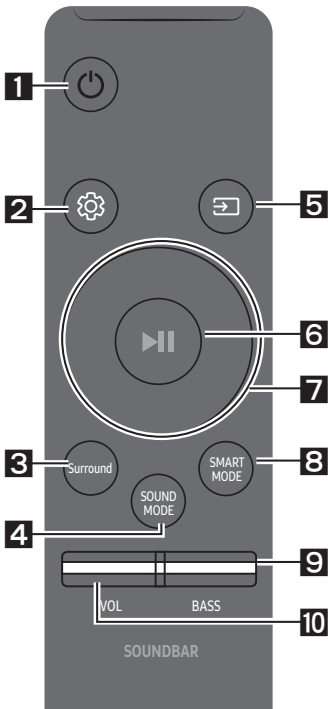





07 USO DEL CONTROL REMOTO

Cómo utilizar el control remoto



<p>1</p>	 Encender	<p>Enciende y apaga la Soundbar.</p>
<p>2</p>	 Control de sonido	<p>Puede seleccionar TREBLE, SYNC, REAR LEVEL o REAR SPEAKER ON/OFF.</p> <ul style="list-style-type: none"> • Para ajustar el volumen de TREBLE, seleccione Control de sonido de TREBLE y, luego, utilice los botones Arriba/Abajo para ajustar el volumen dentro del rango de -6 a +6. • Si el video y el audio entre el televisor y la Soundbar no están sincronizados, seleccione SYNC en Control de sonido y, luego, defina la demora de audio entre 0 y 300 milisegundos con los botones Arriba/Abajo. • Si los parlantes de sonido envolvente (no suministrados) están conectados, seleccione REAR LEVEL y utilice los botones Arriba/Abajo para ajustar el volumen dentro del rango de -6 a +6. La función REAR SPEAKER se puede poner en posición ON/OFF utilizando los botones Arriba/Abajo. • La opción Sincronización de Audio solo se admite en algunas funciones.

<p>3</p>	 Surround	<p>La función Sonido envolvente añade profundidad y una sensación de espacio al sonido. Cada vez que presiona este botón, las opciones ON y OFF se alternan.</p> <ul style="list-style-type: none"> • ON : Reproduce sonido en todos los parlantes. • OFF : Puede escuchar el sonido del canal de la fuente original desde varios parlantes.
<p>4</p>	 SOUND MODE	<p>Puede seleccionar el efecto de sonido que desee seleccionando STANDARD, MUSIC, CLEAR VOICE, SPORTS, o MOVIE.</p> <ul style="list-style-type: none"> • DRC (Dynamic Range Control) Le permite aplicar el control de rango dinámico a las pistas Dolby Digital. Si mantiene presionado el botón SOUND MODE mientras está en modo De espera, se activa o desactiva el DRC (Dynamic Range Control). Cuando el DRC está activado, disminuye el sonido fuerte. (El sonido puede distorsionarse.)

<p>5</p>	 <p>Fuente</p>	<p>Presione el botón Fuente para seleccionar una fuente que esté conectada a la Soundbar.</p> <ul style="list-style-type: none"> • Modo BT PAIRING Para encender el modo "BT PAIRING" en el modo "BT", mantenga presionado el botón  (Fuente) durante más de 5 segundos. Consulte la página 13 para obtener detalles.
<p>6</p>	 <p>Reproducir/ Pausar (BT/Wi-Fi)</p>	<p>Presione el botón  para pausar un archivo de música temporalmente. Si vuelve a presionar el botón, se reproduce el archivo de música.</p>
<p>7</p>	 <p>Arriba/abajo/ izquierda/ derecha</p>	 <p>Presione las áreas indicadas para seleccionar Arriba/abajo/izquierda/derecha.</p> <p>Presione Arriba/abajo/izquierda/derecha para seleccionar o configurar las funciones.</p> <ul style="list-style-type: none"> • Repetir Para utilizar la función Repetir, presione el botón Arriba. • Saltar canciones Presione el botón Derecha para seleccionar el próximo archivo de música. Presione el botón Izquierda para seleccionar el archivo de música anterior. • Anynet+ / Auto Power Link Puede encender o apagar Anynet+ y Auto Power Link. Anynet+ y Auto Power Link se controlan con los botones Derecha y Izquierda, respectivamente. <ul style="list-style-type: none"> – Anynet+ : Si la Soundbar está conectada a un televisor Samsung con un cable HDMI, puede controlar la Soundbar desde un control remoto de un televisor Samsung. Mantenga presionado el botón Derecha durante 5 segundos para alternar entre ON y OFF, y encender o apagar Anynet+. – Auto Power Link : Si la Soundbar se conecta a su televisor a través de un cable óptico digital, puede encenderse automáticamente al encender su televisor. Mantenga presionado el botón Izquierda durante 5 segundos para alternar entre ON y OFF, y encender o apagar Auto Power Link. – La función Anynet+/Auto Power Link está configurada en ON de manera predeterminada.
<p>8</p>	 <p>SMART MODE</p>	<p>Optimiza automáticamente los efectos de sonido para adaptarse a la escena que se está reproduciendo en el momento. El modo se enciende y se apaga cada vez que se presiona el botón.</p>

<p>9</p>	 <p>BASS</p>	 <p>Presione el botón hacia arriba o hacia abajo para ajustar el volumen de BASS dentro del rango de -6 a +6. Para establecer el nivel del volumen de BASS en 0, presione el botón.</p> <ul style="list-style-type: none"> • Cuando se conecta un subwoofer (no suministrado), el botón BASS cambia a la Tecla del subwoofer. Presione el botón hacia arriba o hacia abajo para ajustar el volumen del subwoofer a -12, o dentro del rango de -6 a +6. Para establecer el nivel del volumen del subwoofer en 0, presione el botón.
<p>10</p>	 <p>VOL</p>	 <p>Mueva el botón hacia arriba o hacia abajo para ajustar el volumen.</p> <ul style="list-style-type: none"> • Silencio Presione el botón VOL para silenciar el sonido. Vuelva a presionarlo para reanudar el sonido.

Ajuste del volumen de la Soundbar con el control remoto de un televisor

Utilice el menú del televisor para configurar el parlante del televisor Samsung como parlante externo. (Para obtener más información, consulte el manual del usuario del televisor).

- Después de instalar la Soundbar, puede ajustar el volumen de la Soundbar con el control remoto con puerto infrarrojo que viene con el televisor Samsung. (Si no desea utilizar esta función, cuando la Soundbar está encendida, mantenga presionado el botón **Surround** durante 5 segundos. En la pantalla de la Soundbar aparece “OFF-TV REMOTE” y se desactiva la función). Para ajustar el volumen usando solo el control remoto del televisor Samsung mantenga presionado el botón **Surround** durante más de 5 segundos hasta que aparezca “SAMSUNG-TV REMOTE” en la pantalla de la Soundbar.
 - Cada vez que mantiene presionado el botón **Surround** durante 5 segundos, el modo cambia en el siguiente orden: “SAMSUNG-TV REMOTE” (Modo predeterminado) → “OFF-TV REMOTE” → “ALL-TV REMOTE”.
- Para ajustar el volumen de la Soundbar con el control remoto que viene con un televisor fabricado por un tercero, encienda la Soundbar, mantenga presionado el botón **Surround** durante 5 segundos (“OFF-TV REMOTE” aparece en la pantalla de la Soundbar), deje de presionar el botón **Surround** y luego vuelva a presionar el botón **Surround** durante más de 5 segundos. (En la pantalla de la Soundbar aparece “ALL-TV REMOTE”).
 - Según el control remoto, es posible que esta función no esté disponible.
 - Para conocer los fabricantes cuyos productos son compatibles con esta función, consulte el MANUAL COMPLETO de su Soundbar en el sitio web de Samsung (www.samsung.com/support).
 - Esta función de control del volumen funciona únicamente con los controles remotos con puerto infrarrojo del televisor. No funciona con los controles remotos Bluetooth del televisor (controles que requieren emparejamiento).

08 INSTALACIÓN DEL SOPORTE DE MONTAJE EN LA PARED

Precauciones para la instalación

- Instálelo en una pared vertical únicamente.
- No lo instale en un lugar donde la temperatura sea alta o haya humedad.
- Verifique si la pared es lo suficientemente resistente como para soportar el peso del producto.
Si no lo es, refuerce la pared o elija otro lugar para realizar la instalación.
- Compre y utilice tornillos de fijación o pernos adecuados para el tipo de pared que usted tiene (placa de sello, placa de hierro, madera, etc.). Si es posible, fije los tornillos de sujeción en los pernos de la pared.
- Compre tornillos para realizar montajes en la pared según el tipo y el espesor de la pared en la que desea colocar la Soundbar.
 - Diámetro: M5
 - Longitud: Se recomienda 35 mm o más.
- Conecte los cables de la unidad a los dispositivos externos antes de instalar la Soundbar en la pared.
- Asegúrese de que la unidad esté apagada y desconéctela antes de instalarla. De lo contrario, se puede producir una descarga eléctrica.

Componentes de soporte

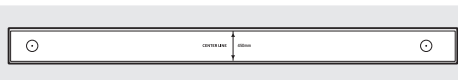

Guía para montaje en la pared



Tornillo de sujeción
(2 unidades)



Tornillo
(2 unidades)



Soporte de montaje en la pared (2 unidades)

1. Coloque la **Guía para montaje en la pared** sobre la superficie de la pared.
 - La **Guía para montaje en la pared** debe estar nivelada.
 - Si el televisor está colocado en la pared, instale la Soundbar a al menos 5 cm debajo del televisor.

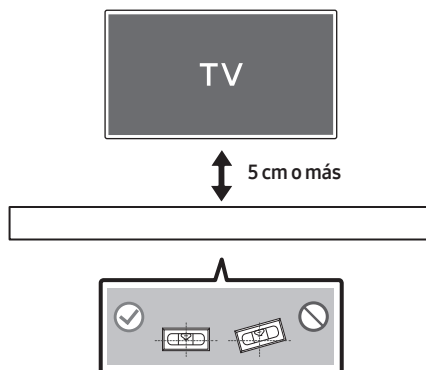

2. Haga coincidir la **Línea central** de la plantilla de papel con el centro de su televisor (si va a montar la Soundbar debajo del televisor) y luego fije la **Guía para montaje en la pared** en la pared con cinta adhesiva.

- Si no la va a montar debajo del televisor, coloque la **Línea central** en el centro del área de instalación.

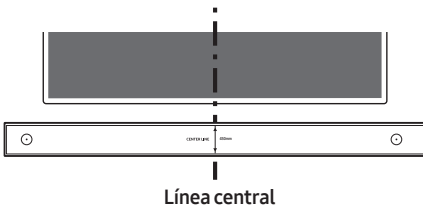

3. Utilice un objeto puntiagudo, como una lapicera o un lápiz, para marcar las posiciones de los orificios y, luego, quite la **Guía de montaje para pared**.

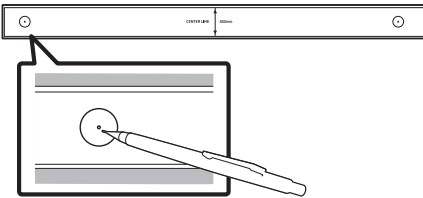

4. Utilizando una broca del tamaño adecuado, taladre un orificio en la pared en cada una de las marcas.

- Si las marcas no coinciden con la posición de los pernos, asegúrese de colocar tacos o pernos de expansión tipo Molly adecuados dentro de los orificios antes de colocar los tornillos de sujeción. Si utiliza tacos o pernos de expansión tipo Molly, asegúrese de que los orificios que taladre sean lo suficientemente grandes para los tacos o pernos que va a utilizar.

5. Pase un tornillo (no suministrado) por cada **Tornillo de sujeción** y luego ajuste cada tornillo con firmeza en un orificio de soporte del tornillo.

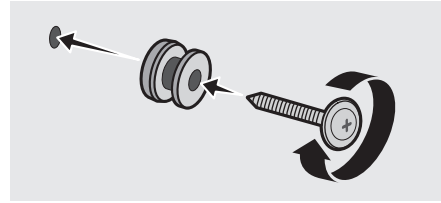

6. Instale los dos **Soporte de montaje para pared** en la dirección correcta en la parte inferior de la Soundbar utilizando 2 **Tornillos**.

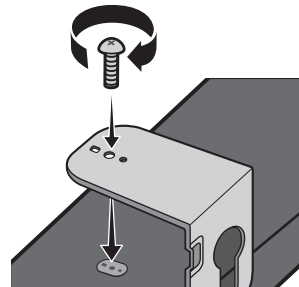

- Al realizar el montaje, asegúrese de que los ganchos para colgar de los **Soportes de pared** queden ubicados detrás de la parte posterior de la Soundbar.

Parte posterior de la Soundbar

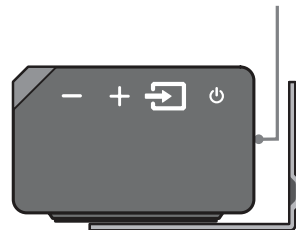

Extremo derecho de la Soundbar

7. Para instalar la Soundbar con el **Soporte de montaje en la pared** ya colocado, cuelgue el soporte de montaje en la pared de los **Tornillos de sujeción** que están en la pared.

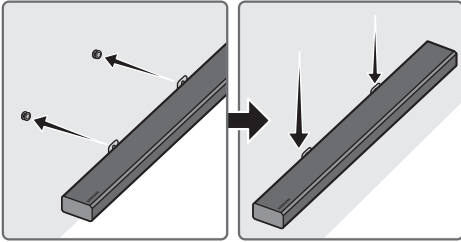

8. Deslice la Soundbar hacia abajo, como se muestra a continuación, de manera que los **Soportes de montaje para pared** se apoyen firmemente en los **Tornillos de sujeción**.

- Inserte los **Tornillos de sujeción** en la parte ancha (inferior) de los **Soportes de montaje para pared** y, luego, deslícelos hacia abajo de manera que se apoyen firmemente en los **Tornillos de sujeción**.

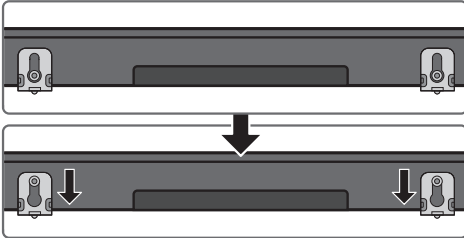

Colocación del soporte para cables

Como se muestra en la imagen, utilice el **Tornillo** suministrado para fijar el **Soporte para cables** a la Soundbar y, luego, utilice el **Soporte para cables** para acomodar todos los cables.

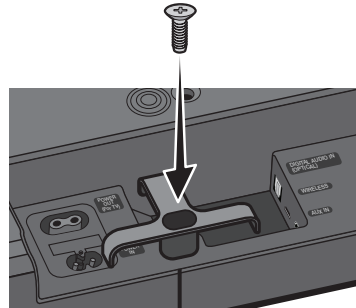

Soporte para cables

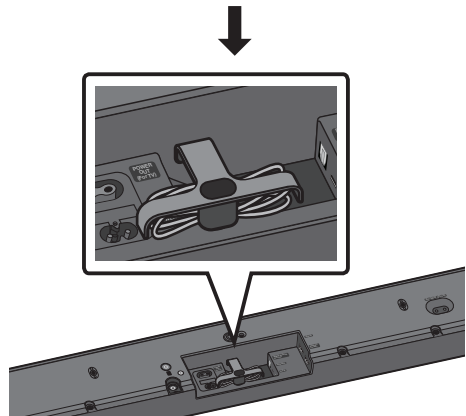

Instalación de la base de sujeción

Si no coloca la Soundbar en la pared, utilice los dos tornillos provistos para adherir las dos **Base de sujeción** a la parte inferior de la Soundbar, como se muestra a continuación.

- Tenga en cuenta que ciertos soportes de los televisores Samsung están diseñados para que la Soundbar quede en un lugar fijo. Para finalizar la instalación de la Soundbar, coloque las **Base de sujeción** de la Soundbar en las patas del soporte.

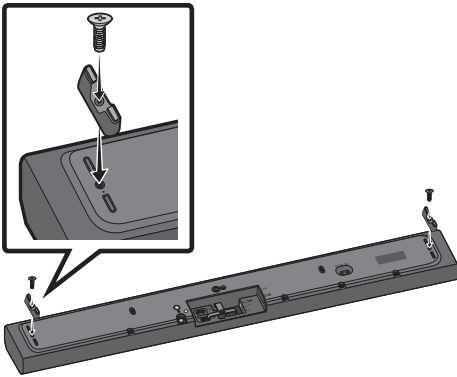

09 ACTUALIZACIÓN DEL SOFTWARE

Cuando la Soundbar se conecta a internet, el software se actualiza automáticamente, incluso si la Soundbar está apagada.

- Para utilizar la función Auto Update (Actualización automática), la Soundbar debe estar conectada a internet. La conexión Wi-Fi a la Soundbar se interrumpirá si se desconecta el cable de alimentación o si se interrumpe el servicio eléctrico. Si se interrumpe el servicio eléctrico, encienda la Soundbar y vuelva a conectarla.

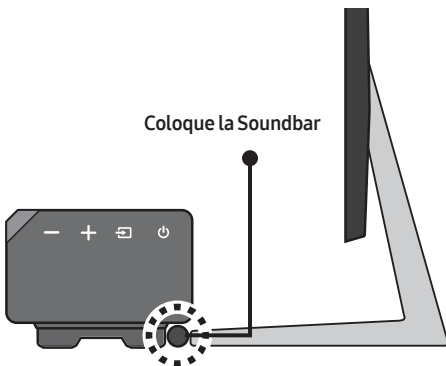

10 SOLUCIÓN DE PROBLEMAS

Antes de buscar ayuda, controle lo siguiente.

La unidad no enciende.

¿Está el cable de alimentación enchufado en el tomacorriente?

→ Conecte el enchufe al toma corriente.

No puede utilizar una función cuando presiona el botón.

¿Hay electricidad estática en el aire?

→ Desconecte el enchufe y vuelva a conectarlo.

No se escucha el sonido en el modo BT.

→ Consulte las secciones de conexión vía Bluetooth en las páginas 7 y 13.

No se escucha el sonido.

¿Está activada la función Silencio?

→ Presione el botón **VOL** para cancelar la función.

¿Se encuentra el volumen en mínimo?

→ Ajuste el volumen.

El control remoto no funciona.

¿Las pilas se agotaron?

→ Reemplácelas por pilas nuevas.

¿El control remoto y la unidad principal de la Soundbar están muy alejados?

→ Acerque el control remoto a la unidad principal de la Soundbar.

No se puede conectar al televisor.

Si se conecta a través de una red por cable

→ Verifique que el cable esté conectado correctamente. (Verifique el nombre del puerto para asegurarse de que el cable esté conectado al puerto correcto). (Consulte la página correspondiente a cada método de conexión.)

→ Presione el botón  (**Fuente**) en el lateral derecho de la Soundbar o en el control remoto para verificar que el modo sea el correcto.

Si se conecta a través de una red inalámbrica

→ **Conexión vía Bluetooth**

1. Cambie la Soundbar al modo “**BT PAIRING**” y, luego, utilice el televisor para buscar nuevamente. (Consulte la página 7 para obtener detalles.)

→ **Conexión vía Wi-Fi**

1. Verifique que el modelo del televisor sea compatible.
 - Únicamente los **Samsung smart TV** lanzados después de 2014 son compatibles.
2. Verifique que el televisor esté conectado a la red Wi-Fi.
 - Si el televisor no está conectado a la red Wi-Fi, utilice el menú de la red en el televisor para establecer la conexión. (Consulte el manual del usuario del televisor)

3. Verifique que la Soundbar esté conectada a la red Wi-Fi.

- Si está conectada, la Soundbar aparece en la lista de parlantes cuando se ejecuta la aplicación **Samsung Multiroom** en el dispositivo móvil (p. ej., teléfono inteligente o tableta). (Consulte la página 14 para obtener detalles.)

4. Busque un canal de DFS.

- Si el enrutador inalámbrico (Wi-Fi) utiliza un canal de DFS, no podrá establecer una conexión Wi-Fi entre el televisor y la Soundbar. Para obtener detalles, comuníquese con su proveedor de servicios de internet.



The terms HDMI and HDMI High-Definition Multimedia Interface, and the HDMI Logo are trademarks or registered trademarks of HDMI Licensing LLC in the United States and other countries.



- El software Spotify está sujeto a licencias de terceros incluidas en el siguiente sitio: www.spotify.com/connect/third-party-licenses.
 - Para obtener información adicional sobre Spotify Connect, visite www.spotify.com/connect
-

11 LICENCIA



Manufactured under license from Dolby Laboratories. Dolby, Dolby Audio, Pro Logic, and the double-D symbol are trademarks of Dolby Laboratories.



For DTS patents, see <http://patents.dts.com>. Manufactured under license from DTS Licensing Limited. DTS, the Symbol, DTS in combination with the Symbol, and DTS Digital Surround are registered trademarks or trademarks of DTS, Inc. in the United States and/or other countries. © DTS, Inc. All Rights Reserved.

12 AVISO SOBRE LICENCIA DE CÓDIGO ABIERTO

Para más información sobre Fuentes abiertas utilizadas en este producto, visite el sitio web: <http://opensource.samsung.com>

13 NOTA IMPORTANTE SOBRE EL SERVICIO

Las figuras e ilustraciones de este Manual del usuario se facilitan sólo como referencia y pueden diferir del aspecto real del producto.

14 ESPECIFICACIONES Y GUÍA

Especificaciones

GENERALES	Peso	6,2 kg
	Dimensiones (An x Al x Pr)	1060,0 x 78,0 x 130,5 mm
	Rango de temperatura de servicio	+5 °C a +35 °C
	Rango de humedad de servicio	10 % a 75 %
HDMI	Video	1080p, 1080i, 720p, 576p, 480p 2160p@24/25/30Hz 4:4:4 2160p@60/50Hz 4:2:0
Parlante		Woofer x 6, Tweeter x 3, 4 ohmios
Formatos de reproducción compatibles		LPCM 2ch, Dolby Audio™ (admite Dolby® Digital), DTS

NOTAS

- Samsung Electronics Co., Ltd se reserva el derecho a cambiar las especificaciones sin previo aviso.
- Los pesos y dimensiones son aproximados.
- Para la fuente de alimentación y el consumo de energía, consulte la etiqueta pegada en el producto.
(Etiqueta : Parte inferior de la unidad principal de la Soundbar)

SAMSUNG

© 2017 Samsung Electronics Co., Ltd. All rights reserved.

Contact SAMSUNG WORLD WIDE

If you have any questions or comments relating to Samsung products, please contact the SAMSUNG customer care Centre.

Country	Contact Center ☎	Web Site
■ Latin America		
MEXICO	01-800-SAMSUNG (726-7864)	www.samsung.com/mx/support
BRAZIL	0800-124-421 (Demais cidades e regiões) 4004-0000 (Capitais e grandes centros)	www.samsung.com/br/support
COSTA RICA	00-800-1-SAMSUNG (726-7864)	www.samsung.com/latin/support (Spanish) www.samsung.com/latin_en/support (English)
DOMINICAN REPUBLIC	1-809-200-7264	
ECUADOR	1-800-SAMSUNG (726-6786)	
EL SALVADOR	8000-SAMSUNG (726-7864)	
GUATEMALA	1-800-299-0033	
HONDURAS	800-2791-9111	
JAMAICA	1-800-SAMSUNG (726-7864)	
NICARAGUA	001-800-5077267	www.samsung.com/latin/support (Spanish) www.samsung.com/latin_en/support (English)
PANAMA	800-0101	
PUERTO RICO	1-800-682-3180	
TRINIDAD & TOBAGO	1-800-SAMSUNG (726-7864)	
VENEZUELA	0-800-SAMSUNG (726-7864)	
COLOMBIA	Bogotá en el 600 12 72 Sin costo en todo el país 01 8000 112 112 Y desde tu celular #726	www.samsung.com/co/support
CHILE	800-SAMSUNG (726-7864)	www.samsung.com/cl/support
BOLIVIA	800-10-7260	
PERU	080077708 Desde teléfonos fijos, públicos o celulares	www.samsung.com/pe/support
ARGENTINA	0800-555-SAMS (7267)	www.samsung.com/ar
URUGUAY	0800-SAMS (7267)	www.samsung.com/uy
PARAGUAY	0800-11-SAMS (7267)	www.samsung.com/py



AH68-02994V-05



AH68-02994V-05