

For Dolby Conference Phones running software 2.1 or later.

Package Contents

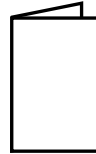

Features

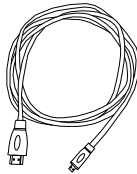
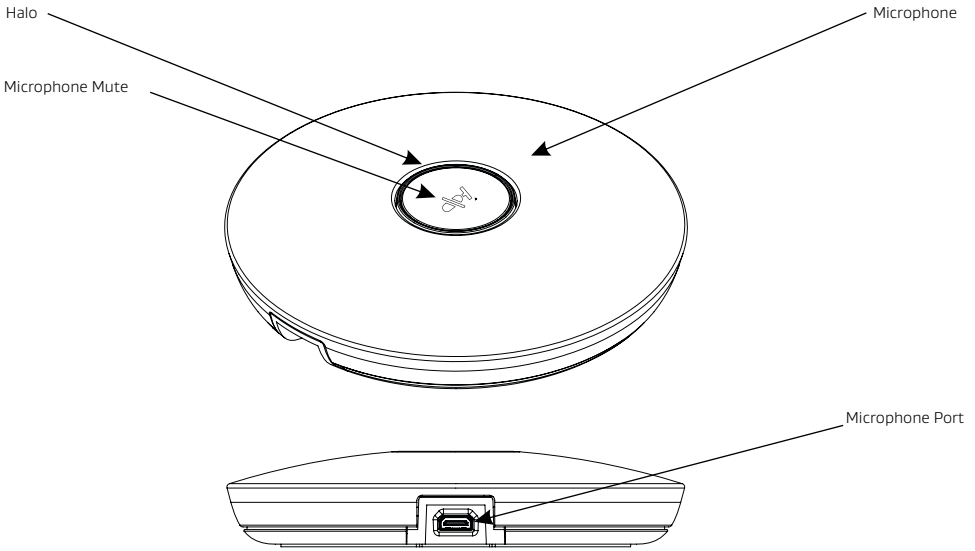

Cables

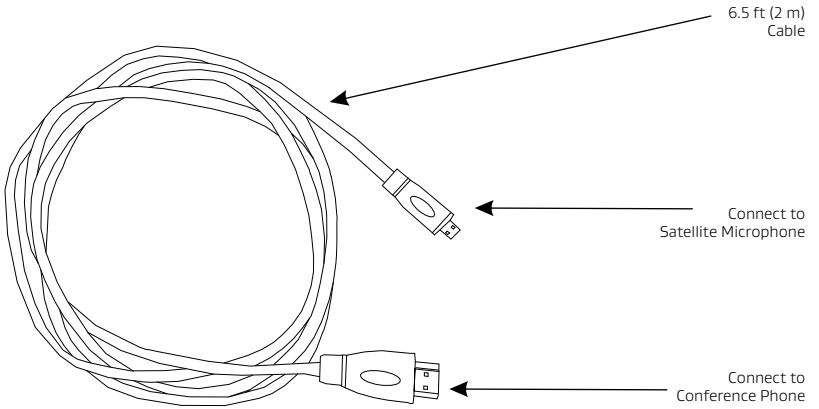

Connect Cables

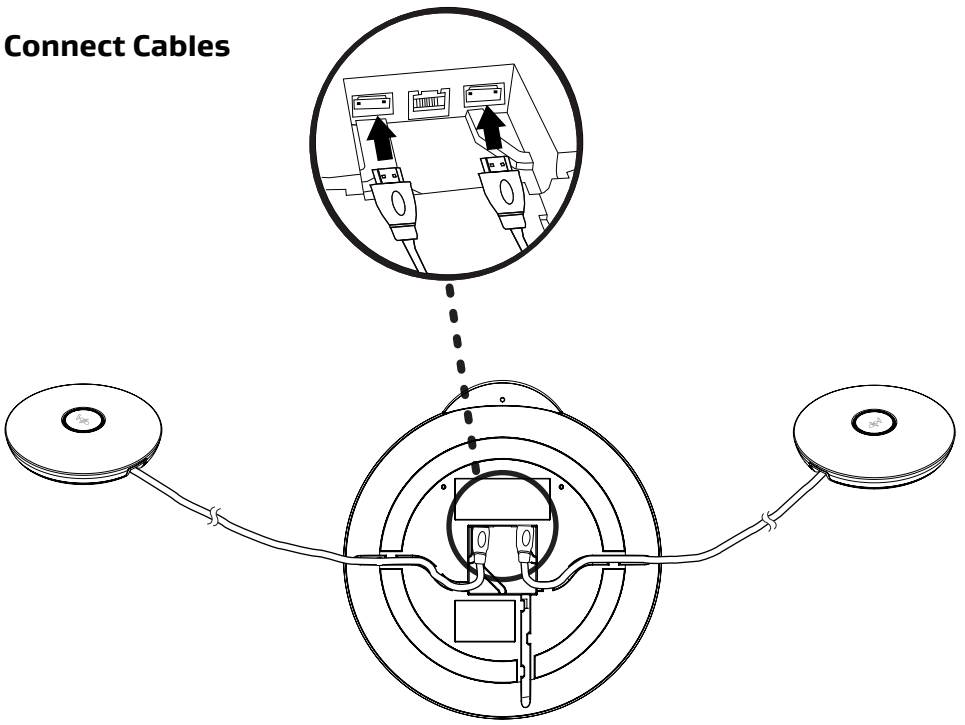

Dolby® Conference Phone and Dolby Satellite Microphone Best Positioning

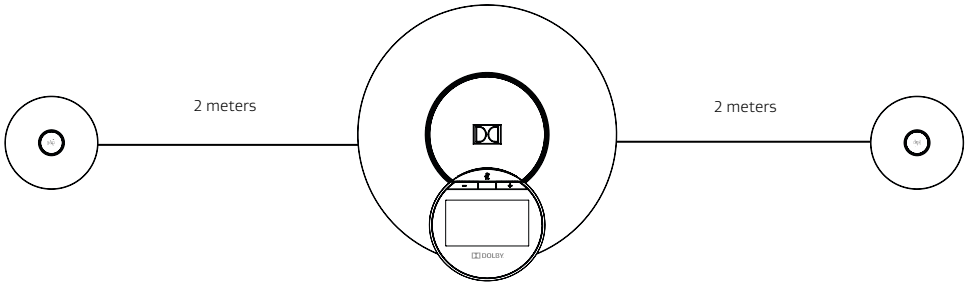

Copyright, Safety Notices, and Warranty

Intellectual Property Notices

Dolby and the double-D symbol are registered trademarks of Dolby Laboratories. All other trademarks remain the property of their respective owners.
©2015 Dolby Laboratories. All rights reserved.

This product is protected by one or more patents in the United States and elsewhere. For more information, including a specific list of patents protecting this product, please visit www.dolby.com/patents.

Warranty and Safety Notices

Product warranty terms and other information applicable to Dolby Conference Phone are available at the following URL: <http://www.dolby.com/us/en/professional/products/dolby-conference-phone.html>. By placing an order and purchasing any Dolby® product, Customer agrees that these terms shall apply to such purchase. Any additional or conflicting terms or conditions contained in such order or other Customer document shall be null and void unless expressly agreed to by Dolby in writing.

DISCLAIMER OF WARRANTIES: PRODUCTS MANUFACTURED BY DOLBY ARE WARRANTED AGAINST DEFECTS IN MATERIALS AND WORKMANSHIP FOR A PERIOD OF 1 (ONE) YEAR FROM THE DATE OF PURCHASE (WHICH WILL BE THE DATE THAT THE PRODUCT IS SHIPPED TO YOU FROM THE RESSELLER/DOLBY). IN THE CASE OF SOFTWARE, THE MEDIA ON WHICH THE SOFTWARE IS FURNISHED IS WARRANTED AGAINST DEFECTS IN MATERIALS AND WORKMANSHIP FOR A PERIOD OF 90 (NINETY) DAYS FROM THE DATE OF PURCHASE AND THE SOFTWARE ITSELF IS WARRANTED FOR A PERIOD OF 90 (NINETY) DAYS FROM THE DATE OF PURCHASE DURING WHICH TIME CUSTOMER WILL BE ENTITLED TO RECEIVE BUG AND ERROR FIXES WHICH MAY BE MADE AVAILABLE BY DOLBY. ALL OTHER WARRANTIES, CONDITIONS AND OTHER TERMS (WHETHER EXPRESS OR IMPLIED) INCLUDING BUT NOT LIMITED TO THOSE RELATING TO NON-INFRINGEMENT OF THIRD-PARTY RIGHTS (INCLUDING, BUT NOT LIMITED TO, TRADEMARK, PATENT AND COPYRIGHT RIGHTS), SATISFACTORY QUALITY, MERCHANTABILITY, OR FITNESS FOR A PARTICULAR PURPOSE ARE, TO THE FULLEST EXTENT PERMITTED BY LAW, EXCLUDED FROM THESE EQUIPMENT TERMS OF SALE.

DURING THE WARRANTY PERIOD, DOLBY WILL REPAIR, OR AT ITS OPTION REPLACE, COMPONENTS WHICH PROVE TO BE DEFECTIVE, PROVIDED THE PRODUCT OR APPLICABLE COMPONENT IS RETURNED (IF REQUIRED), SHIPPED PREPAID (IF REQUIRED), TO DOLBY DIRECT OR VIA AN AUTHORIZED DEALER OR DISTRIBUTOR. DOLBY WARRANTS THAT REPLACED OR REPAIRED PRODUCTS OR PARTS THEREOF FOR A PERIOD OF ONE HUNDRED AND TWENTY (120) CALENDAR DAYS FROM SHIPMENT OR FOR THE DURATION OF THE INITIAL WARRANTY APPLICABLE TO THE PRODUCT, WHICHEVER IS LONGER. DEFECTS CAUSED BY MODIFICATIONS, PHYSICAL DAMAGES, MISUSE, ACCIDENTS, IMPROPER INSTALLATION, ENVIRONMENTAL OPERATING CONDITIONS OR CONNECTIVITY (AUDIO, NETWORK, OR ELECTRICAL), UNAUTHORIZED CUSTOMER REPAIRS, OR ANY FURTHER DAMAGE CAUSED BY INADEQUATE PACKAGING FOR SERVICE RETURN ARE NOT COVERED BY THIS WARRANTY.

RETURNS: Products may not be returned to Dolby without prior authorization. All sales of Products are final and no refunds shall be provided by Dolby for Products purchased by Customer. Customer must contact Dolby or its authorized reseller to obtain a Return Material Authorization (RMA) number (if required). Any product returned to Dolby or its authorized reseller without proper authorization will be returned to Customer at Customer's expense. For all returns of defective equipment, Customer must provide a full technical report describing the defect. This information will allow a comprehensive repair to be carried out in a timely manner. The lack of technical details related to the defect could cause a delay in turnaround time and/or impact the warranty. If multiple items are being returned, each line item must have a separate RMA asset number and a separate description or defect code. Multiple assets may be returned under one blanket RMA number. Software-only products are also non-refundable. If defective, such software-only products can only be exchanged for a like replacement.

LIMITATION OF PERIOD OF ACTION ON CONTRACT: No action, regardless of form, arising out of transactions under these terms may be brought by Customer, its successors, agents, and/or assigns, more than one year from date of purchase.

LIMITATION OF LIABILITY: DOLBY'S LIABILITY, WHETHER IN CONTRACT, IN TORT, UNDER ANY WARRANTY, IN NEGLIGENCE, OR OTHERWISE, SHALL NOT EXCEED THE COST OF REPAIR OR REPLACEMENT OF THE DEFECTIVE COMPONENTS OR ACCUSED INFRINGING DEVICES, AND UNDER NO CIRCUMSTANCES SHALL DOLBY BE LIABLE FOR THE COST OF SUBSTITUTE PRODUCTS, INCIDENTAL, SPECIAL, DIRECT, INDIRECT, OR CONSEQUENTIAL DAMAGES (INCLUDING BUT NOT LIMITED TO DAMAGE TO DATA, SOFTWARE OR RECORDED AUDIO OR VISUAL MATERIAL), COST OF DEFENSE, OR LOSS OF USE, REVENUE, BUSINESS OR PROFIT, EVEN IF DOLBY OR ITS AGENTS HAVE BEEN ADVISED, ORALLY OR IN WRITING, OF THE POSSIBILITY OF SUCH DAMAGES, NOTHING IN THIS CLAUSE SHALL OPERATE OR BE DEEMED TO OPERATE TO EXCLUDE OR LIMIT LIABILITY TO A GREATER EXTENT THAN IS PERMITTED BY LAW. Should any provision of these Equipment Terms of Sale be held to be void, invalid, or inoperative, then such provision and the other related provisions of these Equipment Terms of Sale shall be deemed automatically adjusted to conform to the requirements for validity declared at such time and to, as closely as legally permissible, reflect the original intent of Dolby and Customer. If such provision is of such a nature that it cannot be so adjusted, the provision shall be deemed deleted from these Equipment Terms of Sale as though it had never been included herein. In either case, except as set forth above, the remaining provisions of these Equipment Terms of Sale shall not be affected.

PREMIUM SERVICE: In addition to the Product Customer may be entitled to purchase Premier Service (if offered) as defined in the applicable Policy. The policies are located at <http://www.dolby.com/us/en/professional/warranty-and-maintenance-policies.html>. By purchasing Premier Service, Customer shall be entitled to: 1) replacement for defective Products in which case Dolby will pay for associated shipping, related duties, and taxes on replacement product and if applicable, the return of the defective product; and 2) technical support for the Product including response by Dolby within reasonable guidelines specified by Dolby from time to time. All fees for such services are non-refundable.

GOVERNING LAW: The validity, interpretation, and performance of these Equipment Terms of Sale shall be governed by and construed in accordance with the laws, and Customer agrees to submit to the jurisdiction of the court, set forth below based on the applicable region that Customer is located:

Region	Governing Law	Court Jurisdiction
Countries in the European Economic Area	England	English Courts
All other countries	State of California, USA	State or Federal Courts located in San Francisco, CA

All agreements will be interpreted and construed in accordance with the English language. The parties agree that the UN Convention for the International Sale of Goods will have no force or effect on these terms and conditions.

SOFTWARE LICENSE: If any product purchased includes software, such software shall be subject to the license agreement accompanying such software (The End User Agreement). If applicable, this software is commercial computer software developed exclusively at private expense, and is provided to the US government only as commercial computer software (with "Restricted Rights" as applicable). Use, duplication, and disclosure by civilian agencies of the US government shall be in accordance with the terms of this Agreement and FAR 52.227-19(b), or its current equivalent. Consistent with DFARS 227.7202 or its current equivalent, use, duplication, and disclosure by DOD agencies is subject solely to the terms of this Agreement.

PRODUCT END OF LIFE INFORMATION: Dolby products have been designed and built to give many years of service. When such products eventually reach the end of their serviceable life, they should be disposed of in accordance with local or international legislation.

SAFETY AND REGULATORY INFORMATION.

CE Mark

Dolby Laboratories hereby declares this equipment is in compliance with the essential CE marking Directives. A declaration of Conformity can be obtained at dolby.com/us/en/about/compliance.html

Operating Ambient Conditions: Operating temperature: +32 to 104°F (0 to 40°C); Relative humidity: 20% to 85%, non-condensing; Storage temperature: -22 to +131°F (-30 to +55°C)

Installation must be performed in accordance with all relevant national wiring rules. L'installation doit être exécutée conformément à tous les règlements nationaux applicables au filage électrique.

RoHS: These microphones comply with the requirements of the EU RoHS Directive.

Model: VEM900
Manufacturer: Dolby Laboratories, Inc.
This product is rated at 5V  10mA.

Contact Information:

Please contact your Dolby Authorized Reseller for assistance.

<http://www.dolby.com/conferencephone>

Dolby Laboratories, Inc. 100 Potrero Avenue, San Francisco, CA 94103-4813 USA 1-415-558-0200

Issue 1 5/14/27905

Dolby Part No. 9112350



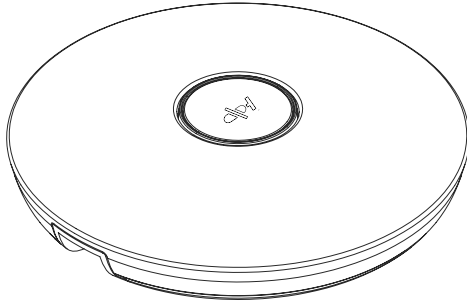

Pour Dolby Conference Phones dotés du logiciel 2.1 ou ultérieur.

Contenu du boîtier

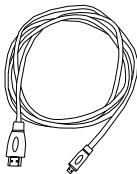
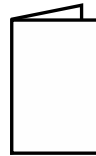
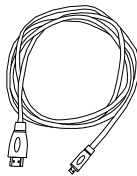
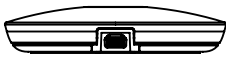

Principales caractéristiques

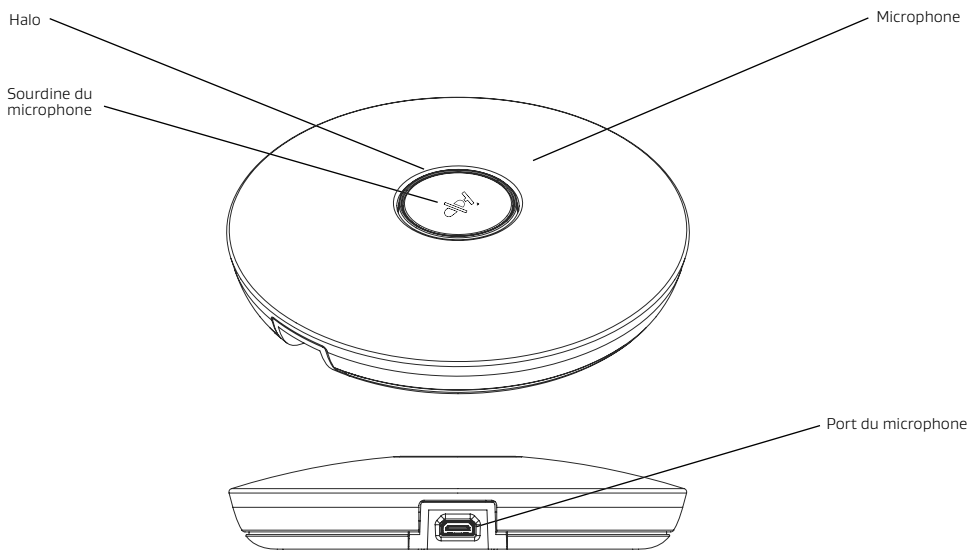

Câbles

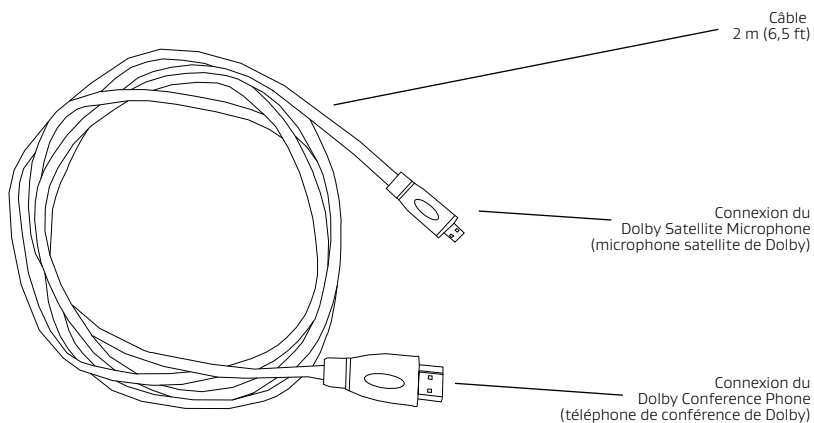

Branchement des câbles

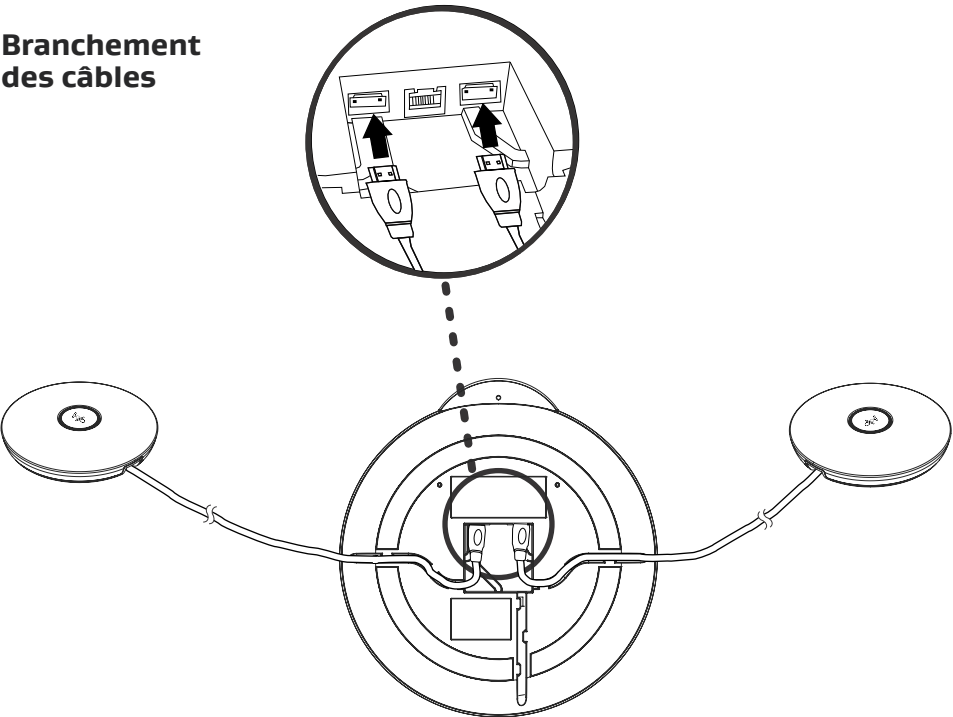

Dolby® Conference Phone et Dolby Satellite Microphone – Agencement recommandé

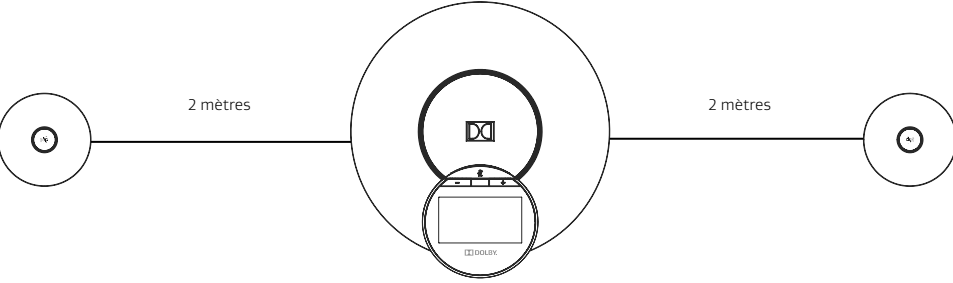

Copyrights, conseils de sécurité, garantie

Notifications de propriété intellectuelle

Le nom « Dolby » et le symbole « double-D » sont des marques déposées de la société Dolby Laboratories. Tous les autres noms de marque ou de produit cités dans ce document sont reconnus (le cas échéant) comme marques ou marques déposées appartenant à leur propriétaire respectif.

©2015 Dolby Laboratories. Tous droits réservés.

Ce produit est protégé par un ou plusieurs brevets (aux États-Unis et dans d'autres pays). Pour plus de détails, y compris la liste de ces brevets : www.dolby.com/patents.

Notifications de garantie et de sécurité

Les conditions de garantie applicables à ce produit et d'autres informations applicables au Dolby Conference Phone peuvent être consultées sur cette page :

<http://www.dolby.com/us/en/professional/products/dolby-conference-phone.html>

En passant commande et en achetant un produit Dolby®, le Client convient que les présentes conditions s'appliqueront à cet achat. Toute autre condition supplémentaire ou contradictoire qui serait associée à cette commande ou à tout autre document Client sera déclarée nulle et non avenue, sauf acceptation explicite par écrit de la part de Dolby.

EXCLUSION DE GARANTIES – LES PRODUITS FABRIQUÉS PAR DOLBY SONT GARANTIS CONTRE TOUT VICE DE MATÉRIEL ET DE FABRICATION PENDANT UNE PÉRIODE DE 1 (UN) AN À COMPTER DE LA DATE D'ACHAT (DATE À LAQUELLE LE PRODUIT VOUS EST EXPÉDIÉ PAR LE REVENDEUR OU PAR DOLBY). SI LE PRODUIT EST UN LOGICIEL, LE SUPPORT SUR LEQUEL LE LOGICIEL EST FOURNI EST GARANTI CONTRE LES VICES DE MATÉRIEL ET DE FABRICATION POUR UNE PÉRIODE DE 90 (QUATRE-VINGT-DIX) JOURS À COMPTER DE LA DATE D'ACHAT ET LE LOGICIEL, PROPREMENT DIT EST GARANTI POUR UNE PÉRIODE DE 90 (QUATRE-VINGT-DIX) JOURS À COMPTER DE LA DATE D'ACHAT, PÉRIODE PENDANT LAQUELLE LE CLIENT AURA DROIT DE RECEVOIR LES CORRECTIFS DE BOGUES ET D'ERREURS QUI SÉRIERAIENT MIS À DISPOSITION PAR DOLBY. TOUTES AUTRES GARANTIES ET CONDITIONS (EXPRESSES OU IMPLIQUES) EN PARTICULIER, MAIS NON SÉULEMENT, DE NON-VIOLATION DES DROITS DE TROISIÈMES PARTIES (NOTAMMENT, MAIS NON SÉULEMENT, DE MARQUE COMMERCIALE, DE BREVET ET DE PROPRIÉTÉ INTELLECTUELLE), DE QUALITÉ SATISFAISANTE, DE QUALITÉ MARCHANDE OU D'ADÉQUATION À UN USAGE SPÉCIFIQUE SONT, DANS LES LIMITES AUTORISÉES PAR LA LOI, EXCLUES DE CES CONDITIONS DE VENTE D'ÉQUIPEMENT.

PENDANT LA PÉRIODE DE GARANTIE, DOLBY S'ENGAGE À RÉPARER, OU À SA SEULE DISCRETION, À REMPLACER LE OU LES ÉLÉMENTS DÉFECTUEUX. À CONDITION QUE LE PRODUIT OU LE OU LES ÉLÉMENTS CONCERNÉS SOIENT ENVOYÉS(S) SI REQUIS PAR DOLBY, EN PORT PAYÉ(S) REQUIS PAR DOLBY, DIRECTEMENT À DOLBY OU VIA UN REVENDEUR OU UN DISTRIBUTEUR AGRÉÉ. DANS CE CAS, DOLBY GARANTIRA LE PRODUIT OU LE OU LES ÉLÉMENTS REMPLACÉ(S) OU RÉPARÉ(S) PENDANT UNE DURÉE DE CENT-VINGT (120) JOURS CALENDRIERS À COMPTER DE LA DATE D'EXPÉDITION OU JUSQU'À EXPIRATION DE LA DURÉE DE GARANTIE INITIALE APPLICABLE AU PRODUIT – LA DURÉE LA PLUS LONGUE PRÉVALANT. LES DÉFAUTS RÉSULTANT DE MODIFICATIONS, DE DOMMAGES PHYSIQUES, D'UNE INSTALLATION INCORRECTE, D'UNE UTILISATION ABUSIVE, DE CONDITIONS ENVIRONNEMENTALES OU DE CONNECTIVITÉ INADAPTÉES (AUDIO, RÉSEAU OU ÉLECTRIQUE), DE RÉPARATIONS NON AUTORISÉES ÉFFECTUÉES PAR LE CLIENT OU DE TOUT AUTRE DOMMAGE PROVOQUÉ PAR UN EMBALLAGE INADÉQUAT LORS DU RETOUR EN RÉPARATION, NE SONT PAS COUVERTS PAR CETTE GARANTIE.

RETOURS – Les produits ne peuvent pas être renvoyés à Dolby sans autorisation préalable. Toute vente de produit est finale et aucun remboursement ne sera octroyé par Dolby pour les produits achetés par le Client. Le Client doit contacter Dolby ou un revendeur agréé pour obtenir un numéro d'autorisation de retour/RMA (si requis) par Dolby ou par ce revendeur. Tout produit renvoyé à Dolby ou à un revendeur agréé sans autorisation appropriée sera renvoyé au Client aux frais du Client. En cas de retour d'équipement défectueux, le Client doit fournir un rapport technique exhaustif décrivant le ou les défauts. Ces informations permettront de réparer intégralement l'équipement dans un délai raisonnable. L'absence de détails techniques relatifs décrivant le ou les défauts défaut peut entraîner un retard de réparation et/ou impacter la garantie. Si plusieurs produits sont renvoyés, chacun d'entre eux doit être associé à un numéro d'autorisation de retour (RMA) distinct et à un code de défaut spécifique ou à une description de défaut(s) spécifique. Toutefois, plusieurs produits peuvent être renvoyés sous un seul numéro d'autorisation de retour (RMA). Les produits exclusivement logiciels ne sont pas remboursables ; en cas de défaut, ces produits logiciels sont limités à un échange standard.

LIMITATION DE LA PÉRIODE DE RECOURS DU CONTRAT – Dans le cadre des transactions régies par les présentes conditions, aucun recours, quelle que soit sa forme, ne pourra être présenté par le Client, ses successeurs, ses agents et/ou ses ayants droit, après un (1) an à compter de la date d'achat.

LIMITES DE RESPONSABILITÉ – LA RESPONSABILITÉ DE DOLBY, QUE CE SOIT DE MANIÈRE CONTRACTUELLE, DÉLICTEUELLE, DANS LE CADRE D'UNE GARANTIE, EN CAS DE NÉGLIGENCE, OU AUTRE, NE POURRA DÉPASSER LE CÔTÉ DE RÉPARATION OU DE REMPLACEMENT DES ÉLÉMENTS DÉFECTUEUX OU DES ÉQUIPEMENTS DÉCLARÉS EN INFRACTION, ET SOUS AUCUNE CIRCONSTANCE DOLBY NE SUPPORTERA LE CÔTÉ DE PRODUITS DE SUBSTITUTION, DE DOMMAGES ACCESSOIRES, SPÉCIAUX, DIRECTS, INDIRECTS OU CONSÉQUENTS (NOTAMMENT, MAIS NON SÉULEMENT, LES DOMMAGES AUX DONNÉES, AUX LOGICIELS OU AUX CONTENUS AUDIO OU VIDEO ENREGISTRÉS), LES FRAIS DE DÉFENSE, OU LA PÉRIE D'UTILISATION, DE REVENU, DE COMMERCE OU DE PROFITS, MÊME SI DOLBY OU SES AGENTS ONT ÉTÉ PRÉVENUS, ORALEMENT OU PAR ÉCRIT, DE L'ÉVENTUALITÉ DE TELS DOMMAGES, AUTANT TERME DE LA PRÉSENTE CLAUSE NE SAURAIT ÊTRE CONSIDÉRÉ COMME UNE EXCLUSION OU LIMITATION DE RESPONSABILITÉ AU-DÉLÀ DE CE QUI EST AUTORISÉ PAR LA LOI. Au cas où une quelconque des dispositions de ces Conditions de vente d'équipement serait jugée nulle, invalide ou inexécutable, cette disposition et les autres dispositions associées de ces Conditions de vente d'équipement seront considérées comme automatiquement adaptées de manière à respecter les exigences de validité déclarées au moment considéré et, dans la mesure autorisée par les lois applicables, de manière à refléter l'intention initiale de Dolby et du Client. Si cette disposition est d'une nature telle qu'elle ne peut pas être adaptée comme indiqué ci-dessus, la disposition sera considérée comme supprimée de ces Conditions de vente d'équipement, comme si elle n'en avait jamais fait partie. Dans un cas comme dans l'autre, et compte tenu de ce qui précède, toutes les autres dispositions de ces Conditions de vente d'équipement ne seront pas affectées.

SERVICE PREMIER – En complément du Produit, le Client a la possibilité d'acheter le service Premier (s'il est proposé), conformément aux termes de la Politique applicable. Pour consulter nos politiques : <http://www.dolby.com/us/en/professional/warranty-and-maintenance-policies.html>. Le Client qui achète le service Premier bénéficie des avantages suivants : 1) Remplacement du ou des Produits défectueux. Dans ce cas, Dolby prend en charge les frais d'expédition associés, les éventuels frais de douane et taxes sur le Produit de remplacement et, le cas échéant, les frais de retour du ou des Produits défectueux. 2) Support technique pour le Produit, y compris réponse par Dolby dans les conditions raisonnables spécifiées par Dolby à intervalles réguliers. Les frais du service Premier sont non remboursables.

LOIS APPLICABLES – La validité, l'interprétation et l'exécution de ces Conditions de vente d'équipement sont exprimées et régies en conformité avec les lois applicables, et le Client accepte de se soumettre à la compétence du tribunal mentionné ci-dessous en fonction de la zone géographique dans laquelle le Client réside au moment considéré.

Région	Lois applicables	Tribunaux compétents
Pays de l'Espace économique européen	Angleterre	Tribunaux anglais
Autres pays	État de Californie (USA)	Tribunaux d'état ou fédéraux sis à San Francisco (Californie, USA)

Tous les accords seront interprétés selon la langue anglaise. Les parties conviennent que la Convention des Nations Unies sur les contrats de vente internationale de marchandises (CVM) ne s'applique pas aux présentes Conditions.

LICENCE LOGICIELLE – Si un produit acheté inclut un ou plusieurs logiciels, l'utilisation de ce ou ces logiciels sera régie par le contrat de licence (EULA/CLUF) accompagnant ce produit. Le cas échéant, ce ou ces logiciels sont des logiciels commerciaux développés exclusivement sur fonds privés et fournis par le gouvernement des États-Unis uniquement en tant que logiciels commerciaux (avec « Droits restreints », le cas échéant). L'utilisation, la duplication et la divulgation de ce ou ces logiciels par des entités civiles du gouvernement des États-Unis devra se faire conformément aux conditions du contrat de licence (EULA/CLUF) et de la règle FAR 52.227-19(b) ou de l'équivalent en vigueur au moment considéré. Conformément à la règle DFARS 227.7202 ou à l'équivalent en vigueur au moment considéré, l'utilisation, la duplication et la divulgation de ce ou ces logiciels par des agences du ministère de la Défense des États-Unis (DOD) sont régies uniquement par les conditions du contrat de licence (EULA/CLUF).

INFORMATIONS RELATIVES À LA FIN DE VIE DES PRODUITS – Les produits Dolby sont conçus et fabriqués pour assurer de nombreuses années de service. Lorsque les produits atteignent la fin de leur durée de vie utile, ils doivent être mis au rebut conformément aux lois applicables au plan international, européen, national ou local.

INFORMATIONS RELATIVES À LA SÉCURITÉ À LA RÉGLEMENTATION

Marquage CE

Dolby Laboratories déclare que cet équipement est en conformité avec les directives applicables en matière de marquage CE (voir déclaration de conformité : dolby.com/us/en/about/compliance.html).

Conditions ambiantes d'utilisation : Température de fonctionnement : +32 à 104°F (0 à 40°C). Humidité relative : 20 à 85 % sans condensation. Température de stockage : -22 à +131°F (-30 à +55°C)

L'installation doit être exécutée conformément à tous les règlements nationaux applicables au filage électrique.

Directive RoHS (UE) : Ces microphones sont conformes aux spécifications de la directive RoHS de l'UE.

Modèle : VM9900

Fabricant : Dolby Laboratories, Inc.
Valeurs nominales : SV  10mA.

Nous contacter :

Pour obtenir de l'assistance, contactez votre revendeur agréé Dolby.

<http://www.dolby.com/conferencephone>

Dolby Laboratories, Inc. 100 Potrero Avenue, San Francisco, CA 94103-4813 (USA) (415) 558-02-00
Version 1 S14/27905



Réf. Dolby (Dolby Part No.) : 9112350

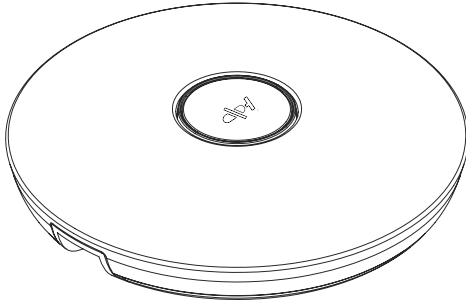

Per Dolby Conference Phone che eseguono la versione 2.1 del software o successiva.

Contenuto della confezione

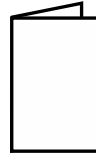

Caratteristiche

Aura luminosa

Microfono

Disattiva audio microfono

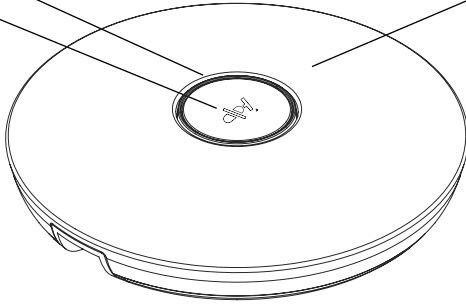

Ingresso microfono

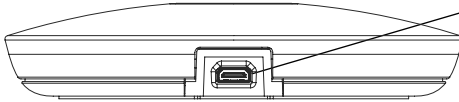

Cavi

Cavo da 2 m

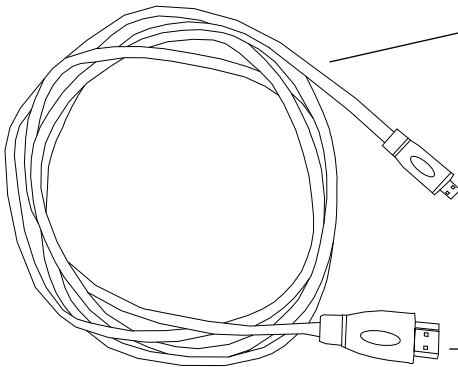

Da collegare a
Dolby Satellite Microphone
(microfono satellite Dolby)

Da collegare a
Dolby Conference Phone
(telefono per conferenze Dolby)

Collegamento dei cavi

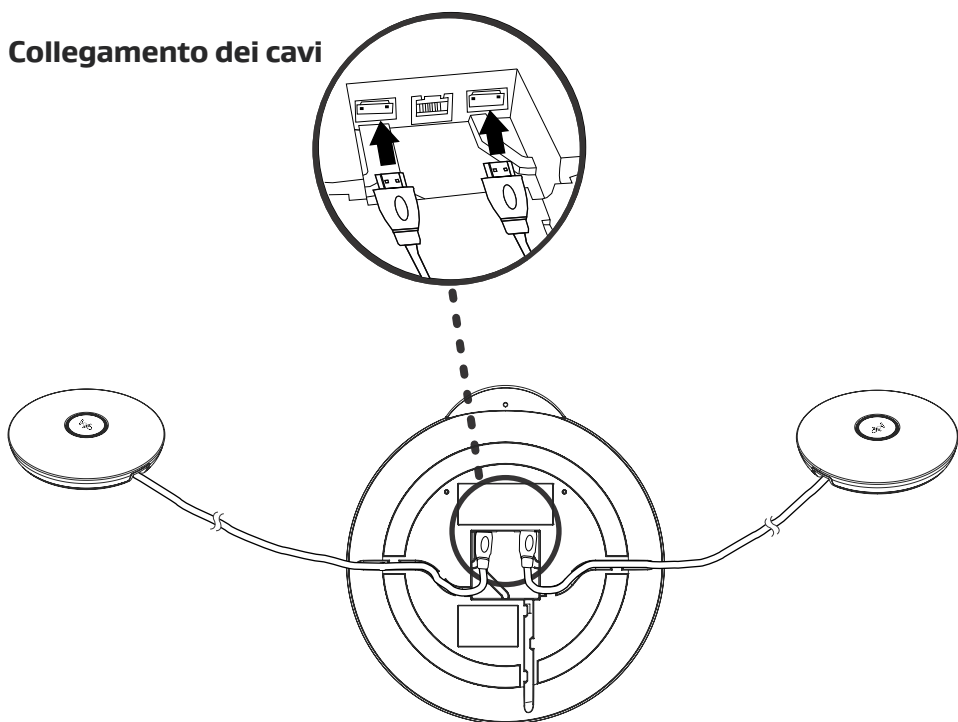

Posizionamento ottimale di Dolby® Conference Phone e Dolby Satellite Microphone

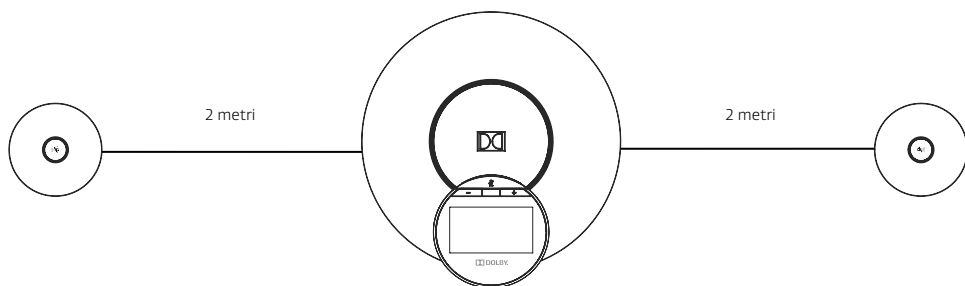

Copyright, avvisi sulla sicurezza e garanzia

Avvisi di proprietà intellettuale

Dolby e il simbolo della doppia D sono marchi registrati di Dolby Laboratories. Tutti gli altri marchi commerciali sono di proprietà dei rispettivi titolari.
©2015 Dolby Laboratories. Tutti i diritti riservati.

Questo prodotto è tutelato da uno o più brevetti depositati negli Stati Uniti e in altri paesi. Per ulteriori informazioni, incluso un elenco specifico dei brevetti che tutelano il prodotto, visitare il sito www.dolby.com/patents.

Garanzia e avvisi sulla sicurezza

I termini della garanzia e altre informazioni relative a Dolby Conference Phone sono disponibili al seguente URL: <http://www.dolby.com/us/en/professional/products/dolby-conference-phone.html>.
Ordinando e acquistando un prodotto Dolby®, il Cliente accetta che i seguenti termini e condizioni siano applicati all'acquisto effettuato. Eventuali termini e condizioni aggiuntivi o discordanti contenuti nell'ordine o in altri documenti del Cliente saranno considerati non validi e senza valore, se non espressamente approvati per iscritto da Dolby.
ESCLUSIONE DI GARANZIA: I PRODOTTI REALIZZATI DA DOLBY SONO GARANTITI CONTRO DIFETTI DI MATERIALI E DI FABBRICAZIONE PER UN PERIODO DI 1 (UN) ANNO DALLA DATA DI ACQUISTO (OVVERO DALLA DATA DI SPEDIZIONE DEL PRODOTTO AL CLIENTE DA PARTE DEL RIVENDITORE E O DI DOLBY). NEL CASO DEL SOFTWARE, IL SUPPORTO SUL QUALE IL SOFTWARE VIENE FORNITO È GARANTITO CONTRO DIFETTI DI MATERIALI E FABBRICAZIONE PER UN PERIODO DI 90 (NOVANTA) GIORNI DALLA DATA DI ACQUISTO E IL SOFTWARE STESSO È GARANTITO PER 90 (NOVANTA) GIORNI DALLA DATA DI ACQUISTO.
PERIODO DURANTE IL QUALE IL CLIENTE AVRÀ DIRITTO A RICEVERE EVENTUALI MIGLIORAMENTI E CORREZIONI DI ERRORI RESI DISPONIBILI DA DOLBY: QUALSIASI ALTRA GARANZIA O CONDIZIONE (SIA ESPLICITA CHE IMPLICITA) INCLUSE, A TITOLO ESEMPLIFICATIVO MA NON ESAUSTIVO, GARANZIE O CONDIZIONI RELATIVE ALLA NON VIOLAZIONE DI DIRITTI DI TERZI (VALE A DIRE, A TITOLO ESEMPLIFICATIVO MA NON ESAUSTIVO, MARCHI COMMERCIALI, BREVETTI E DIRITTI DI COPYRIGHT), QUALITÀ SODDISFACENTE, COMMERCIALIZZABILITÀ O IDONEITÀ A UNO SCOPO SPECIFICO SONO, NELLA MISURA MASSIMA CONSENTITA DALLA LEGGE, ESCLUSE DALLE PRESENTI CONDIZIONI DI VENDITA.
DURANTE IL PERIODO DI GARANZIA, DOLBY PROVVEDERÀ A RIPARARE O, A SUA ESCLUSIVA DISCREZIONE, A SOSTITUIRE COMPONENTI CHE SI RIVELANO DIFETTOSI, A CONDIZIONE CHE IL PRODOTTO O IL COMPONENTE INTERESSATO VENGA RESTITUITO (SE NECESSARIO), CON SPEDIZIONE PREPAGATA (SE RICHIESTO), DIRETTAMENTE A DOLBY O A UN DISTRIBUTTORE O RIVENDITORE AUTORIZZATO. DOLBY GARANTISCE I PRODOTTI SOSTITUITI O RIPARATI, E I RELATIVI COMPONENTI, PER UN PERIODO DI CENTOVENTI (200) GIORNI SOLARI DALLA DATA DI SPEDIZIONE O PER LA DURATA RESIDUA DELLA GARANZIA INIZIALE APPLICABILE AL PRODOTTO, QUALE CHE SIA IL PERIODO PIÙ LUNGO. EVENTUALI DIFETTI PROVOCATI DA MODIFICHE, DANNI FISICI, USO IMPROPRIO, INCIDENTI, INSTALLAZIONE ERRATA, CONDIZIONI AMBIENTALI O FUNZIONAMENTO O CONNETTIVITÀ (AUDIO, ELETTRICA O DI RETE), RIPARAZIONI NON AUTORIZZATE A CURA DEL CLIENTE O QUALSIASI ALTRO DANNO CAUSATO DA UN IMBALLAGGIO INADEGUATO DURANTE LA RESTITUZIONE PER LA RIPARAZIONE, NON SONO COPERTI DALLA PRESENTE GARANZIA.

RESI: I prodotti non possono essere resi a Dolby senza previa autorizzazione. Tutte le vendite di prodotti sono definitive e Dolby non fornirà alcun rimborso per prodotti acquistati dal Cliente. Il Cliente dovrà contattare Dolby o un rivenditore autorizzato per ottenere un numero RMA di autorizzazione al reso dei materiali (se richiesto). Tutti i prodotti resi a Dolby o a un rivenditore autorizzato senza un'adeguata autorizzazione verranno rispediti al Cliente a spese del Cliente. In caso di resi di prodotti difettosi, il Cliente dovrà fornire un resoconto tecnico con la descrizione dettagliata del difetto. Queste informazioni consentiranno di eseguire l'intervento di riparazione nel modo più completo e tempestivo possibile. La mancanza di dettagli tecnici sul difetto del prodotto potrebbe comportare ritardi nei tempi di lavorazione e/o avere effetti sulla garanzia. Se vengono resi più articoli, ogni singolo articolo dovrà essere corredato da un numero RMA e da una descrizione o codice del difetto distinti. È possibile restituire più prodotti con un unico numero RMA generale. I prodotti software non sono rimborsabili; se difettosi, essi potranno essere soltanto sostituiti con prodotti analoghi.
LIMITAZIONE DEL PERIODO DI AZIONE SU CONTRATTO: Nessuna azione, a prescindere dalla forma, derivante da qualsiasi transazione prevista dalle presenti condizioni potrà essere intrapresa dal Cliente, dai suoi successori, agenti e/o assegnatari, dopo un anno dalla data di acquisto del prodotto.
LIMITAZIONE DI RESPONSABILITÀ: LA RESPONSABILITÀ DI DOLBY, CHE RIGUARDA IL CONTRATTO, UN ILLECITO, UNA QUALSIASI GARANZIA, UNA NEGLIGENZA O ALTRO, SARÀ LIMITATA AL COSTO DELLA RIPARAZIONE O DELLA SOSTITUZIONE DEI COMPONENTI DIFETTOSI O DEI DISPOSITIVI RITENUTI NON CONFORMI E, IN NESSUNA CIRCOSTANZA, DOLBY SARÀ RESPONSABILE DEL COSTO DI PRODOTTI SOSTITUITI O DI DANNI INCIDENTALI, SPECIALI, DIRETTI, INDIRETTI O CONSEGUENZIALI (INCLUSI, A TITOLO ESEMPLIFICATIVO MA NON ESAUSTIVO, DANNI A DATI, SOFTWARE O CONTENUTI AUDIO O VIDEO REGISTRATI), SPESE LEGALI O PERDITA DI UTILIZZO, GUADAGNO, ATTIVITÀ O PROFITTO, ANCHE NEL CASO IN CUI DOLBY O I SUOI AGENTI SIANO STATI AVVISATI, ORALMENTE O PER SCRITTO, DELLA POSSIBILITÀ DI TALI DANNI. NULLA DI QUANTO CONTENUTO IN QUESTA CLAUSOLA POTRÀ ESSERE UTILIZZATO PER ESCLUDERE O LIMITARE LA RESPONSABILITÀ IN MISURA MAGGIORE RISPETTO A QUANTO PREVISTO DALLA LEGGE. Nel caso in cui una qualsiasi disposizione delle presenti Condizioni di vendita venga ritenuta nulla, non applicabile, tale disposizione, unitamente a qualsiasi altra disposizione correlata delle presenti Condizioni di vendita, saranno automaticamente modificate per rispettare i requisiti di validità dichiarati in tale occasione e, nella misura legalmente consentita, per riflettere l'intento originale di Dolby e del Cliente. Se tale disposizione non può, per sua natura, essere modificata, essa verrà rimossa dalle presenti Condizioni di vendita, come se non vi fosse mai stata inclusa. In entrambi i casi, fatta eccezione per quanto specificato sopra, le rimanenti disposizioni delle presenti Condizioni di vendita rimarranno invariate.
SERVIZIO PREMIER: Oltre al prodotto, il Cliente può anche avere diritto ad acquistare un Servizio Premier (se offerto), come definito nella relativa policy. Le policy possono essere consultate al seguente indirizzo <http://www.dolby.com/us/en/professional/warranty-and-maintenance-policies.html>. Con l'acquisto di un Servizio Premier, il Cliente ha diritto a: 1) sostituzione di prodotti difettosi, con spese relative a spedizione, dati e imposte sul prodotto sostituito e, se applicabile, restituzione del prodotto difettoso, a carico di Dolby; e 2) assistenza tecnica per il prodotto, con risposta da parte di Dolby conforme a linee guida ragionevoli, specificate da Dolby di volta in volta. I costi relativi a tali servizi non sono rimborsabili.
LEGGE APPLICABILE: Validità, interpretazione e prestazioni delle presenti Condizioni di vendita saranno disciplinate e interpretate secondo le leggi dell'area geografica in cui risiede il Cliente e il Cliente accetta di sottomettersi alla giurisdizione del tribunale indicato di seguito, in base all'area geografica di residenza:

Area geografica	Legge applicabile	Giurisdizione
Paesi dell'Area Economica Europea	Inghilterra	Tribunali inglesi
Tutti gli altri paesi	Stato della California, USA	Tribunali statali o federali di San Francisco, CA

Qualsiasi accordo o contratto verrà letto e interpretato nella lingua inglese. Le parti concordano che la Convenzione delle Nazioni Unite sulla Vendita Internazionale di Merce non sarà applicabile ai presenti termini e condizioni.

licenza SOFTWARE: Se il prodotto acquistato include software, tale software sarà soggetto al contratto di licenza che lo accompagna (Contratto con l'utente finale). Se applicabile, tale software è da considerarsi un software commerciale per computer sviluppato a spese private e concesso in licenza al Governo degli Stati Uniti esclusivamente come software commerciale per computer (con i relativi "diritti limitati"). L'uso, la duplicazione e la divulgazione da parte di enti e agenzie civili del Governo degli Stati Uniti dovrà avvenire nel rispetto dei termini del presente Contratto, o del suo attuale equivalente. In base a quanto previsto da DFARS 227.7022 (d) del suo attuale equivalente, l'uso, la duplicazione e la divulgazione da parte di agenzie del Dipartimento della difesa degli Stati Uniti sono soggetti esclusivamente ai termini del presente Contratto.

INFORMAZIONI SULLA FINE DELLA VITA UTILE DEL PRODOTTO: I prodotti Dolby sono stati progettati e realizzati per garantire numerosi anni di servizio. Nel momento in cui tali prodotti raggiungono il termine della loro vita utile, è necessario smaltirli in accordo a quanto previsto dalla legislazione locale o internazionale vigente.

INFORMAZIONI SU NORMATIVE E SICUREZZA.

Marchio CE

Dolby Laboratories dichiara che la presente apparecchiatura è conforme ai requisiti essenziali delle direttive CE. Per una dichiarazione di conformità completa, visitare il sito dolby.com/us/en/about/compliance.html

Condizioni ambientali di esercizio – Temperatura di esercizio: da 0 °C a 40 °C. Umidità relativa: dal 20% all'85% senza condensazione. Temperatura di immagazzinaggio: da -30 °C a +55 °C

L'installazione deve essere eseguita in accordo alle norme di cablaggio locali.
L'Installation doit être exécutée conformément à tous les règlements nationaux applicables au filage électrique.

RoHS: questi microfoni sono conformi ai requisiti della direttiva UE RoHS.

Modello: VEM90D

Produttore: Dolby Laboratories, Inc.

Questo prodotto è classificato a 5 V  10mA.

Informazioni di contatto:

Per assistenza, contattare il proprio rivenditore autorizzato Dolby.

<http://www.dolby.com/conferencephone>

Dolby Laboratories, Inc. 100 Potrero Avenue, San Francisco, CA 94103-4813 USA 1-415-558-0200
Num. 1 514/27905



Cod. prod. Dolby 9112350

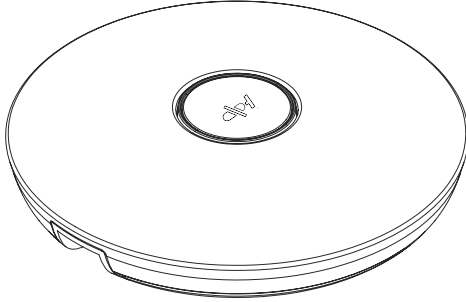

Für Dolby Conference Phones mit Software 2.1 oder höher.

Packungsinhalt

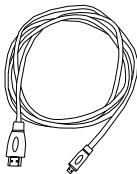
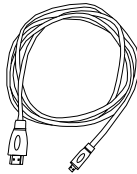

Funktionen

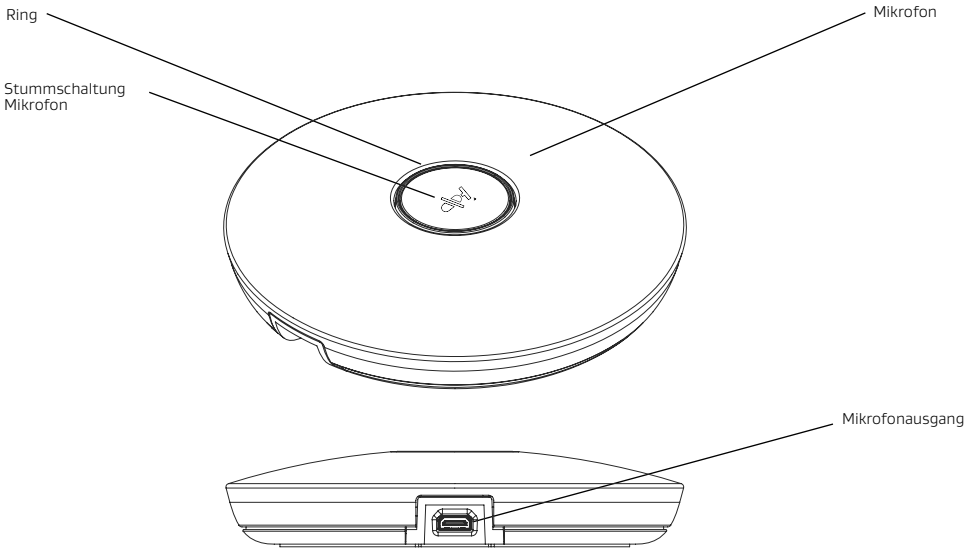

Kabel

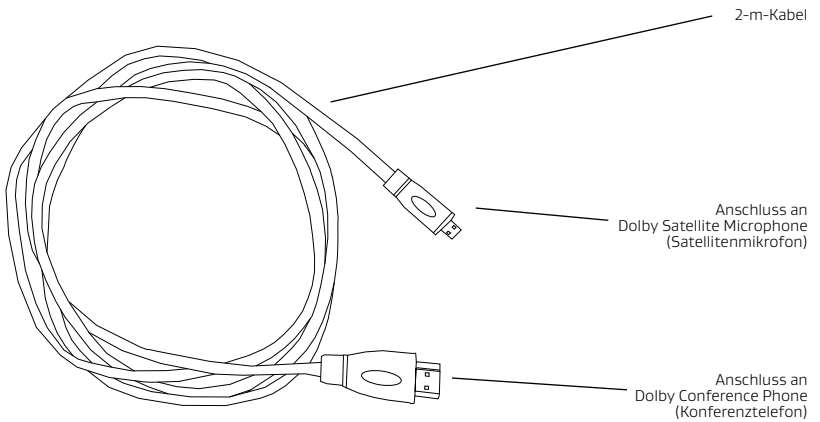

Anschließen der Kabel

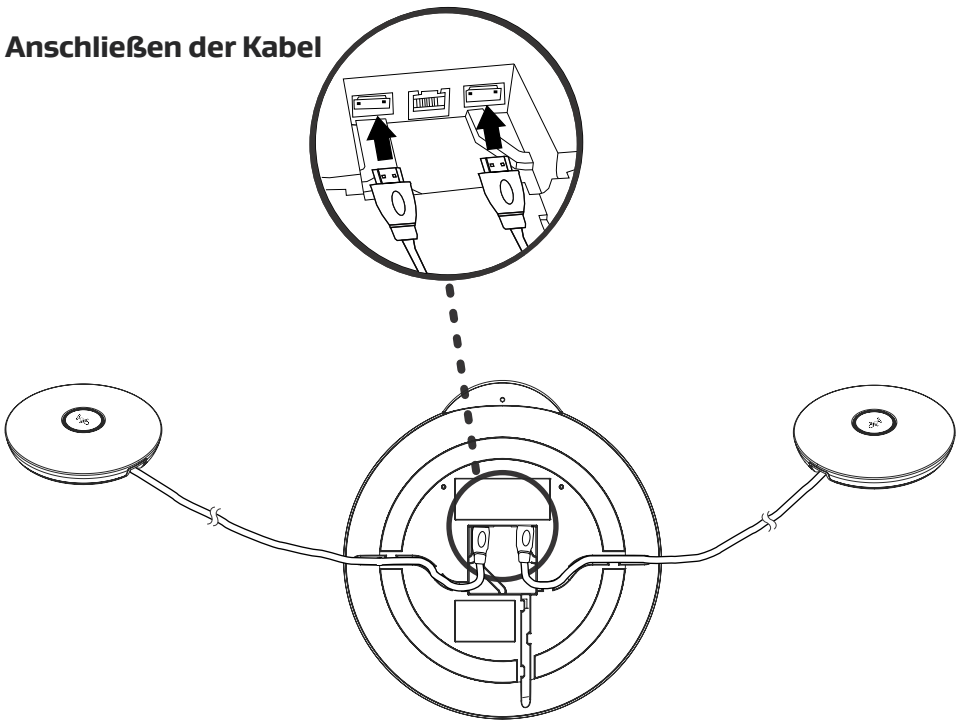

Optimale Aufstellung von Dolby® Conference Phone und Dolby Satellite Microphone

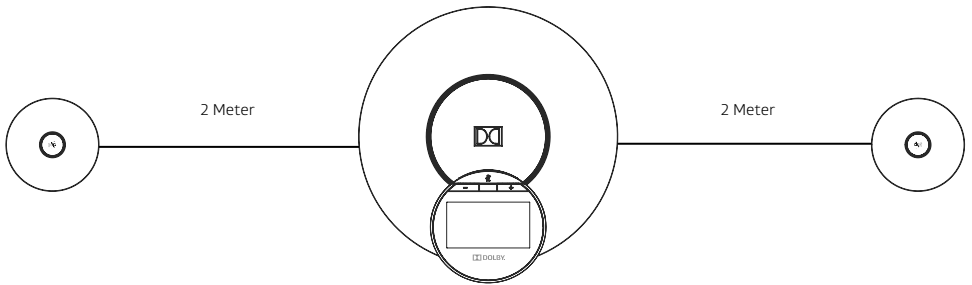

Hinweise zu Copyright, Sicherheit und Garantie

Hinweise zu Eigentumsrechten

Dolby und das Doppel-D-Symbol sind eingetragene Warenzeichen von Dolby Laboratories. Alle anderen Warenzeichen bleiben Eigentum der jeweiligen Inhaber.
©2015 Dolby Laboratories. Alle Rechte vorbehalten.

Dieses Produkt ist in den Vereinigten Staaten von Amerika und in anderen Ländern patentrechtlich geschützt. Weitere Information sowie eine Liste der Patente für dieses Produkt finden Sie unter www.dolby.com/patents.

Hinweise zu Sicherheit und Garantie

Die Gewährleistungsbedingungen und weitere Informationen zum Dolby Conference Phone sind unter folgender Adresse im Internet abrufbar:
<http://www.dolby.com/us/en/professional/products/dolby-conference-phone.html>

Bei der Bestellung und dem Kauf eines Dolby®-Produkts erkennt der Kunde die Gültigkeit dieser Bedingungen für den Kauf an. Zusätzliche oder dem widersprechende Bedingungen in der Bestellung oder einem anderen Kundendokument sind ungültig, sofern Dolby diese Bedingungen nicht schriftlich anerkannt hat.

HAFTUNGSAUSSCHLUSS. FÜR VON DOLBY HERGESTELLTE PRODUKTE GILT FÜR DEN FALL VON MATERIAL- ODER VERARBEITUNGSFEHLERN EINE GARANTIE VON EINEM (1) JAHR AB KAUFDATUM (DAS IST DAS DATUM, AN DEM DAS PRODUKT VON DOLBY BZÜ. DEM HÄNDLER AN DEN KUNDEN VERSENDET WURDE). BEI SOFTWARE GILT FÜR DAS MEDIUM, AUF DEM DIE SOFTWARE GELIEFERT WIRD, FÜR DEN FALL VON MATERIAL- ODER VERARBEITUNGSFEHLERN EINE GARANTIE VON NEUNZIG (90) TAGEN AB KAUFDATUM UND FÜR DIE SOFTWARE SELBST EINE GARANTIE VON NEUNZIG (90) TAGEN AB KAUFDATUM, WÄHREND DIESER ZEIT HAT DER KUNDE ANSPRUCH AUF FEHLERBEHEBUNGEN, DIE MÖGLICHERWEISE VON DOLBY ZUR VERFÜGUNG GESTELLT WERDEN. DIE VERTRAGSGEBIERTEN FÜR DIESES PRODUKT SCHLIESSEN, SOWEIT RECHTLICH ZULÄSSIG, ALLE SONSTIGEN EXPLIZITEN ODER IMPLIZITEN GARANTIEEN UND BEDINGUNGEN AUS, INSBESONDERE IN BEZUG AUF DIE NICHTVERLETZUNG VON RECHTEN DRIITTER (INBESONDERE MARKEN, PATENTE ODER URHEBERRECHTE), AUF ZUFRIEDENSTELLENDEN QUALITÄT, MARKTGÄNGIGKEIT ODER EIGNUNG FÜR EINEN BESTIMMTEN ZWECK. WÄHREND DER GARANTIEDAUER WIRD DOLBY DEFEKTE KOMPONENTEN REPARIEREN ODER, NACH EIGEMEM ERMESSEN, AUSTAUSCHEN, VORAUSGESETZT, DAS PRODUKT ODER DIE BETREFFENDEN KOMPONENTEN WURDEN ORDNUNGSGEMÄSS FRANKIERT (SOFERN ERFORDERLICH) AN DOLBY DIRECT ODER EINEN AUFZUSCHWENKENDEN HÄNDLER BZW. DISTRIBUTOR ZURÜCKGESCHICKT (SOFERN ERFORDERLICH). AUF AUSGETAUSCHTE ODER REPARIERTE PRODUKTE ODER TEILE DAVON BIETET DOLBY EINE GARANTIE VON ENHUNDERTZWANZIG (120) KALENDERTAGEN AB DEM VERSAND ODER FÜR DIE DAUER DER URSPRÜNGLICHEN GARANTIE FÜR DAS PRODUKT, JE NACHDEM, WELCHER DER BEIDEN ZEITRÄUME DER LÄNGERE IST. DEFEKTE AUFGRUND VON ÄNDERUNGEN, BESCHÄDIGUNGEN, FEHLERHAFTEN GEBRAUCH, UNFÄLLEN, UNSACHGEMÄSSER INSTALLATION, BETRIEBS- UND UMGEBUNGSBEDINGUNGEN, AUDIO-, NETZWERK- ODER ELEKTRIK-VERBINDUNGEN ODER UNBEFUGTEN REPARATUREN DURCH DEN KUNDEN SOWIE SONSTIGE SCHÄDEN DURCH EINE UNGEEIGNETE VERPACKUNG BEI DER RÜCKSENDUNG SIND VON DIESER GARANTIE AUSGESCHLOSSEN.

RÜCKSENDUNGEN. Produkte dürfen nur nach vorheriger Autorisierung an Dolby zurückgeschickt werden. Jeder Produktverkauf ist endgültig und Dolby gewährt keine Erstattungen für vom Kunden gekaufte Produkte. Der Kunde muss von Dolby oder einem autorisierten Händler (sofern erforderlich) eine Rücksendenummer (RMA-Nummer) anfordern. Produkte, die ohne ordnungsgemäße Autorisierung an Dolby oder einen autorisierten Händler zurückgeschickt werden, werden auf Kosten des Kunden an den Kunden zurückgeschickt. Der Kunde muss für alle defekt eingeschickten Geräte eine vollständige technische Beschreibung des Defekts liefern. Diese Angaben sind notwendig, um in angemessener Zeit eine vollständige Reparatur durchzuführen. Eine ungenügende Detailgenauigkeit in der Beschreibung des Defekts kann zu einer verlängerten Bearbeitungszeit und/oder Einschränkungen der Garantiansprüche führen. Falls mehrere Gegenstände zurückgeschickt werden, müssen für jedes davon eine eigene Rücksendenummer und eine eigene Fehlerbeschreibung bzw. der Fehlercode vorliegen. Mehrere Produkte können unter einer übergreifenden Rücksendenummer zurückgeschickt werden. Ausschließlich aus Software bestehende Produkte sind nicht erstattungsfähig. Im Falle eines Defekts können derartige Softwareprodukte nur gegen einen gleichwertigen Ersatz getauscht werden.

ZEITLICHE BEGRENZUNG DER ANSPRÜCHE AUS DEM VERTRAG. Der Kunde, seine Nachfolger, Vertreter oder Bevollmächtigten dürfen nach mehr als einem Jahr nach Kaufdatum keine wie auch immer gearteten Ansprüche aufgrund von Transaktionen unter diesen Vertragsbedingungen stellen.
HAFTUNGSBESCHRÄNKUNG. DIE HAFTUNG VON DOLBY – EGAL, OB AUFGRUND VERTRAGLICHER ANSPRÜCHE, UNERLAUBTER HANDLUNGEN, GARANTIE, FAHRLÄSSIGKEIT ODER AUS ANDEREN GRÜNDEN – IST BEGRENZT AUF DIE KOSTEN FÜR DIE REPARATUR ODER DEN AUSTAUSCH DER DEFEKTEN KOMPONENTEN ODER DER BEANSTANDENDEN GERÄTE UND DOLBY HAFTET UNTER KEINEN UMSÄNDEN FÜR DIE KOSTEN VON ERSATZPRODUKTEN, FÜR NEBEN- ODER FOLGESCHÄDEN, BESONDERE, DIREKTE ODER INDIREKTE SCHÄDEN (INBESONDERE SCHÄDEN AN DATEN, SOFTWARE, TON- UND BILDZAUFNAHMUNGEN), RECHTLICHEN BEISTAND, NUTZUNGSAUSFALL, ENTGANGENE EINKÄUFEN, GESCHÄFTSABSCHLÜSSE ODER GEWINNE. AUCH WENN DOLBY ODER SEINE BEVOLLMÄCHTIGTEN MÜNDLICH ODER SCHRIFTLICH AUF DIE MÖGLICHKEIT SOLCHER SCHÄDEN HINGEWISEN WÜRDEN, KEIN TEIL DIESER BESTIMMUNG SOLL DIE HAFTUNG ÜBER DAS GESETZLICH ERLAUBTE MASS HINAUS AUSSCHLIESSEN ODER BEGRENZEN ODER IN DIESER WEISE VERSTÄNDEN WERDEN. Sollte sich eine Bestimmung in diesen Vertragsbedingungen als nichtig, ungültig oder nicht durchsetzbar erweisen, gilt diese Bestimmung und getrennt andere damit zusammenhängende Bestimmungen dieser Vertragsbedingungen automatisch als dahingehend angepasst, dass sie die Gültigkeitsanforderungen zum jeweiligen Zeitpunkt erfüllen und so weit wie nach dem Gesetz möglich die ursprünglichen Absichten von Dolby und dem Kunden wiedergeben. Wenn eine solche Bestimmung nicht in dieser Weise angepasst werden kann, wird sie als aus diesen Vertragsbedingungen gestrichen und nicht vorhanden betrachtet. In jedem Fall bleiben die übrigen Bestimmungen dieser Vertragsbedingungen, außer wie oben beschrieben, unberührt.

PREMIUM-SERVICE. Der Kunde kann zu seinem Produkt möglicherweise auch einen Premier-Service (sofern angeboten) erwerben, wie er in den entsprechenden Bedingungen beschrieben ist. Diese Bedingungen sind hier nachzulesen: <http://www.dolby.com/us/en/professional/warranty-and-maintenance-policies.html>. Durch den Erwerb des Premier-Service erhält der Kunde folgende Ansprüche: 1) Austausch defekter Produkte, wobei Dolby die Versandkosten, Zölle und Steuern für das Austauschprodukt und, falls zutreffend, die Rücksendung des defekten Produkts übernimmt, und 2) technischen Support für das Produkt, wozu eine Reaktion von Dolby innerhalb eines angemessenen Zeitraums gehört, der von Dolby von Zeit zu Zeit definiert wird. Kosten für diese Services werden nicht erstattet. **GELTENDES RECHT.** Die Gültigkeit, Auslegung und Erfüllung dieser Vertragsbedingungen unterliegt dem geltenden Recht und der Kunde erkennt den in der folgenden Tabelle für seinen Standort geltenden Gerichtsstand an:

Region	Geltendes Recht	Zuständige Gerichte
Länder im Europäischen Wirtschaftsraum	England	Englische Gerichte
Alle anderen Länder	US-Bundesstaat Kalifornien	Bundesstaatliche Gerichte oder Bundesgerichte mit Sitz in San Francisco, CA, USA

Für die Interpretation und Auslegung aller Bestimmungen ist die englischsprachige Version maßgeblich. Die Parteien vereinbaren, dass das UN-Kaufrecht für den internationalen Warenkauf auf diese Vertragsbedingungen keine Anwendung findet.

SOFTWARELIZENZ. Falls zu einem gekauften Produkt Software gehört, unterliegt diese Software der dazugehörigen Lizenzvereinbarung (Endbenutzer-Lizenzvereinbarung). Soweit relevant: Diese Software ist kommerzielle Computersoftware, die ausschließlich mit privaten Mitteln entwickelt wurde und US-Behörden nur als kommerzielle Computersoftware (mit eingeschränkten Rechten, soweit zutreffend) geliefert wird. US-Zivilbehörden dürfen diese Software nur gemäß den Bestimmungen dieser Vereinbarung und von FAR 52.227-19(b) oder den jeweils geltenden entsprechenden Vorschriften nutzen, vervielfältigen und offenlegen. Gemäß DFARS 27.702 oder den jeweils geltenden entsprechenden Vorschriften unterliegt die Nutzung, Vervielfältigung und Offenlegung durch das US-Verteidigungsministerium oder nachgeordnete Behörden ausschließlich den Bestimmungen dieser Vereinbarung.

ENTSORGUNGSHINWEIS. Dolby-Produkte wurden für eine lange Haltbarkeit und Lebensdauer entwickelt und gefertigt. Wenn ein Produkt das Ende seiner Lebensdauer erreicht hat, muss es gemäß den geltenden nationalen und internationalen Gesetzen entsorgt werden.

SICHERHEIT UND RECHTLICHE HINWEISE.

CE-Kennzeichnung

Dolby Laboratories erklärt, dass dieses Gerät den wesentlichen Anforderungen und sonstigen anwendbaren Bestimmungen für die CE-Kennzeichnung genügt. Eine Konformitätserklärung ist erhältlich unter: dolby.com/us/en/about/compliance.html

Umgebungsbedingungen für den Betrieb: Temperatur: 0 bis 40 °C (+32 bis 104 °F); relative Luftfeuchtigkeit: 20 bis 85 %, nicht kondensierend; Lagertemperatur: -30 bis +55 °C (-22 bis +131 °F)

Bei der Installation ist auf Einhaltung aller geltenden Anschlussvorschriften zu achten. L'installation doit être exécutée conformément à tous les règlements nationaux applicables à l'installation électrique.

RoHS: Diese Mikrofone entsprechen den Anforderungen der RoHS-Richtlinie der EU.

Modell: YEM900
Hersteller: Dolby Laboratories, Inc.
Bemessungsspannung/-strom: 5 V  10mA.

Kontakt:

Bitte wenden Sie sich an Ihren autorisierten Dolby-Händler.



<http://www.dolby.com/conferencephone>

Dolby Laboratories, Inc. 100 Potrero Avenue, San Francisco, CA 94103-4813 USA 1-415-558-0200
Ausgabe 1 S14/27905
Dolby-Teile-Nr. 9112350

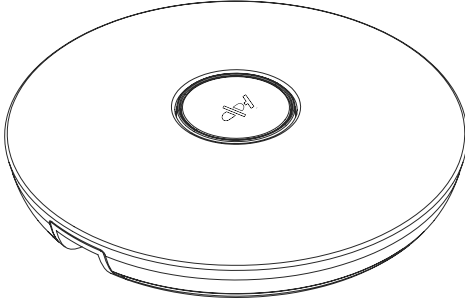

Para Dolby® Conference Phones que ejecuten el software 2.1 o posterior.

Contenido del paquete

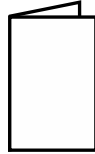
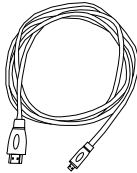

Características

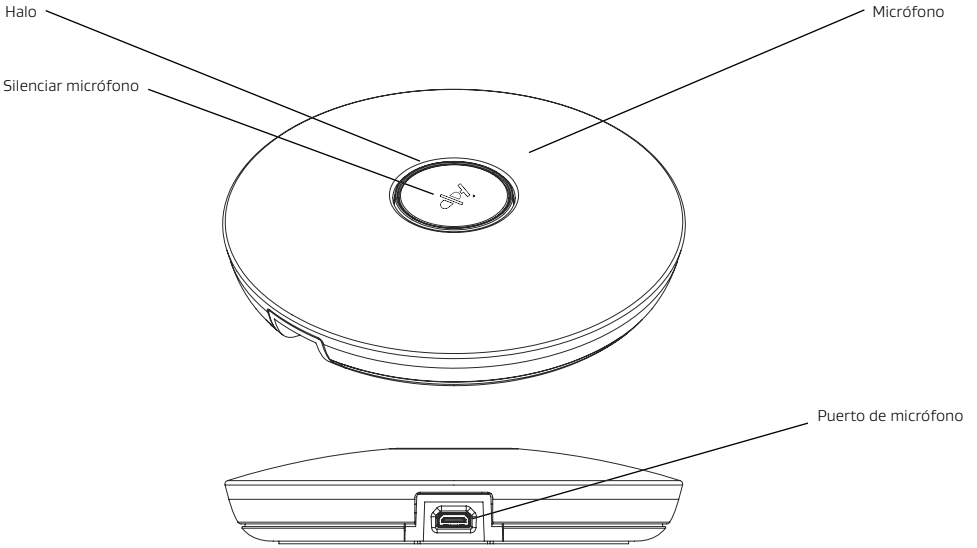

Cables

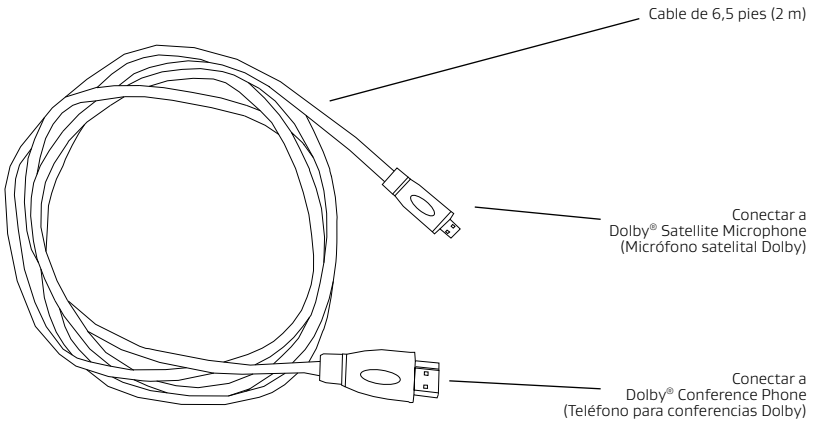

Conectar cables

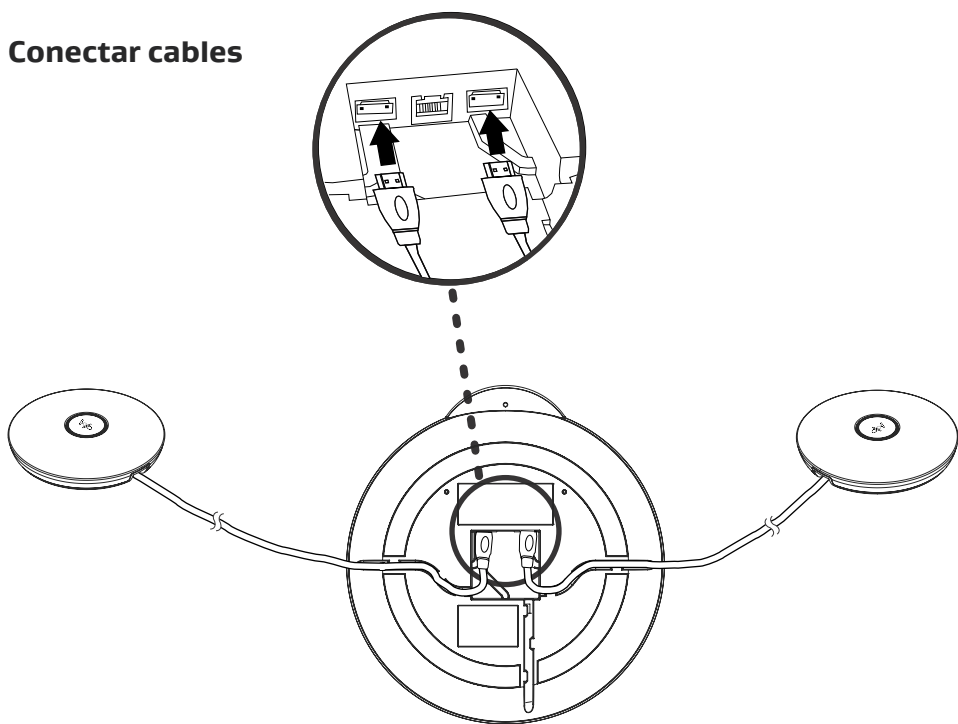

Posicionamiento óptimo de Dolby® Satellite Microphone y Dolby® Conference Phone

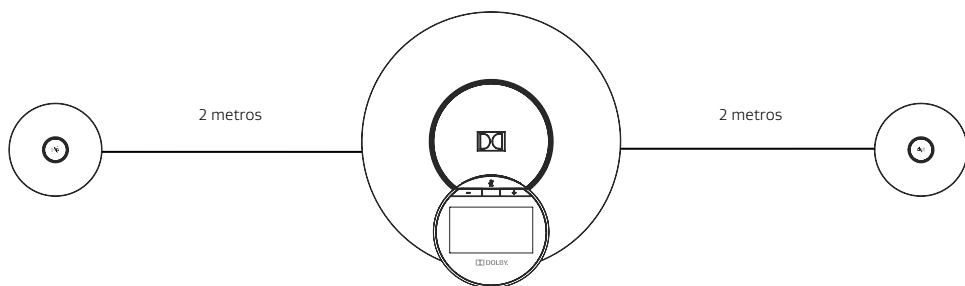

Copyright, notificaciones de seguridad y garantía

Notificaciones de propiedad intelectual

Dolby y el símbolo de la doble D son marcas comerciales registradas de Dolby Laboratories. Todas las otras marcas permanecen siendo propiedad de sus respectivos dueños.
©2015 Dolby Laboratories. Todos los derechos reservados.

Este producto está protegido por una o más patentes en Estados Unidos y en otros países. Para obtener más información, incluida una lista específica de patentes que protegen este producto, visite www.dolby.com/patents.

Notificaciones de la garantía y la seguridad

Los términos de la garantía del producto y otra información correspondiente a Dolby® Conference Phone están disponibles en la siguiente URL:
<http://www.dolby.com/us/en/professional/products/dolby-conference-phone.html>

Al hacer un pedido y comprar cualquier producto Dolby®, el Cliente acepta que estos términos se aplicarán a dicha compra. Cualquier término o condición adicionales o contradictorios contenidos en dicho pedido u otro documento del Cliente será nulo e inválido a menos que Dolby lo acepte expresamente por escrito.

DESCARGO DE RESPONSABILIDAD DE GARANTÍAS. LOS PRODUCTOS FABRICADOS POR DOLBY ESTÁN GARANTIZADOS CONTRA DEFECTOS EN LOS MATERIALES Y LA MANO DE OBRA POR UN PERIODO DE 1 (UN) AÑO A PARTIR DE LA FECHA DE COMPRA (LA FECHA EN LA QUE EL DISTRIBUIDOR/DOLBY LE ENVÍA EL PRODUCTO). EN EL CASO DE SOFTWARE, EL SOPORTE EN EL CUAL SE SUMINISTRA DICHO SOFTWARE ESTÁ GARANTIZADO CONTRA DEFECTOS EN LOS MATERIALES Y LA MANO DE OBRA POR UN PERIODO DE 90 (NOVENTA) DÍAS A PARTIR DE LA FECHA DE COMPRA Y EL SOFTWARE MISMO ESTÁ GARANTIZADO POR UN PERIODO DE 90 (NOVENTA) DÍAS A PARTIR DE LA FECHA DE COMPRA. DURANTE LOS CUALES EL CLIENTE TIENE EL DERECHO DE RECIBIR CORRECCIONES A DEFECTOS Y ERRORES QUE SERÁN PROPORCIONADOS POR DOLBY. TODAS LAS OTRAS GARANTÍAS, LAS CONDICIONES Y LOS DEMÁS TÉRMINOS (EXPRESOS O IMPLÍCITOS) INCLUIDOS PERO NO LIMITADOS A AQUELLOS RELACIONADOS A LA INEXISTENCIA DE INFRACCIÓN DE LOS DERECHOS DE TERCEROS (INCLUIDOS, PERO NO LIMITADOS A LOS DERECHOS DE COMARCAS Y COPYRIGHT), LA CALIDAD SATISFACTORIA, LA COMERCIABILIDAD O LA ADECUACIÓN PARA UN FIN PARTICULAR ESTÁN, EN LA MEDIDA MÁXIMA QUE LO PERMITA LA LEY, EXCLUIDOS DE LOS TÉRMINOS DE VENTA DE ESTOS EQUIPOS. DURANTE EL PERIODO DE GARANTÍA, DOLBY REPARARÁ, O A SU ELECCIÓN REpondrá, LOS COMPONENTES QUE SE DEMUESTRE QUE ESTÁN DEFECTUOSOS, SIEMPRE QUE EL PRODUCTO O COMPONENTE CORRESPONDIENTE SEA REGRESADO (SI ELLO SE REQUIERE), CON FRANQUEO PREVIAMENTE PAGADO (SI ELLO SE REQUIERE), DIRECTAMENTE A DOLBY O POR MEDIO DE UN DISTRIBUIDOR O CONCESIONARIO AUTORIZADO. DOLBY GARANTIZA LOS PRODUCTOS O LAS PARTES DE LOS MISMOS REEMPLAZADAS O REPARADAS DURANTE UN PERIODO DE CIENTO VEINTE (20) DÍAS CALENDARIO A PARTIR DEL ENVÍO O POR LA DURACIÓN DE LA GARANTÍA INICIAL CORRESPONDIENTE AL PRODUCTO, CUALQUIERA QUE SEA EL PERIODO MÁS LARGO. LOS DEFECTOS CAUSADOS POR MODIFICACIONES, DAÑOS FÍSICOS, USO INDEBIDO, ACCIDENTES, INSTALACIÓN INCORRECTA, CONDICIONES AMBIENTALES DE FUNCIONAMIENTO, O CONECTIVIDAD (DE AUDIO, RED O ELECTRICAL, REPARACIONES DE CLIENTES NO AUTORIZADOS, O CUALQUIER DAÑO ADICIONAL CAUSADO POR EL EMPAQUE INADECUADO EN EL ENVÍO PARA SERVICIO NO ESTÁN CUBIERTOS POR ESTA GARANTÍA.

DEVOLUCIONES: No se pueden devolver productos a Dolby sin previa autorización. Todas las ventas de los productos son definitivas y Dolby no proporcionará ningún reembolso por los Productos comprados por el Cliente. El Cliente debe ponerse en contacto con Dolby o su concesionario autorizado para obtener un número de Autorización de Devolución de Material (RMA, por sus siglas en inglés), si ello se requiere. Cualquier producto devuelto a Dolby o a su concesionario autorizado sin la aprobación correspondiente se devolverá al Cliente, y éste deberá cubrir los gastos del envío. Para todas las devoluciones de equipo defectuoso, el Cliente debe proporcionar un informe técnico completo describiendo el defecto. Esta información permitirá que se realice una reparación integral de manera oportuna. La falta de detalles técnicos relacionados con el defecto podrían causar un retraso en el tiempo de reparación y/o afectar la garantía. Si se devuelven varios artículos, cada línea debe tener un número de RMA separado, y una descripción o código de defecto aparte. Se pueden devolver varios bienes con un solo número RMA que los cubra a todos. Los productos de exclusividad de software también son no reembolsables; si están defectuosos, dichos productos únicamente pueden intercambiarse por un reemplazo similar.

PLAZO DE PRESCRIPCIÓN DE ACCIÓN SOBRE UN CONTRATO: No se admite ninguna acción, sin importar la forma, derivada de las transacciones bajo estos términos por parte del Cliente, sus sucesores, agentes, y/o cesionarios, después de un año de la fecha de compra.

LIMITACIÓN DE RESPONSABILIDAD. LA RESPONSABILIDAD DE DOLBY, YA SEA EN CONTRATO, EN AGRAVIO, BAJO CUALQUIER GARANTÍA, EN NEGLIGENCIA, O DE OTRA FORMA, NO EXCEDERÁ EL COSTO DE REPARACIÓN O SUSTITUCIÓN DE LOS COMPONENTES DEFECTUOSOS O DISPOSITIVOS ACUSADOS DE INFRACCIÓN, Y BAJO NINGUNA CIRCUNSTANCIA SERÁ DOLBY RESPONSABLE POR EL COSTO DE PRODUCTOS SUSTITUTOS, DAÑOS INCIDENTALES, ESPECIALES, DIRECTOS, INDIRECTOS O CONSECUENTES (INCLUIDOS PERO NO LIMITADOS A PERJUICIOS A DATOS, SOFTWARE O AUDIO O MATERIAL VISUAL GRANDES), EL COSTO DE LA DEFENSA, O PÉRDIDA DE USO, INGRESOS, NEGOCIO O UTILIDADES, AUN CUANDO DOLBY O SUS AGENTES HAYAN SIDO NOTIFICADOS, DE FORMA ORAL O POR ESCRITO, DE LA POSIBILIDAD DE DICHA DAÑOS. NADA EN ESTA CLÁUSULA PUEDE FUNCIONAR O SER CONSIDERADA PARA QUE FUNCIONE EL EXCLUIR O LIMITAR LA RESPONSABILIDAD EN MAYOR MEDIDA DE LA QUE SE PERMITE POR LEY. EN caso de que cualquiera de las disposiciones de estos Términos de venta de equipo sea considerado nulo, inválido o inoperativo, dicha disposición, así como las demás disposiciones relacionadas con estos Términos de venta de equipo se considerarán que se ajustan automáticamente para cumplir con los requisitos en cuanto a su validez declarados en ese momento y para, tan rigurosamente como le ley lo permita, reflejen la intención original de Dolby y el Cliente. Si dicha disposición es de tal naturaleza que no se puede ajustar, la disposición se considerará eliminada de estos Términos de venta de equipo, como si nunca hubiera sido incluida en los mismos. En cualquiera de los casos, excepto según lo establecido anteriormente, las disposiciones restantes de estos Términos de venta de equipo no serán afectadas.

SERVICIO PREMIUM: Además del Producto, el Cliente puede estar autorizado a comprar el Servicio Premium (si éste se ofrece) tal y como se define en la Política correspondiente. Encontrará las políticas en <http://www.dolby.com/us/en/professional/warranty-and-maintenance-policies.html>. Al comprar el Servicio Premier, el Cliente tendrá derecho a: 1) reemplazo por los Productos defectuosos en cuyo caso Dolby pagará por el envío asociado, los derechos e impuestos relacionados con el reemplazo del producto y si corresponde, la devolución del producto defectuoso; y 2) asistencia técnica para el Producto incluida la respuesta de Dolby dentro de la normativa razonable especificada por Dolby de vez en cuando. Todos los costos por dichos servicios son no reembolsables.

LEGISLACIÓN APLICABLE: La validez, interpretación y ejecución de estos Términos de venta de equipo se regirán e interpretarán de acuerdo con las leyes, y el Cliente acepta someterse a la jurisdicción del lugar, establecido a continuación basado en la región correspondiente en la que esté localizado el Cliente:

Región	Legislación aplicable	Jurisdicción del juzgado
Países en el Espacio Económico	England	Juzgados ingleses
Inglaterra	Estado de California, EE. UU.	Juzgados Estatales o Federales ubicados en San Francisco, CA
Todos los demás países		

Todos los acuerdos serán interpretados y explicados de acuerdo al idioma inglés. Las partes aceptan que la Convención de la ONU para la Venta Internacional de bienes no tendrá ningún vigor o efecto sobre estos términos o condiciones.

LICENCIA DE SOFTWARE: Si cualquier producto comprado incluye software, dicho software estará sujeto al acuerdo de licencia que lo acompaña (El acuerdo del usuario final). Si corresponde, este software es un programa informático comercial desarrollado exclusivamente con fondos privados, y se proporciona al gobierno de EE. UU. únicamente como tal (con "Derechos restringidos", según sea pertinente). El uso, la duplicación y la divulgación por parte de las agencias civiles del gobierno de EE. UU. serán conforme a los términos de este Acuerdo y FAR 52.227-19(b), o su equivalente actual. En coherencia con DFARS 227.7202 o su equivalente actual, el uso, la duplicación y la divulgación por parte de las agencias del Ministerio de Defensa Estadounidense están sujetos únicamente a los términos de este Acuerdo.

INFORMACIÓN DEL FIN DE VIDA DEL PRODUCTO: Los productos de Dolby han sido diseñados y fabricados para ofrecer muchos años de servicio. Cuando tales productos eventualmente llegan al final de su vida de servicio, se deben desechar de acuerdo con la legislación local o internacional.

INFORMACIÓN DE SEGURIDAD Y REGLAMENTARIA.

Marca CE

Mediante el presente documento Dolby Laboratories declara que este equipo cumple las directrices esenciales de marcado CE. Encontrará una declaración de conformidad en dolby.com/us/en/about/compliance.html

Condiciones operativas ambientales: Temperatura operativa: +32 a 104°F (0 a 40°C); Humedad relativa: 20% a 85%, sin condensación; Temperatura de almacenamiento: -22 a +131°F (-30 a +55°C)

La instalación debe efectuarse en conformidad a todas las normas de cableado nacionales relevantes. L'Installation doit être exécutée conformément à tous les règlements nationaux applicable au filage électrique.

RoHS: Estos micrófonos cumplen los requisitos de la Directriz RoHS de la Unión Europea.

Modelo: VEM900

Fabricante: Dolby Laboratories, Inc.

Este producto tiene una capacidad nominal de 5V  10mA.

Información de contacto:

Para obtener asistencia póngase en contacto con su distribuidor autorizado de Dolby.



<http://www.dolby.com/conferencephone>

Dolby Laboratories, Inc. 100 Potrero Avenue, San Francisco, CA 94103-4813 USA 1-415-558-0200
Publicación 1 S14/27905

Núm de pieza Dolby 9112350

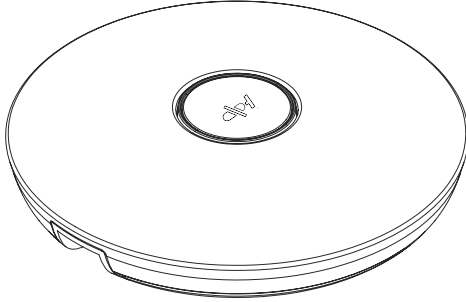

適用於使用 2.1 版或新版軟件的 Dolby Conference Phones 裝置。

裝箱單

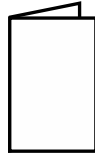

功能示意圖

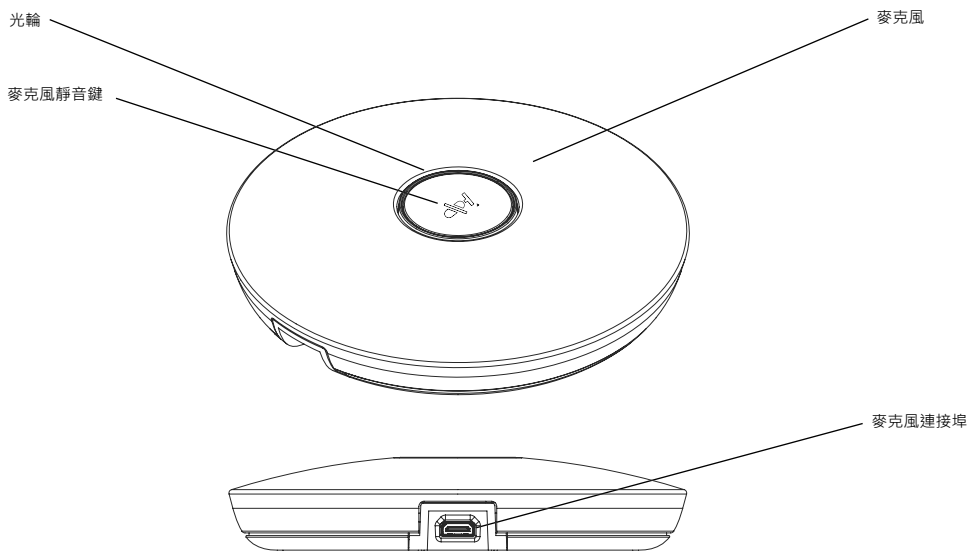

連線

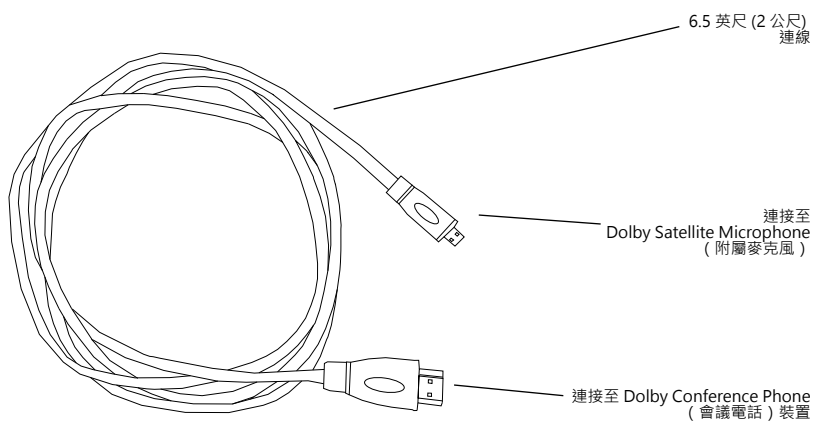

連線位置

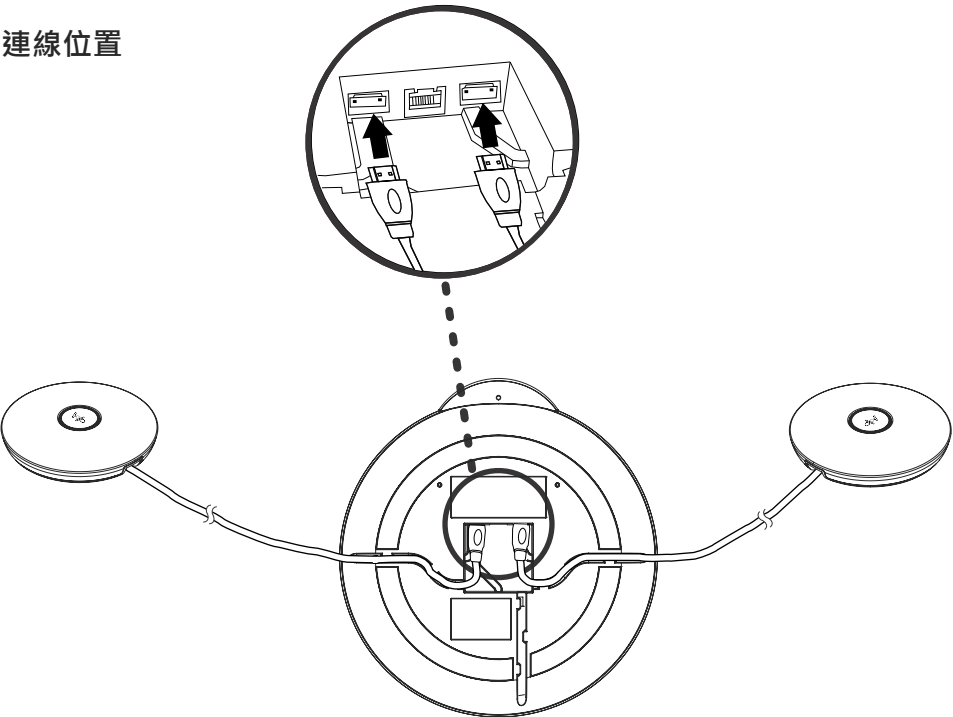

Dolby® Conference Phone 及 Dolby Satellite Microphone 的最佳距離

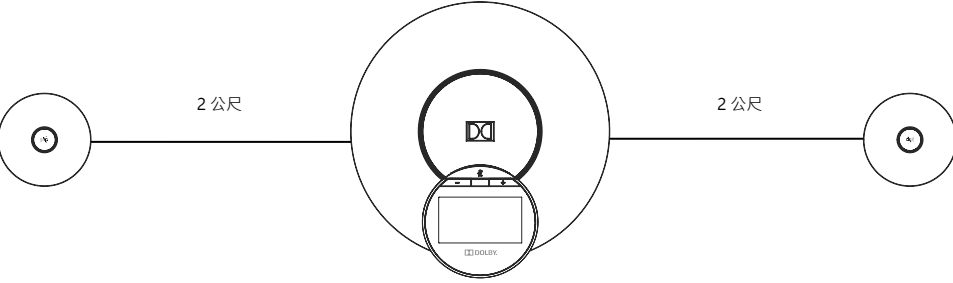

著作權、安全通知及保固說明

智慧財產權通知

Dolby 和雙 D 記號是 Dolby Laboratories 的註冊商標，所有其他商標均為各自所有者的財產。
©2015 Dolby Laboratories 版權所有，全權所有。

本產品在美國和其他國家受一項或多項專利權保護。有關詳情，其中包括本產品的具體專利保護清單，請造訪 www.dolby.com/patents。

保固和安全管理

有關產品保固條款及其他適用於 Dolby Conference Phone 的資訊，請造訪以下網址：<http://www.dolby.com/us/en/professional/products/dolby-conference-phone.html>。

訂購及購買任何 Dolby 產品之舉，表示客戶同意接受適用於此類產品的各項條款，除非有 Dolby 明確的書面同意，否則此類訂單或客戶文件中增加的任何條款或條件或與之衝突的條款或條件均將無效。免責聲明：DOLBY 所製產品在材料和工藝上的保固期為 1 (一) 年，從購買之日起計算 (即您從零售商/DOLBY 收到產品的日期開始計算)。若為軟體產品，所提供之軟體儲存在材料和工藝上的保固期為 90 (九十) 天，從購買之日起計算。軟體本身的保固期亦為 90 (九十) 天，從購買之日起計算。在此期間，客戶將有權收到 DOLBY 提供的除錯和修正軟體。在適用法律允許的最大範圍內，本設備出廠條款不包括任何其他擔保、條件和其他條款 (不論明示或暗示與否)，其中包括但不限於與不侵犯第三方權利 (其中包括但不限於商標、專利和著作權)、令人滿意之品質、網路或特定目的之適合性相關的擔保、條件和條款。

DOLBY 將在保固期內修理或視需要更換有缺陷之元件，但客戶須按要求用運費預付包裝箱將所及產品或適用之元件直接運送給 DOLBY 或透過其授權的高家或經銷商運送。對於更換或修理過的產品或其部件，DOLBY 的保固期為一百二十 (120) 天，從發貨日起計算，或為適用於所及產品原有的保固期，以時間較長者為準。因擅自修改、機身損壞、誤用、意外事故、不當安裝、不當使用環境或不當連接 (資訊、網路或電源)、擅自修理或過遲修理時因不當包裝而造成的缺陷或損壞，本擔保不予以更換或修理。

退貨：未經 Dolby 事先授權，產品不得退還。所有產品一經售出，概不退貨；對於客戶購買的產品，Dolby 不予以任何退款。客戶須按要求與 Dolby 或其授權的零售商聯絡，以領取退還材料授權 (RMA) 號。任何沒有適當授權退還給 Dolby 或其授權零售商的產品，均將退還給客戶，運費由客戶承擔。對於所有退還的有缺陷的設備，客戶須提供全面的技術報告，詳盡描述缺陷狀況。這類資訊有利於即時進行全面的修理。如果缺少與缺陷相關的技術細節，則會延遲交貨時間或影響到保固期。若同時退還多個項目，則每一項都須有單獨的 RMA 號和單獨的描述代碼或缺陷代碼。多件退還可使用一個總括的 RMA 號。軟體程式產品售出後亦不予以退款。若有缺陷，只能用同類產品予以更換。

因契約引起的訴訟之時效期限：自購買日起一年後，客戶、其繼承者、代理人及/或受讓人不得因本條款而發生的交易事項以任何形式提起訴訟。

責任限制：不論因契約、侵權行為、任何擔保、疏忽或其他依據，DOLBY 的賠償責任不得超過缺陷元件或被授權裝置的修理或更換成本，且在任何情形下，對於任何產品更換費用、附屬損失、特殊損失、直接損失、間接損失或衍生性損失 (包括但不限於資料、軟體或錄製的音像材料的損失)、辯護費用或使用、收入、商業或利潤方面的損失，DOLBY 概不負任何賠償責任。即使對方已透過口頭或書面形式向 Dolby 或其代理人告知有出現此類損失之可能，本條款不得用來或被視為可用來排除或限制任何超過法律允許範圍以外的賠償責任。若本設備條款中的任何規定被認為無用、無效或不能生效，則此類規定或本設備條款中的其他相關規定，將被視為可自動調整，用以符合屆時所需的有效性要求，並在法律允許的範圍內盡量反映 Dolby 和客戶的原意。若此類規定在性質上無法調整，則可被視為已從本設備條款中刪除。與從未為人編寫，除了上述規定外，本設備條款中的其餘規定在這兩種情形下將不受任何影響。

加值服務：除產品外，客戶還可購買適用政策中聲明的 (若有) 加值服務 (Premier Service)。相關政策組網請訪

<http://www.dolby.com/us/en/professional/warranty-and-maintenance-policies.html>。購買加值服務後，客戶將可 1) 更換有缺陷的產品；與更換產品相關的貨運費用、關稅和稅由 Dolby 支付，

並可在適用的情況下退還無缺陷的產品；2) 技術支援，其中包括在合理的指導範圍內由 Dolby 提供相關的客戶服務。具體服務範圍由 Dolby 隨時釐定。此類服務收費均無退款。

適用法律：本設備條款中的效力、解釋和履行受法律支配，並須依法解釋。客戶對此同意遵守以下規定的法庭管轄區：視客戶所在地區而定。

地區	適用法律	法庭管轄區
歐洲經濟區內的國家	英國	英國法院
所有其他國家	美國加州	位於加州舊金山的州或聯邦法院

全部協約須用英語溝通和解釋。雙方同意，《聯合國國際貨物銷售公約》不適用於本條款和條件。

軟體授權合約：若購買的任何產品中包含軟體，則此類軟體在使用方面受隨附的授權合約 (最終使用者授權合約) 的約束。在適用範圍內，此類軟體為私人出資專門開發的商業軟體，僅以商業軟體軟體 (適用於「限制權利」) 供美國政府使用。在使用、複製和傳播方面，美國政府取費必須遵守本授權合約條款以及 FAR 52.227-19(b) 的相關規定或其現行規定。美國國防部 (DOD) 在使用、複製和披露方面僅受本授權合約條款的約束，與 DFARS 227.7202 相關規定或其現行規定一致。產品使用限期資訊：Dolby 產品的設計使用年限為多年型產品。當產品最終到達使用壽命終期時，客戶應依照當地相關的法規或國際法規予以妥善處理。

安全性和法規資訊。

CE 標示

Dolby Laboratories 特此聲明，本設備符合 CE 標示指令的基本要求。相關「符合標準聲明」請見 [dolby.com/us/en/about/compliance.html](http://www.dolby.com/us/en/about/compliance.html)

作業環境條件：操作溫度：+32 至 104°F (0 至 40°C)；相對濕度：20% 至 85%、非冷凝；
貯存溫度：-22 至 +131°F (-30 至 +55°C)

線路安裝須依照所有相關的國家佈線規定進行。L'Installation doit être exécutée conformément à tous les règlements nationaux applicables au filage électrique.

RoHS：本麥克風產品符合歐盟 RoHS 指令的各項要求。

型號：VEM900

生產廠：Dolby Laboratories, Inc.
本產品的額定值為 5V  10mA。

。
。
。

聯絡資訊：

若需協助，請與 Dolby 公司授權的零售商聯絡。



<http://www.dolby.com/conferencephone>

Dolby Laboratories, Inc. 100 Potrero Avenue, San Francisco, CA 94103-4813 USA 1-415-558-0200

第 1 版 5/14/27905

Dolby 部件號 9112350

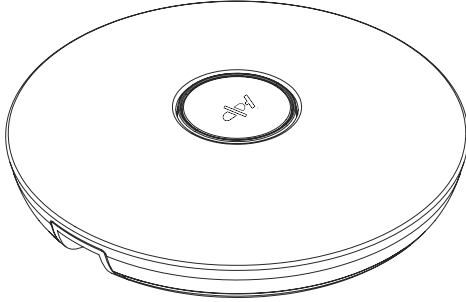

소프트웨어 2.1 이상의 버전을 운영하는 Dolby Conference Phone용

패키지 내용물

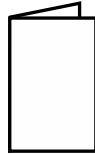
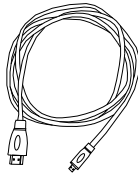

기능

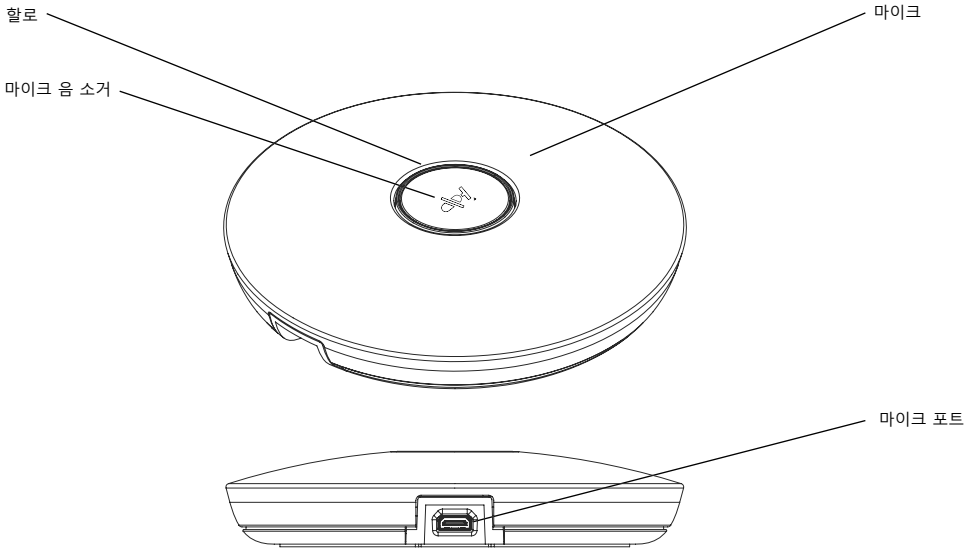

케이블

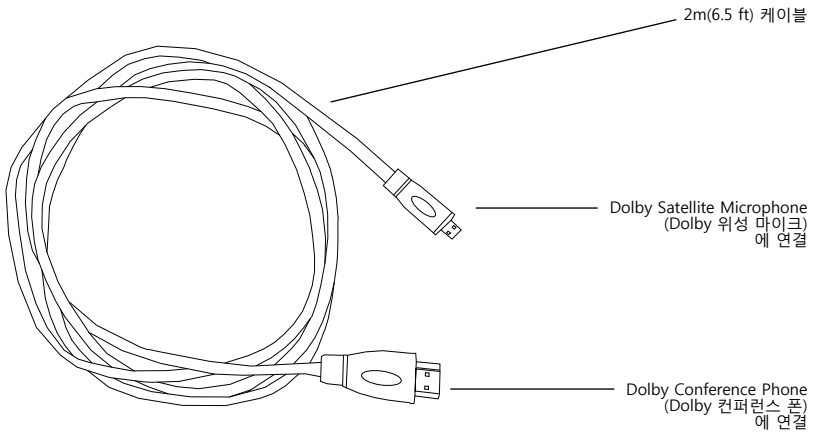

케이블 연결

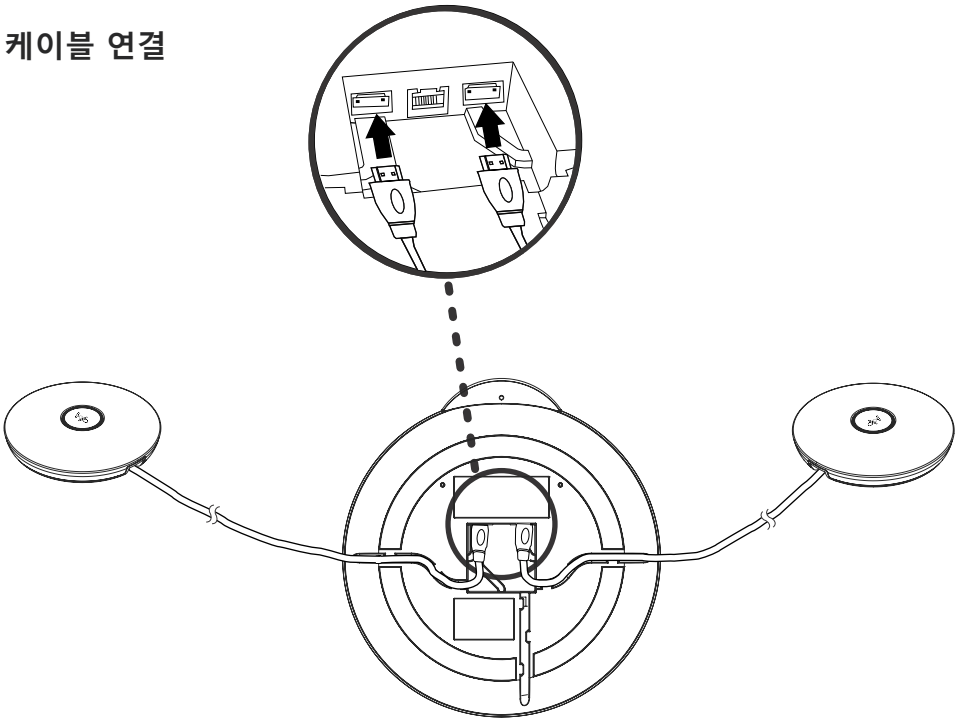

Dolby® Conference Phone과 Dolby Satellite Microphone의 최적화된 위치

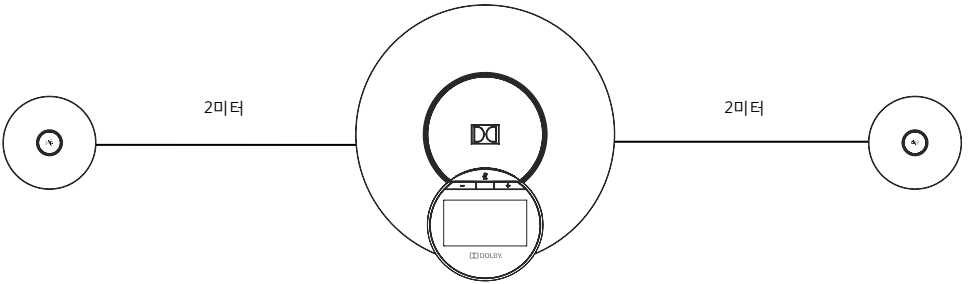

저작권, 안전 통지 및 보증

지적 재산권 통지

Dolby 및 더블 D 심볼은 Dolby Laboratories의 등록 상표입니다. 다른 모든 상표는 그 상표에 해당하는 소유자의 재산입니다.
©2015 Dolby Laboratories. 모든 권리 보유.

본 제품은 미국 및 기타 국가에서 한 개 이상의 특허법에 의해 보호받습니다. 본 제품을 보유하고 있는 특정 특허 목록을 포함한 자세한 정보는 www.dolby.com/patents를 참조하십시오.

보증 및 안전성 통지

Dolby Conference Phone가 적용되는 제품 보증 약관 및 기타 정보는 다음 URL에서 참조하십시오. <http://www.dolby.com/us/en/professional/products/dolby-conference-phone.html>.

Dolby가 제품을 주문하고 구입함으로써 고객은 이러한 약관이 구입 대상 적용품에 동의하는 바입니다. 그러한 주문 또는 기타 고객 문서에 포함된 모든 추가 또는 수정되는 약관이나 조건은 Dolby가 제품상으로 발행하여 동의하였던 한 무효화됩니다.

보증명세장: **DOLBY**가 제조한 제품은 재료 및 제작의 결함에 대해서 구입 날짜(제품이 재판에서 발행된 날짜)로부터 일(1)년간 보증됩니다. 소프트웨어의 경우, 소프트웨어가 제공된 때에는 재료 및 제작의 결함에 대해서 구입한 날짜로부터 구십(90)일간 보증되며 소프트웨어 자체는 구입한 날짜로부터 구십(90)일간 **DOLBY**가 제공하는 버그 및 오류 수정 프로그램을 받는 것으로 보증됩니다. 기타 모든 보증, 조건 및 기타 약관(영사직이든 묵시적이든)은 제3자 비침해 권리(상표, 특허 및 저작권)을 모두 포함하지 않으며 제한되지 않으며, 상품성 또는 특정 목적을 위한 적합성에 관련된 사항을 모두 포함하나 이에 제한되지 않고 법이 허용하는 최대의 한도 내에서 이 장에 반대 약관에 상해됩니다.

구매 기간 내에 **DOLBY**는 제품 또는 약관을 **DOLBY**에 직접 또는 입가된 딜러 또는 디스트리뷰터에게 배송을 신청(요청되는 경우)하고 반납(요청되는 경우)된다는 조건하에 교환이 있는 것으로 입증된 부품용 수리 또는 스왑아웃 신청에 동의할 것입니다. **DOLBY**는 교체되거나 수리된 제품 또는 부품용 배송 날짜로부터 일백이십(120)일간 또는 예초 제품이 적용되었던 경우 기간 중 더 긴 쪽으로 보증할 것입니다. 변경, 물리적 손상, 낙상, 누수, 부적절한 설치, 운영 환경 상태 또는 연결성(오디오, 네트워크 또는 전기), 고객의 무단 수리로 인한 결함 또는 서비스를 받기 위해 반납시 포장에 하자를 더할 수 있는 추가적으로 조래된 제품은 본 보증에 의해 제외되지 않습니다.

반납: 제품은 사전 승인없이 **Dolby**에 반납될 수 없습니다. 모든 제품 판매는 최종적이며 **Dolby**는 고객이 구입한 제품에 대해 환불을 제공하지 않습니다. 고객은 **Dolby** 또는 입가된 재판매자에게 연락하여 반납용 승인(Return Material Authorization: RMA) 번호를 받아야 합니다(요청되는 경우). **Dolby** 또는 입가된 재판매자에게 적절한 승인없이 반납된 제품은 고객의 비용 부담 하에 고객에게 다시 돌려보내집니다. 고객은 결함있는 장비의 반납에 대해 결함을 설명한 상세한 기술적 보고서와 함께 제공해야 합니다. 이 정보는 종합적인 수리가 시키지않게 이루어질 수 있도록 해줍니다. 결함에 관련된 기술적 상세 설명이 없는 경우 작업 시간이 지연되거나 보증에 영향을 미칠 수 있습니다. 다수의 구성 품목이 반납되는 경우, 품목 당 별도의 RMA 자산 번호와 별도의 교환 설명서는 결합 코드가 있어야 합니다. 다수의 자산 제품은 한 개의 통합된 RMA 번호 하에 반납될 수 있습니다. 소프트웨어 전용 제품들은 반납이 허용되지 않습니다. 제품에 결함이 있는 경우 그러한 소프트웨어 전용 제품은 이와 유사한 다른 제품과의 교체만 가능합니다.

제품에 대한 법적 조건의 기한 제한: 구매일로부터 1년 이상이 지난 후에는 본 약관상의 거래로부터 조래되는 그 어떠한 법적 조치도 그 형식에 구애받지 않고 고객, 그 상속자, 대리인 및/또는 영도인에 의해 취해질 수 없습니다.

책임 제한: **DOLBY**의 책임은 계약상인든, 불법적이든, 불법적이든, 그 어떠한 보증하에든 또는 그 어떠한 방법으로든 결함이 있는 부품 또는 권리침해로 지정된 장치의 수리 또는 교체의 비용을 초과할 수 없으며, 그 어떠한 경우에도 **DOLBY**는 교체 제품의 비용, 부수, 특별, 직접, 간접 또는 유발 손해(데이터, 소프트웨어 또는 녹음 또는 시각용 자료를 포함하나 이에 제한되지 않음), 범위 비용 또는 사용, 매출, 사업 또는 수익의 손실에 대해 **DOLBY** 또는 그 대리인에게도 그 어떠한 손해에 대해 중립을 발한 경우에도 절대 책임지지 않습니다. 본 조항의 그 어떠한 내용도 법이 허용하는 한도를 초과하는 범위의 책임을 배제하거나 제한하기 위해 실행되거나 실행되는 것으로 간주될 수 없습니다. 본 장에 반대 약관의 그 어떠한 조항도 무효화되거나 실행될 수 없는 경우 판매 약관 내의 그러한 조항과 다른 관련 조항은 그 당시 유효성을 가지기에 필요한 사항에 맞게 자동으로 조정되고 **Dolby**와 고객의 원래 의향을 가장 근접하고 가장 합법적으로 반영하는 것으로 간주되어야 합니다. 조항의 내용이 조정될 수 없는 경우, 조항은 이 장에 반대 약관에 식재되고 포함된 적이 있었던 것으로 간주되어야 합니다. 어느 경우이든, 상기의 경우를 제외하고는 본 장에 반대 약관의 나머지 조항은 영향을 받지 않아야 합니다.

프리미엄 서비스: **Dolby**는 고객에 추가하여 고객은 해당 정책에 정의된 대로 프리미엄 서비스(제공되는 경우)를 구입할 권리가 있습니다. 정책은 http://www.dolby.com/us/en/professional/warranty_and-maintenance-policies.html에서 참조할 수 있습니다. 프리미엄 서비스를 구입함으로써 고객은 1) 결함이 있는 제품의 교체를 위해 **Dolby**가 이에 관련된 배송, 교체 제품에 관련된 세금 및 기타 부가금 및 적용되는 결함이 있는 제품의 반납에 대한 비용을 지불하고 2) **Dolby**가 명시한 합당한 가이드라인 내에서 때때로 **Dolby**의 답변을 포함하여 기술적 지원을 받을 권리가 있습니다. 이러한 서비스에 대한 모든 비용은 환불 가능하지 않습니다.

준거법 본 장에 반대 약관의 유효성, 해석 및 수행은 법규에 따라 집행되고 해석되어야 하며, 고객은 고객이 거주하는 해당 지역에 기반하여 지정된 다음과 같은 법령의 사법권에 따름에 동의합니다.

지역	사법권	법정 사법권
유럽경제지역 내 국가	영국	영국 법정
미국 기타 국가	미국 캘리포니아주	캘리포니아 샌프란시스코 소재의 연방정부법정

모든 통지의 서면이 갖추어 번역되고 해석되어야 합니다. 당사자들은 국제적 물품매매계약(International Sale of Goods)에 관한 유럽 협약(UN Convention)이 본 약관에 그 어떠한 권리이나 영향을 행사할 수 없으며 동의합니다.

소프트웨어 라이선스: 다매체 제품은 소프트웨어가 포함되어 있는 경우, 그러한 소프트웨어는 소프트웨어에 수반된 라이선스 동의서(최종 사용자 동의서)의 적용을 받습니다. 적용되는 경우, 본 소프트웨어는 사적 비영리 목적으로 독점적으로 개발된 상업용 컴퓨터 소프트웨어이며 미국 정부에만 제공된 컴퓨터 소프트웨어(해당되는 경우 "제한된 권한"이 적용됨). 미국 정부의 민간 단체에 의한 사용, 복제 및 공개는 본 통지서 및 FAR 552.227-19(a), 또는 이와 동등한 규정에 따라야 합니다. DFARS 227.7202 또는 그와 동등한 규정에 따른 DDOD 단체의 사용, 복제 및 공개는 본 통지서의 목적에 의해서만 적용받습니다.

제품 수명 종료 정보: **Dolby** 제품은 다년간 운영될 수 있도록 설계되고 제작되었습니다. 이러한 제품이 서비스를 제공할 수 있는 제품의 수명을 막은 경우, 지역 또는 국제 법규에 따라 폐기 처분해야 합니다.

안전 및 규제 정보

CE 마크

Dolby Laboratories는 본 장비가 CE 인증 Directive의 필수 조건을 준수함을 선언하는 바입니다. 자기적합성선언(declaration of conformity)은 dolby.com/us/en/about/compliance.html에서 확인할 수 있습니다.

이 기기는 **가정용(비급) 전자파적합기기**로서 주로 가정에서 사용하는 것을 목적으로 하며, 모든 지역에서 사용할 수 있습니다.

운영 장소 상태: 운영 온도: +32~104°F (0~40°C), 상대 습도: 20%-85%(비응결). 보관 온도: -30 to +55°C(-22 to +131°F)

실질는 해당 국가의 모든 관련 전선 설치 규정에 따라 시행해야 합니다. L'installation doit être exécutée conformément à tous les règlements nationaux applicable au filage électrique.

RoHS: 본 마크는 EU RoHS Directive의 조건 사항을 준수합니다.

모델: VEM900

제조업체: Dolby Laboratories, Inc.
본 제품은 5V  10mA로 측정되었습니다.

인증 번호: MSP-REM-DBY-VEM900

출원 국가: 말레이시아

승인 날짜: 88% 1(1+)



연락처:

Dolby 인가 재판매자에게 연락하십시오.

<http://www.dolby.com/conferencephone>

Dolby Laboratories, Inc. 100 Potrero Avenue, San Francisco, CA 94103-4813 USA

1-415-558-0200

Issue 1 5/14/2015



Dolby Part No. 9112350