



EN Short User Manual  
CS Krátká uživatelská příručka  
DA Kort brugervejledning  
DE Kurzanleitung  
EL Σύντομο εγχειρίδιο χρήσης  
ES Manual de usuario corto

FI Lyhyt käyttöopas  
FR Bref mode d'emploi  
HU Rövid használati útmutató  
IT Manuale dell'utente breve  
KK Кыскаша пайдаланушы нұсқаулығы

**PHILIPS**



2015 Gibson Innovations Limited. All rights reserved.  
This product has been manufactured by and is sold under the responsibility of Gibson Innovations Ltd., and Gibson Innovations Ltd. is the warrantor in relation to this product.  
Philips and the Philips Shield Emblem are registered trademarks of Koninklijke Philips N.V. and are used under license from Koninklijke Philips N.V.

AZ215\_AZ216\_12\_Short User Manual\_A\_V1.0

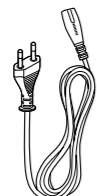
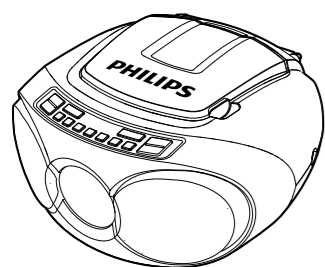

**EN** Before using your product, read all accompanying safety information.  
**CS** Před použitím výrobku si přečtěte přibalené bezpečnostní informace.  
**DA** Før du bruger produktet, skal du læse alle medfølgende sikkerhedsoplysninger.  
**DE** Lesen Sie vor der ersten Verwendung Ihres Produktes alle beiliegenden Sicherheitsinformationen.  
**EL** Πριν χρησιμοποιήσετε τη συσκευή, διαβάστε όλες τις συνοδευτικές οδηγίες ασφαλείας.  
**ES** Antes de utilizar el producto, lea toda la información de seguridad que se adjunta.  
**FI** Lue kaikki mukana toimitetut turvallisuustiedot ennen tuotteen käyttöä.  
**FR** Vous pouvez utiliser des piles alcalines (R14) ou l'alimentation secteur pour utiliser l'appareil.  
**HU** A termék használatá elött olvassa el az ahhoz tartozó összes biztonsági tudnivalót.  
**IT** Prima di usare il prodotto, leggere tutte le relative informazioni sulla sicurezza.  
**KK** Өнімді пайдаланбастан бұрын, барлық қосымша қауіпсіздік ақпаратын оқыңыз.

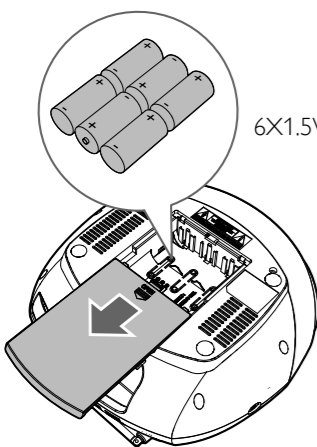
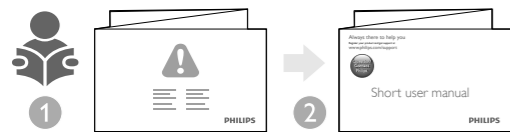

6X1.5V R14/UM2/C CELL

**EN** To play with the device, you can use either alkaline battery (R14) or AC power.  
**CS** Před použitím výrobku si přečtěte přibalené bezpečnostní informace.  
**DA** Du kan bruge enten alkaline-batterier (R14) eller vekselstrøm til afspilning med enheden.  
**DE** Um mit dem Gerät spielen zu können, verwenden Sie entweder eine Alkalibatterie (R14), oder schließen Sie das Gerät an eine Steckdose an.  
**EL** Η συσκευή λειτουργεί με αλκαλικές μπαταρίες (R14) ή με ρεύμα.  
**ES** Para reproducir con el dispositivo, puede utilizar una pila alcalina (R14) o la fuente de alimentación de CA.

**FI** Voit käyttää laitetta joko alkaliparistolla (R14) tai verkkovirralla.  
**FR** Vous pouvez utiliser des piles alcalines (R14) ou l'alimentation secteur pour utiliser l'appareil.  
**HU** A készüléket alkáli elemmel (R14) vagy tápfeszültségről üzemeltetheti.  
**IT** Per riprodurre dei file tramite il dispositivo, è possibile utilizzare batterie alcaline (R14) o l'alimentazione CA.  
**KK** Құрылғы көмегімен ойнату үшін сіздің батареяны (R14) немесе АТ адалгеріні пайдалануға болады.

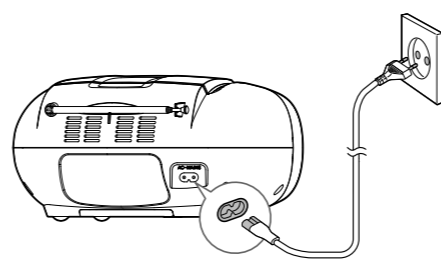

**EN** Program tracks  
**CS** Programování skladeb  
**DA** Programmering af numre  
**DE** Programmieren von Titeln  
**EL** Προγραμματισμός κομματιών  
**ES** Programación de pistas  
**FI** Raitojen ohjelmointi  
**FR** Programmation des pistes  
**HU** Műsorszámok beprogramozása  
**IT** Programmazione dei brani  
**KK** Жолдарды бағдарламалау

**PROG**

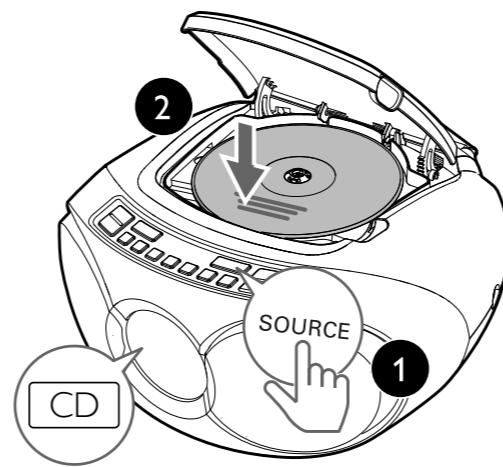
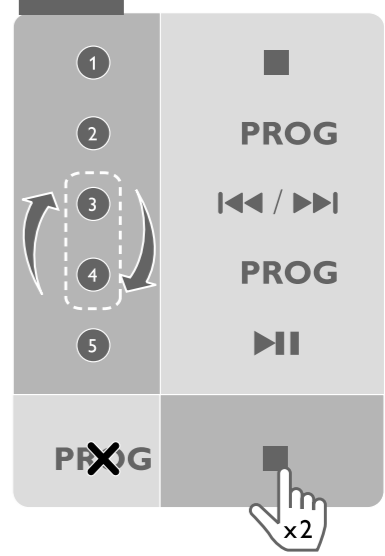

**EN** In CD mode, you can control play through the following operations.

<b>◀▶</b>	Press and hold to fast-forward or fast-reverse the track during playback, then release to resume play.
<b>▶  </b>	Start or pause play.
<b>■</b>	Stop play.
<b>MODE</b>	<b>[REP]</b> : Play the current track repeatedly. <b>[REP ALL]</b> : Play all tracks repeatedly. <b>[SHUF]</b> : Play tracks randomly. To return to normal play, press repeatedly until the repeat icons disappear.

Note: Only **[REP]** and **[REP ALL]** be selected when you play the programmed tracks.

**CS** omocí následujících operací můžete v režimu CD ovládat přehrávání.

<b>◀▶</b>	Stiskněte během přehrávání tlačítko rychle vpřed/rychle vzad a držte jej stisknuté; po uvolnění tlačítka přehrávání pokračuje.
<b>▶  </b>	Spuštění nebo pozastavení přehrávání.
<b>■</b>	Zastavení přehrávání.
<b>MODE</b>	<b>[REP]</b> : Opakované přehrávání aktuální skladby. <b>[REP ALL]</b> : Opakované přehrávání všech skladeb. <b>[SHUF]</b> : Náhodné přehrávání skladeb. Chcete-li se vrátit do normálního přehrávání, opakovaně stiskněte tlačítko, dokud nezmizí ikona opakování.

Poznámka: Když přehráváte naprogramované skladby, můžete vybrat pouze možnosti **[REP]** a **[REP ALL]**.

**DA** I CD-tilstand kan du styre afspilning gennem følgende funktioner:

<b>◀▶</b>	Tryk og hold nede for at spole hurtigt frem eller tilbage i et spor under afspilning, og slip for at genoptage afspilningen.
<b>▶  </b>	Start, eller sæt afspilning på pause.
<b>■</b>	Stop afspilningen.
<b>MODE</b>	<b>[REP]</b> : Afspil det aktuelle spor gentagne gange. <b>[REP ALL]</b> : Afspil alle numre gentagne gange. <b>[SHUF]</b> : Afspil numre i tilfældig rækkefølge. For at vende tilbage til normal afspilning skal du trykke gentagne gange på , indtil ikonet for gentagelse forsvinder.

Bemærk: Kun **[REP]** og **[REP ALL]** kan vælges, når du afspiler de programmerede spor.

**DE** Im CD-Modus können Sie die Wiedergabe durch die folgenden Aktionen steuern.

<b>◀▶</b>	Halten Sie die Taste gedrückt, um während der Wiedergabe einen schnellen Vor-/Rücklauf des Titels zu starten. Lassen Sie sie los, um die Wiedergabe fortzusetzen.
<b>▶  </b>	Starten oder Anhalten der Wiedergabe
<b>■</b>	Stoppen der Wiedergabe
<b>MODE</b>	<b>[REP]</b> : Wiederholte Wiedergabe des aktuellen Titels <b>[REP ALL]</b> : Wiederholte Wiedergabe aller Titel <b>[SHUF]</b> : Wiedergabe von Titeln in zufälliger Reihenfolge Um zur normalen Wiedergabe zurückzukehren, drücken Sie wiederholt auf , bis die Symbole für die wiederholte Wiedergabe verschwinden.

Hinweis: Nur **[REP]** und **[REP ALL]** können ausgewählt werden, wenn Sie programmierte Titel wiedergeben.

**EL** Στη λειτουργία CD, μπορείτε να ελέγξετε την αναπαραγωγή με τους εξής τρόπους:

<b>◀▶</b>	Πατήστε παρατεταμένα για γρήγορη μετάβαση εμπρός/πίσω στο κομμάτι κατά τη διάρκεια της αναπαραγωγής και αφήστε το ελεύθερο για να συνεχίσετε την αναπαραγωγή.
<b>▶  </b>	Έναρξη ή προσωρινή διακοπή της αναπαραγωγής.
<b>■</b>	Διακοπή αναπαραγωγής.
<b>MODE</b>	<b>[REP]</b> (Επανάληψη): επαναλαμβανόμενη αναπαραγωγή του τρέχοντος κομματιού. <b>[REP ALL]</b> (Επανάληψη όλων): επαναλαμβανόμενη αναπαραγωγή όλων των κομματιών. <b>[SHUF]</b> (Τυχαία αναπαραγωγή): αναπαραγωγή κομματιών σε τυχαία σειρά. Για να επιστρέψετε στην κανονική αναπαραγωγή, πατήστε επανειλημμένα μέχρι να εξαφανιστεί το εικονίδιο της επανάληψης.

Σημείωση: Κατά την αναπαραγωγή προγραμματισμένων κομματιών, μπορείτε να επιλέξετε μόνο **[REP]** (Επανάληψη) και **[REP ALL]** (Επανάληψη όλων).

**ES** En el modo de CD, puede controlar la reproducción mediante las operaciones siguientes.

<b>◀▶</b>	Manténgalo pulsado para realizar una búsqueda rápida hacia delante o hacia atrás en la pista durante la reproducción, y a continuación suéltelo para reanudar la reproducción.
<b>▶  </b>	Inicia la reproducción del disco o hace una pausa.
<b>■</b>	Detiene la reproducción.
<b>MODE</b>	<b>[REP]</b> : repite la reproducción de la pista actual. <b>[REP ALL]</b> : reproduce todas las pistas una y otra vez. <b>[SHUF]</b> : reproduce pistas en orden aleatorio. Para volver a la reproducción normal, pulse varias veces hasta que desaparezca el icono de repetición.

Nota: Solo se pueden seleccionar **[REP]** y **[REP ALL]** al reproducir pistas programadas.

**FI** CD-tilassa voit hallita toistoa seuraavien toimintojen avulla.

<b>◀▶</b>	Pikakelaa raitaa toiston aikana pitämällä painiketta alhaalla. Jatka toistoa vapauttamalla painike.
<b>▶  </b>	Toiston aloittaminen tai keskeyttäminen.
<b>■</b>	Toiston lopettaminen.
<b>MODE</b>	<b>[REP]</b> : nykyisen kappaleen toistaminen jatkuvasti. <b>[REP ALL]</b> : kaikkien raitojen toistuva toisto. <b>[SHUF]</b> : raitojen toistaminen satunnaisessa järjestyksessä. Palaa normaaliin toistoon painamalla toistuvasti -painiketta, kunnes uusintatoiston kuvakkeet katoavat.

**Huomautus:** vain toiminnot **[REP]** ja **[REP ALL]** voidaan valita toistettaessa ohjelmoituja raitoja.

**FR** En mode CD, vous pouvez contrôler la lecture comme suit.

<b>◀▶</b>	Maintenez les touches d'avance/retour rapide enfoncées pendant la lecture, puis relâchez-les pour reprendre la lecture normale.
<b>▶  </b>	Permet de démarrer ou de suspendre la lecture.
<b>■</b>	Permet d'arrêter la lecture.
<b>MODE</b>	<b>[REP]</b> : permet de répéter la piste en cours. <b>[REP ALL]</b> : permet de lire toutes les pistes en boucle. <b>[SHUF]</b> : permet de lire les pistes dans un ordre aléatoire. Pour revenir à la lecture normale, appuyez sur à plusieurs reprises jusqu'à ce que les icônes de répétition disparaissent.

Remarque: seules les touches **[REP]** et **[REP ALL]** peuvent être utilisées lors de la lecture de pistes programmées.

**HU** CD módban az alábbi műveletekkel vezérelheti a lejátszást.

<b>◀▶</b>	Nyomja le és tartsa lenyomva a műsorszámom belüli, lejátszás közben gyors előre-/hátratedeléshez. A lejátszáshoz való visszatéréshez pedig engedje fel.
<b>▶  </b>	Lejátszás indítása vagy szüneteltetése.
<b>■</b>	Lejátszás leállítása.
<b>MODE</b>	<b>[REP]</b> : Aktuális zeneszám ismételt lejátszása. <b>[REP ALL]</b> : Összes zeneszám ismételt lejátszása. <b>[SHUF]</b> : Zeneszámok véletlenszerű lejátszása. A normál lejátszáshoz való visszatéréshez nyomja meg ismételten a gombot, amíg az ismétlés ikonok el nem tűnnek.

Megjegyzés: a programozott zeneszámok lejátszásakor csak a **[REP]** és **[REP ALL]** választható ki.

**IT** In modalità CD, è possibile controllare la riproduzione attraverso le operazioni seguenti.

<b>◀▶</b>	Tenerli premuti per mandare avanti/indietro velocemente il brano durante la riproduzione, quindi rilasciarli per riprendere la riproduzione.
<b>▶  </b>	Consente di avviare o mettere in pausa la riproduzione.
<b>■</b>	Interruzione della riproduzione.
<b>MODE</b>	<b>[REP]</b> (Ripeti): consente di ripetere la riproduzione del brano corrente. <b>[REP ALL]</b> (Ripeti tutti): consente di riprodurre tutti i brani in maniera continua. <b>[SHUF]</b> (Casuale): riproduce i brani in ordine casuale. Per ritornare alla riproduzione normale, premere ripetutamente finché non scompaiono le icone della riproduzione ripetuta.

Nota: quando si riproducono i brani programmati, è possibile selezionare solo **[REP]** (Ripeti) e **[REP ALL]** (Ripeti tutti).

**KK** Ықшам диск режимінде төмендегі әрекеттер арқылы ойнатуды басқаруға болады.

<b>◀▶</b>	Ойнату кезінде алға жылдам айналдыру және артқа жылдам айналдыру үшін басып тұрыңыз, одан кейін ойнатуды жағастырыңыз.
<b>▶  </b>	Ойнатуды бастау немесе уақытша тоқтату.
<b>■</b>	Ойнатуды тоқтату.
<b>MODE</b>	<b>[REP]</b> (қайталау): ағымдағы тректі қайталап ойнату. <b>[REP ALL]</b> (барлығын қайталау): барлық тректерді қайталап ойнату. <b>[SHUF]</b> (араластыру): тректерді араластырып ойнату. Қалыпты ойнатуға қайту үшін қайталау белгішесі өшкенше тұймесін қайталап басыңыз.

Ескертпе: бағдарламаға енгізілген тректерді ойнатқанда **[REP]** (қайталау) және **[REP ALL]** (барлығын қайталау) опцияларын ғана таңдауға болады.

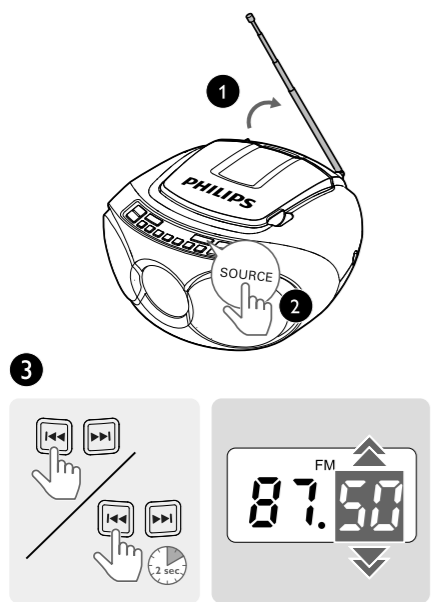

- EN** Tune to a radio station
- CS** Naladění rádiové stanice
- DA** Find en radiostation.
- DE** Einstellen eines Radiosenders
- EL** Συντονιστείτε σε έναν ραδιοφωνικό σταθμό
- ES** Sintonización de una emisora de radio
- FI** Radioaseman virittäminen
- FR** Réglage d'une station de radio
- HU** Rádióállomások behangolása
- IT** Sintonizzazione su una stazione radio
- KK** Радио станцияга реттеу

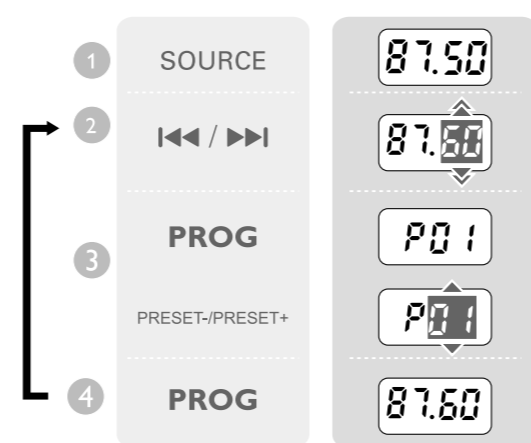

- EN** Program radio stations manually
- CS** Ruční programování rádiových stanic
- DA** Programmer radiostationer manuelt
- DE** Manuelles Programmieren von Radiosendern
- EL** Μη αυτόματος προγραμματισμός ραδιοφωνικών σταθμών
- ES** Programación manual de emisoras de radio
- FI** Radioasemien ohjelmointi manuaalisesti
- FR** Programmation manuelle des stations de radio
- HU** Rádióállomások manuális beprogramozása
- IT** Programmazione manuale delle stazioni radio
- KK** Радио станцияларды колмен бағдарламау

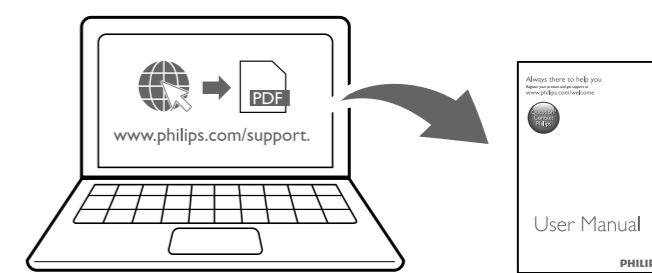

- EN** To download full user manual, visit [www.philips.com/support](http://www.philips.com/support).
- CS** Kompletní uživatelskou příručku naleznete na adrese [www.philips.com/support](http://www.philips.com/support).
- DA** Du kan downloade hele brugervejledningen på [www.philips.com/support](http://www.philips.com/support).
- DE** Um die vollständige Bedienungsanleitung herunterzuladen, besuchen Sie [www.philips.com/support](http://www.philips.com/support).
- EL** Για να κατεβάσετε το πλήρες εγχειρίδιο χρήσης, επισκεφτείτε τη διεύθυνση [www.philips.com/support](http://www.philips.com/support).
- ES** Para descargar el manual de usuario completo, visite [www.philips.com/support](http://www.philips.com/support).
- FI** Lataa käyttöohjees osoitteesta [www.philips.com/support](http://www.philips.com/support).
- FR** Pour télécharger le mode d'emploi complet, rendez-vous sur [www.philips.com/support](http://www.philips.com/support).
- HU** A teljes felhasználói kézikönyv letöltéséhez látogasson el a [www.philips.com/support](http://www.philips.com/support) címre.
- IT** Per scaricare il manuale dell'utente completo, visitare il sito Web [www.philips.com/support](http://www.philips.com/support).
- KK** Толук пайдаланушы ңуспауығын жүктөп алу үшін [www.philips.com/support](http://www.philips.com/support) сайтына кириңіз.

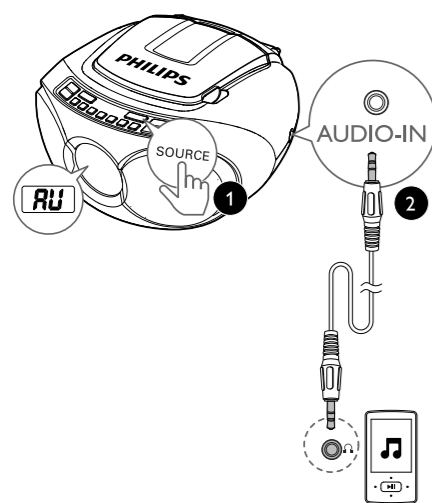

**EN Specifications**

**Amplifier**

Rated Output Power	3 W
Frequency Response	80 Hz - 16000 Hz, +/-3 dB
Signal to Noise Ratio	>72 dBA
Total Harmonic Distortion	<1 %

**Disc**

Audio DAC	24 Bits, 44.1 kHz
Frequency Response	80 Hz -16000Hz, +/-3 dB

**Tuner**

Tuning Range	FM: 87.5 - 108 MHz
Tuning grid	50 KHz
Preset stations	20

**General**

Power supply	
- AC Power	220 - 240 V ~, 50/60 Hz
- Battery	DC 9V, 6 x 1.5 V R14/UM2/C Cell
Standby Power Consumption	< 0.5 W
Dimensions	
- Main Unit (W x H x D)	252 x 124 x 232 mm
Weight	
- Main Unit	1.0 kg
- With Packing	1.6 kg

**CS Specifikace**

**Zesilovač**

Jmenovitý výstupní výkon	3 W
Kmitočtová charakteristika	80 až 16 000 Hz, ±3 dB
Odstup signál/šum	>72 dBA
Celkové harmonické zkreslení	<1 %

**Disk**

Audio DA převodník	24 bitů, 44,1 kHz
Kmitočtová charakteristika	80 až -16 000 Hz, ±3 dB

**Tuner**

Rozsah ladění	FM: 87,5–108 MHz
Ladící mřížka	50 KHz
Přednastavené stanice	20

**Všeobecné údaje**

Napájení	
- Elektrická síť	220–240 V~, 50/60 Hz
- Baterie	DC 9V, 6x 1,5 V R14/UM2/C
Spotřeba energie v pohotovostním režimu	<0,5 W
Rozměry	
- Hlavní jednotka (Š x V x H)	252 x 124 x 232 mm
Hmotnost	
- Hlavní jednotka	1,0 kg
- Včetně balení	1,6 kg

**DA Specifikationer**

**Forstærker**

Faktisk effekt	3 W
Frekvensgang	80 Hz - 16000 Hz, +/-3 dB
Signal-/støjforhold	>72 dBA
Samlet harmonisk forvrængning	<1 %

**Disk**

Audio DAC	24 Bits, 44,1 kHz
Frekvensgang	80 Hz - 16000 Hz, +/-3 dB

**Tuner**

Indstillingsområde	FM: 87,5-108 MHz
Tunernet	50 KHz
Forudindstillede stationer	20

**Generelt**

Strømforsyning	
- Vekselstrøm	220 - 240 V~, 50/60 Hz
- Batteri	DC 9V, 6 x 1,5 V R14/UM2/C-batteri
Strømförbrug ved standby	< 0,5 W
Mål	
- Hovedenhed (B x H x D)	252 x 124 x 232 mm
Vægt	
- Hovedenhed	1,0 kg
- Med emballage	1,6 kg

**TE Technische Daten**

**Verstärker**

Ausgangsleistung	3 W
Frequenzgang	80 Hz - 16.000 Hz, +/-3 dB
Signal/Rausch-Verhältnis	> 72 dBA
Klirrfaktor	< 1 %

**Disk**

Audio-DAC	24 Bit, 44,1 kHz
Frequenzgang	80 Hz - 16.000 Hz, +/-3 dB

**Tuner**

Empfangsbereich	UKW: 87,5 bis 108 MHz
Abstimmungsbereich	50 KHz
Voreingestellte Sender	20

**Allgemein**

Stromversorgung	
- Netzspannung	220 bis 240 V~, 50/60 Hz
- Batterie	9 V DC, 6 x 1,5 V R14/UM2/C-Zelle
Standby-Stromverbrauch	< 0,5 W
Abmessungen	
- Hauptgerät (B x H x T)	252 x 124 x 232 mm
Gewicht	
- Hauptgerät	1,0 kg
- Inklusive Verpackung	1,6 kg

**EL Προδιαγραφές**

**Εισαγωγή**

Όνομαστική ισχύς εξόδου	3 W
Συχνότητα απόκρισης	80 Hz - 16000 Hz, +/-3 dB
Λόγος σήματος προς θόρυβο	>72 dBA
Συνολική αρμονική παραμόρφωση	<1 %

**Δίσκος**

DAC ήχου	24 Bit, 44,1 kHz
Συχνότητα απόκρισης	80 Hz -16000Hz, +/-3 dB

**Δέκτης**

Εύρος συντονισμού	FM: 87,5 - 108 MHz
Πλέγμα ρύθμισης	50 KHz
Προσυντονισμένοι σταθμοί	20

**Γενικά**

Τροφοδοσία ρεύματος	
- Εναλλασσόμενο ρεύμα (AC)	220 - 240 V~, 50/60 Hz
- Μπαταρίες	DC 9V, 6 x 1,5 V R14/UM2/C Cell
Κατανάλωση ρεύματος κατά την αναμονή	< 0,5 W

**Διαστάσεις**

- Κύρια μονάδα (Π x Υ x Β)	252 x 124 x 232 χιλ.
----------------------------	----------------------

**Βάρος**

- Κύρια μονάδα	1,0 κιλά
- Με τη συσκευασία	1,6 κιλά

**ES Especificaciones**

**Amplificador**

Potencia de salida	3 W
Respuesta de frecuencia	80 Hz - 16000 Hz, +/-3 dB
Relación señal/ruido	>72 dBA
Distorsión armónica total	<1 %

**Disco**

DAC de audio	24 bits, 44,1 kHz
Respuesta de frecuencia	80 Hz - 16000 Hz, +/-3 dB

**Sintonizador**

Rango de sintonización	FM: 87,5 - 108 MHz
Cuadro de sintonización	50 KHz
Emisoras presintonizadas	20

**Información general**

Fuente de alimentación	
- Alimentación de CA	220 - 240 V ~, 50/60 Hz
- Pilas	CC 9V, 6 pilas R14/UM2/C de 1,5 V
Consumo de energía en modo de espera	< 0,5 W
Dimensiones	
- Unidad principal (ancho x alto x profundo)	252 x 124 x 232 mm
Peso	
- Unidad principal	1,0 kg
- Con embalaje	1,6 kg

**fi Teknisii tiedoja**

**Vahvistin**

Ilmoitettu lähtöteho	3 W
Taajuusvaste	80–16 000 Hz, +/-3 dB
Signaali–kohina-suhte	>72 dBA
Harmoninen kokonaishäiriö	< 1 %

**Levy**

Audio DAC	24 bittia / 44,1 kHz
Taajuusvaste	80–16 000 Hz, +/-3 dB

**Virtitin**

Virtitysalue	FM: 87,5–108 MHz
Virtityskaavio	50 KHz
Pikavalinta-asetamat	20

**Yleistä**

Virtalähde	
- Verkkovirta	220–240 V~, 50/60 Hz
- paristo	DC 9 V, 6 x 1,5 V R14 / UM2 / C Cell
Virrankulutus valmiustilassa	< 0,5 W
Mitat	
- Päälaite (L x K x S)	252 x 124 x 232 mm
Paino	
- Päälaite	1,0 kg
- Pakkauksen kanssa	1,6 kg

**FR Caractéristiques techniques**

**Amplificateur**

Puissance de sortie nominale	3 W
Réponse en fréquence	80 Hz - 16 000 Hz, +/-3 dB
Rapport signal/bruit	> 72 dBA

**Distorsion harmonique totale**

	< 1 %
--	-------

**Disque**

CNA audio	24 bits/44,1 kHz
Réponse en fréquence	80 Hz -16 000Hz, +/-3 dB

**Tuner**

Gamme de fréquences	FM : 87,5 – 108 MHz
Grille de syntonisation	50 KHz
Présélections	20

**Informations générales**

Alimentation	
- Secteur	220 - 240 V ~, 50/60 Hz
- Piles	CC 9V, 6 x 1,5 V R14/UM2/C Cell
Consommation électrique en mode veille	< 0,5 W
Dimensions	
- Unité principale (l x H x P)	252 x 124 x 232 mm
Poids	
- Unité principale	1,0 kg
- Avec emballage	1,6 kg

**HU Termékjellemzők**

**Erősítő**

Névleges kimenő teljesítmény	3 W
Frekvenciaválasz	80 Hz – 16 000 Hz, +/-3 dB
Jel-zaj arány	>72 dBA
Teljes harmonikus torzítás	<1 %

**Lemez**

Audió DAC	24 bit, 44,1 kHz
Frekvenciaválasz	80 Hz – 16 000 Hz, +/-3 dB

**Tuner**

Hangolási tartomány	FM: 87,5 - 108 MHz
Hangolórács	50 KHz
Előre beállított állomások	20

**Általános**

Tápegység	220 - 240 V~, 50/60 Hz
- Váltaközlő áram	DC 9 V, 6 db 1,5 V R14/UM2/C cellás elem
Teljesítményfelvétel készenléti üzemmódban	<0,5 W
Méretrek	
- Főegység (Sz x Ma x Mé)	252 x 124 x 232 mm
Tömeg	
- Főegység	1,0 kg
- Csomagolással	1,6 kg

**IT Specifiche**

**Amplificatore**

Potenza caratteristica in uscita	3 W
Risposta in frequenza	80 Hz - 16.000 HZ, +/-3 dB
Rapporto segnale/rumore	> 72 dBA
Distorsione totale armonica	<1 %

**Disco**

Audio DAC	24 Bit, 44,1 kHz
Risposta in frequenza	80 Hz - 16.000 HZ, +/-3 dB

**Sintonizzatore**

Gamma di sintonizzazione	FM: 87,5 - 108 MHz
Griglia di sintonizzazione automatica	50 KHz
Stazioni preimpostate	20

**Informazioni generali**

Alimentazione	220 - 240 V ~, 50/60 Hz
- Alimentazione CA	
- Batteria	CC 9 V, 6 x 1,5 V R14/UM2/cella C
Consumo energetico in standby	< 0,5 W
Dimensioni (bxpxx)	
- Unità principale (L x A x P)	252 X 124 X 232 mm
Peso	
- Unità principale	1,0 kg
- Con imballo	1,6 kg

**KK Ерекшеліктер**

**Күшейткіш**

Номиналды шығыс қуаты	3 W
Жийік жауабы	80 Гц - 16000 Гц, +/-3 дБ
Сигнал-шұ арақатынасы	>72 дБА
Жалпы гармоникалық бұрмаланулар	<1%

**Диск**

Дыбыс DAC	24 бит, 44,1 кГц
Жийік жауабы	80 Гц-16000 Гц, +/-3 дБ

**Тюнер**

Реттеу ауқымы	FM: 87,5 - 108 МГц
Жийіктер торы	50 кГц
Аудын ала орнаттыған станциялар	20

**Жалпы ақпарат**

Қуат көзі	
- Айнымалы ток қуаты	220-240 В ~, 50/60 Гц
- Батарея	Тұрақты ток 9 В, 6 x 1,5 В R14/UM2/C элемент
Қуат режимінде қуат тұтынуы	< 0,5 Вт
Мөлшері	
- Негізгі құрылымы (Е x Б x К)	252 x 124 x 232 мм
Салмағы	
- Негізгі құрылымы	1,0 кг
- Қорабымен	1,6 кг