

Instruction Manual

Thank you for purchasing this product.
Before using this product please read the instructions carefully.
After reading the instruction manual, please keep it for reference.

Includes

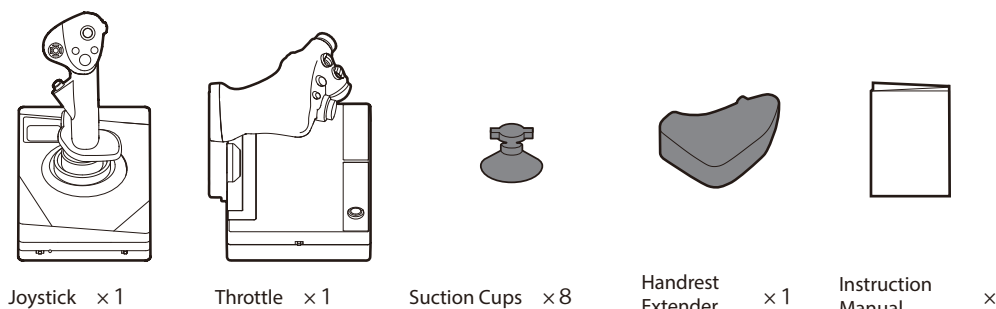

Compatible Systems

PlayStation 4 / PlayStation 3 / PC*

System Requirements	Windows TM 10/8.1/8/7
*Functions as PC controller through Xinput. This product does not support DirectInput. PC compatibility not tested nor endorsed by Sony Interactive Inc.	USB port, Internet Connection

Please upgrade to the latest system software before use.
(PlayStation 4: Ver. 4.73 or later recommended, PlayStation 3: Ver. 2.80 or later recommended)

This product does not feature light bar, motion sensors. In addition, this product does not support features other than those described. Please note this product may not support some PlayStation 4 and PlayStation 3 standard software. For details, please visit our website (<http://www.hori.co.uk/>).

Note: This product is not a wireless controller.

Layout

Joystick

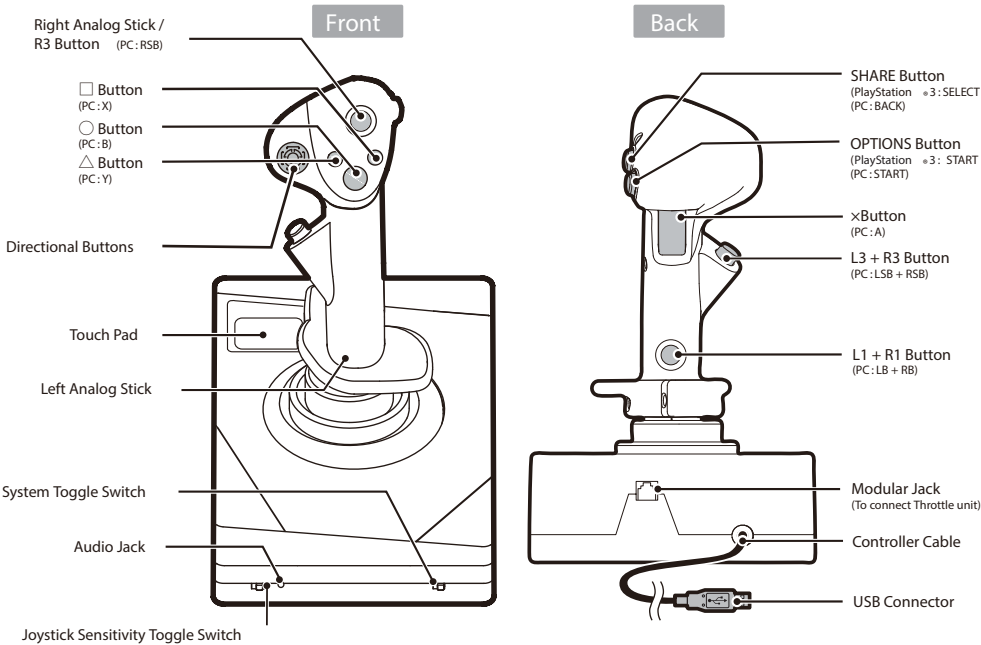

Throttle

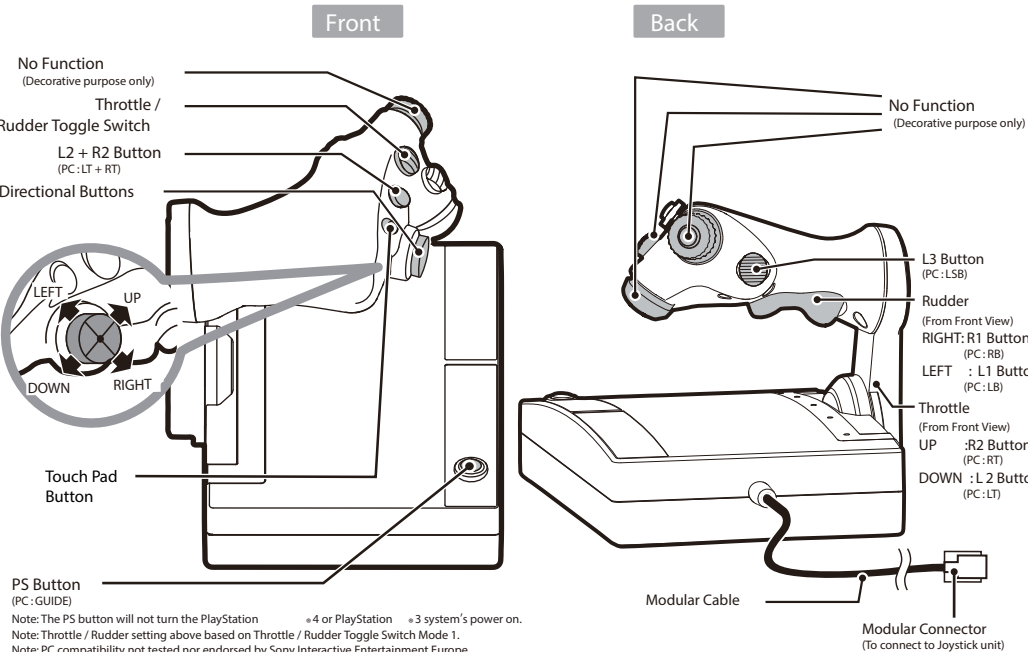

Note: The PS button will not turn the PlayStation 4 or PlayStation 3 system's power on.
Note: Throttle/Rudder setting above based on Throttle/Rudder Toggle Switch Mode 1.
Note: PC compatibility not tested nor endorsed by Sony Interactive Entertainment Inc.

Platform Toggle Switch

The Platform Toggle Switch toggles between PlayStation 4 and PlayStation 3 compatibility.
Toggle the switch before connecting.



How to Connect

- Insert the modular connector to the joystick modular jack.
- Insert the USB connector to the console USB port.

Note: Plugging and unplugging during gameplay may cause a malfunction.
Note: Reconnect the connector if any malfunction occurs.

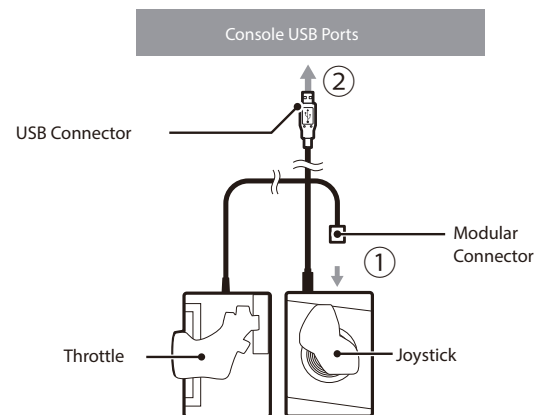

Attaching the Suction Cups

- Insert the suction cups into the holes located on the bottom side of joystick and throttle.
- Rotate the suction cups 90 degrees to lock in place.

Note: Please attach to a smooth, flat, stable surface.

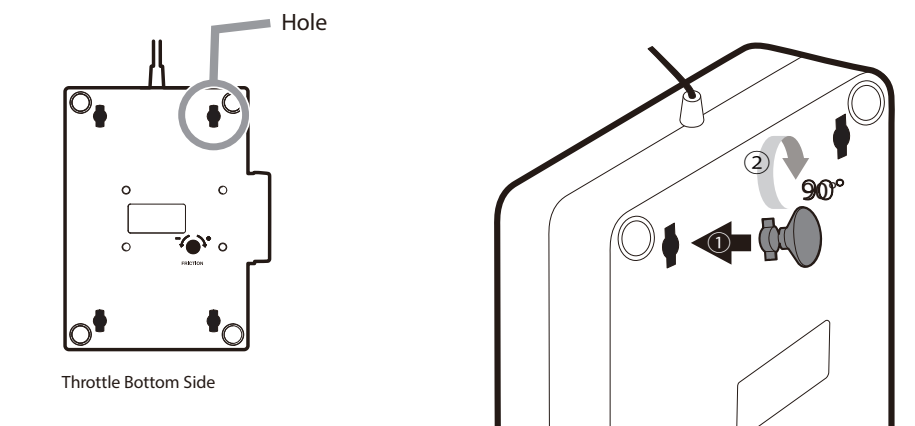

Attaching the Handrest Extender

If you feel the joystick does not fit in your hands, try attaching the Handrest Extender to the base of the joystick. Peel off the sheet on the backside of the Handrest Extender and affix onto the base of the joystick as shown in the diagram.

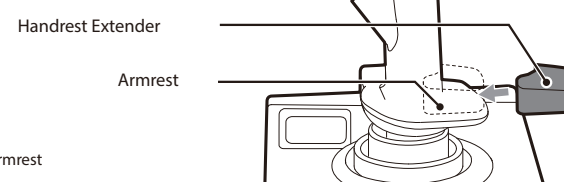

Note: Make sure to remove any dust or dirt from the armrest prior to affixing the Handrest Extender.

Audio Jack (PlayStation 4 only)

Connect the headset / microphone into the audio jack to use. Before placing a headset on your ears, make sure to lower the volume to avoid hearing damage.

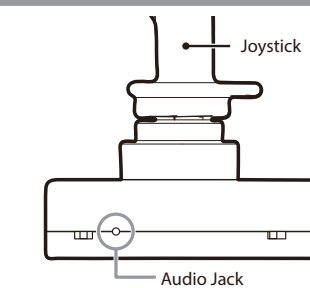

Touch Pad (PlayStation 4 only)

This product features touch pad functionality.

Note: Touch pad is only for PlayStation 4. Not compatible with PlayStation 3 / Windows PC.

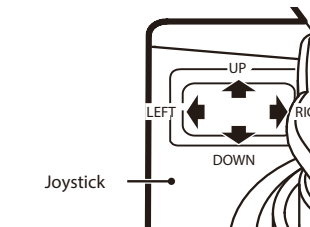

Adjusting Throttle Resistance

The resistance can be adjusted by turning the screw located on the bottom side of the throttle.

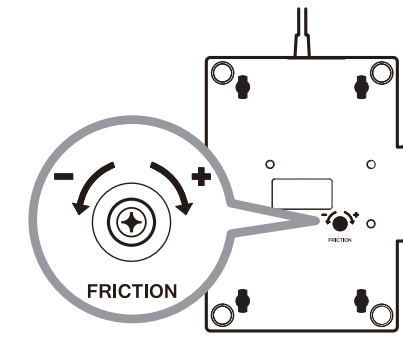

Adjusting Joystick Sensitivity

The joystick sensitivity toggle switch can be set to 3 different levels of sensitivity.

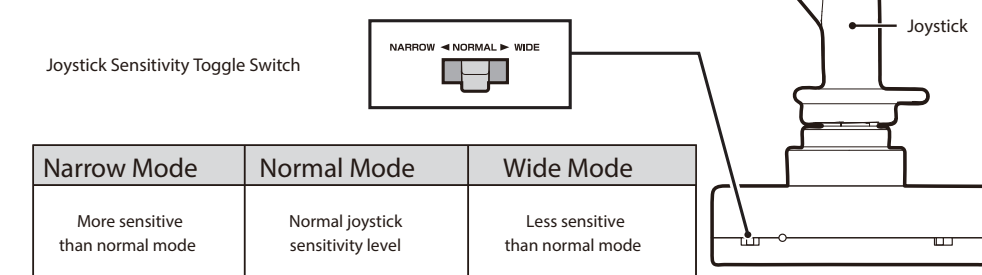

Throttle / Rudder Toggle Switch

The throttle / rudder toggle switch can be set to 3 different settings as shown in the diagram.

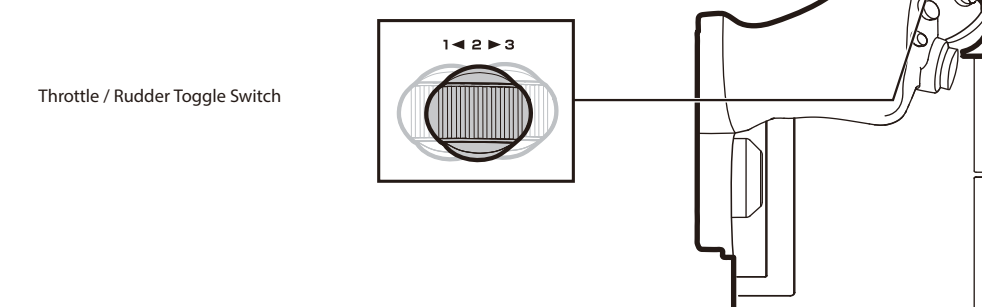

Switch position	1	2	3
Throttle	R2 (UP) / L2 (DOWN)	R1 (UP) / L1 (DOWN)	Right Analog Stick vertical control
Rudder	R1 (RIGHT) / L1 (LEFT)	R2 (RIGHT) / L2 (LEFT)	Right Analog Stick horizontal control

Note: The Right Analog Stick will not function in setting 3 (R3 button will function).

Caution

- Never disassemble, repair, or modify this product.
- Keep the controller away from dusty or humid areas.
- Do not apply strong impact or weight on the product.
- Do not pull roughly or bend the cable of the controller.
- If product needs cleaning, use only a soft dry cloth. Do not use any chemical agents like benzine or thinner.
- Keep this product out of the reach of children under 3.

Troubleshooting

① Pressing the PS button does not turn on the PlayStation 4 system

The PS button on this product will not turn on the PlayStation 4 system. Please press the PS button on the DUALSHOCK 4 or press the power button on the PlayStation 4 system.

② The PS button does not respond during gameplay

Please check the PS4™/PS3™ System Toggle Switch on this product. Make sure it is set to "PS4" for PlayStation 4 and "PS3" for PlayStation 3.

③ Controls respond in the home screen but not during gameplay

For the PlayStation 4, controls will not respond if the user account is different from the one used at the start of the game. Make sure to always log in with the same user account.

THE FCC WANTS YOU TO KNOW
This equipment has been tested and found to comply with the limits for a Class B digital device, pursuant to Part 15 of the FCC Rules. These limits are designed to provide reasonable protection against harmful interference in a residential installation. This equipment generates, uses and can radiate radio frequency energy and, if not installed and used in accordance with the instructions, may cause harmful interference to radio communications. However, there is no guarantee that interference will not occur in a particular installation. If this equipment does cause harmful interference to radio or television reception, which can be determined by turning the equipment off and on, the user is encouraged to try to correct the interference by one or more of the following measures:
• Reorient or relocate the receiving antenna.
• Increase the separation between the equipment and receiver.

The normal function of the product may be disturbed by strong Electro-Magnetic Interference. If so, simply reset the product to resume normal operation by following the instruction manual. In case the function does not resume, please relocate to an area which does not have electro-magnetic interference to use the product.

Please retain contact information for future reference.

PRODUCT DISPOSAL INFORMATION
Where you see this symbol on any of our electrical products or packaging, it indicates that the relevant electrical product or battery should not be disposed of as general household waste in Europe. To ensure the correct waste treatment of the product and battery, please dispose of them in accordance with any applicable local laws or requirements for disposal of electrical equipment or batteries. In so doing, you will help to conserve natural resources and improve standards of environmental protection in treatment and disposal of electrical waste. Applicable to EU countries only.

Warranty
For all warranty claims made within the first 30 days after purchase, please check with the retailer where the original purchase was made for details. If the warranty claim cannot be processed through the original retailer or for any other inquiries pertaining to our products, please address directly to HORI at info@hori.jp.

The image on the packaging may differ from the actual product. The manufacturer reserves the right to change the product design or specifications without notice. HORI and HORI logo are registered trademarks of HORI.

"PlayStation", "DUALSHOCK", "PS4", "PS3" are registered trademarks of Sony Interactive Entertainment Inc. All rights reserved. Licensed for sale in Europe, Africa, Middle East, Russia, India and Oceania. For use exclusively with PlayStation 4.

Designed by HORI in Japan

Manuel d'instruction

Merci d'avoir acheté ce produit.

Avant toute utilisation, assurez vous de lire correctement le manuel d'instruction.
Après avoir lu le feuillet d'instructions, veuillez le conserver pour une consultation future.

Inclus

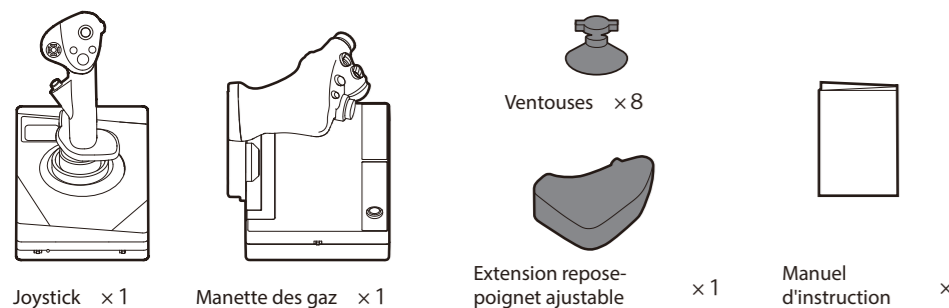

Systèmes Compatibles

PlayStation 4 / PlayStation 3 / PC*

Systèmes supportés	Windows*10 / 8.1 / 8 / 7 Port USB, Connexion Internet
*Fonctionne comme manette PC via Xinput. Ce produit ne prend pas en charge DirectInput. La compatibilité avec le PC n'a pas été testée ni approuvée par Sony Entertainment Europe.	

⚠ Veuillez mettre à jour le logiciel à la dernière version avant de l'utiliser.
(PlayStation 4: Ver. 4.73 ou ultérieure recommandée/ PlayStation 3: Ver. 2.80 ou ultérieure recommandée)

Ce produit ne comporte pas de barre lumineuse ni de capteurs de mouvement. De plus, ce produit ne prend pas en charge d'autres fonctions que celles décrites. Veuillez noter que ce produit peut ne pas prendre en charge certains logiciels standards PlayStation 4 et PlayStation 3. Pour plus de détails, visitez notre site Web, site Web (<http://www.hori.co.uk/>).

Note: Ce produit n'est pas une manette sans fil.

Disposition

Joystick

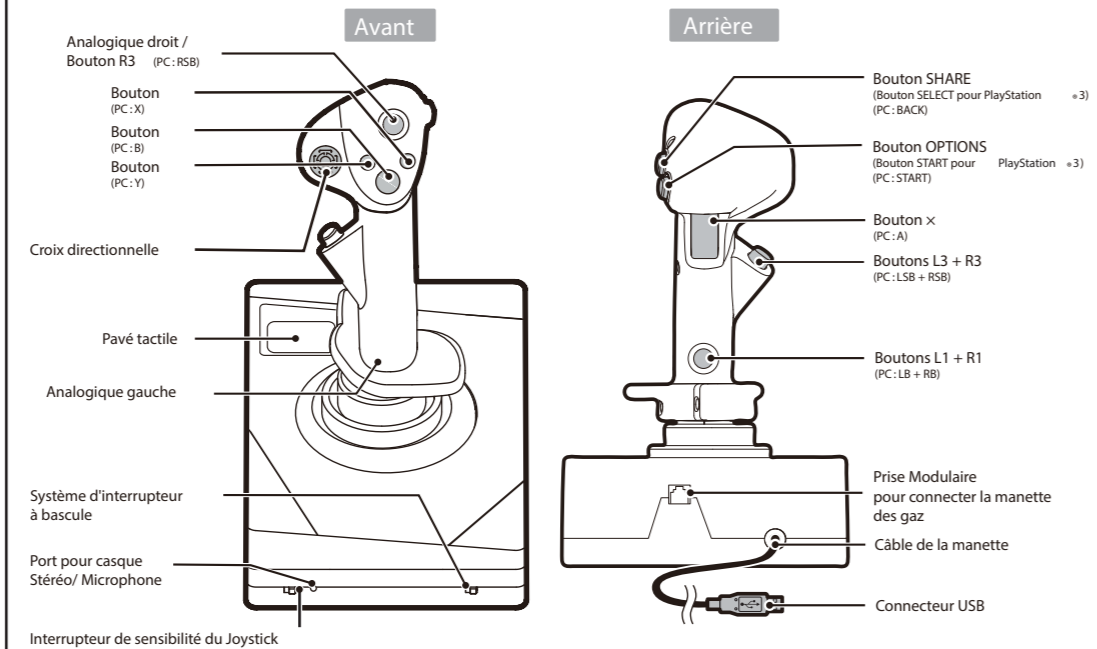

Manette des gaz

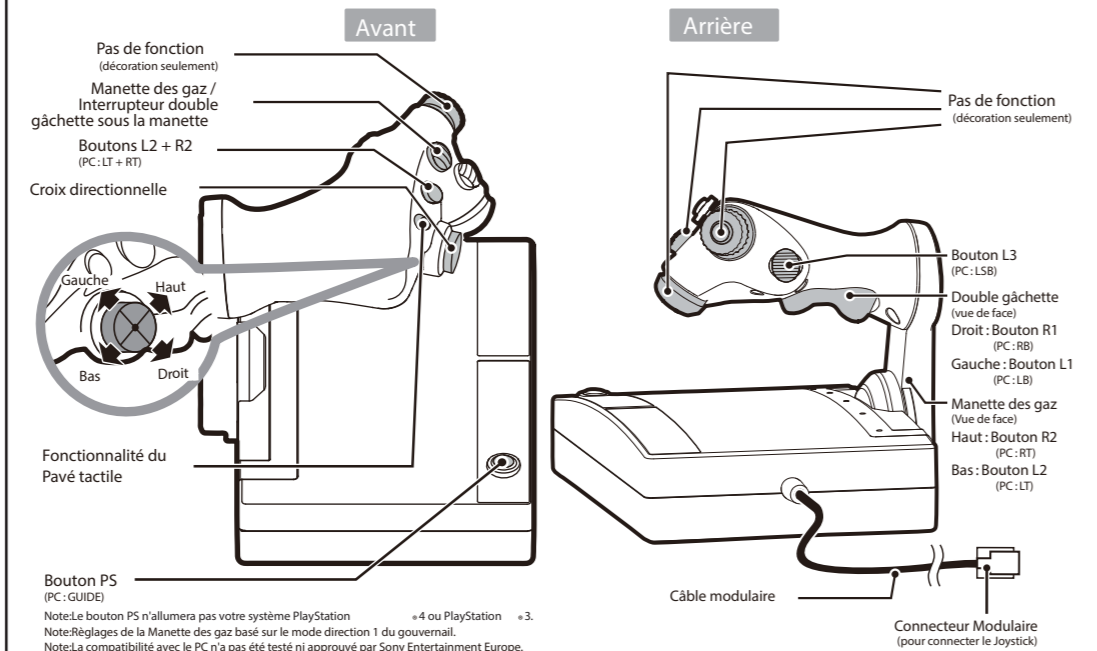

Interrupteur à bascule de la Plateforme

L'interrupteur à bascule permet de choisir entre la compatibilité avec la PlayStation 4 et la PlayStation 3.

PS4 PS3

Comment se connecter

- Insérer le connecteur modulaire à la prise modulaire du Joystick.
- Insérer le câble USB dans le port USB de la console.

Note: Brancher et débrancher le câble USB pendant la phase de jeu peut provoquer des dysfonctionnements.
Note: Re-connecter la manette en cas de dysfonctionnement.

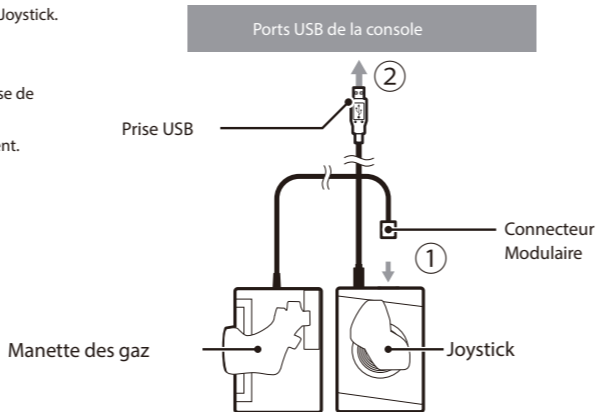

Fixation des ventouses

- Insérer les ventouses dans les trous situés en-dessous de la manette des gaz et du Joystick.
- Faites pivoter les ventouses de 90 degrés pour les verrouiller.

Note: Veuillez les attacher à une surface lisse, plane et stable.

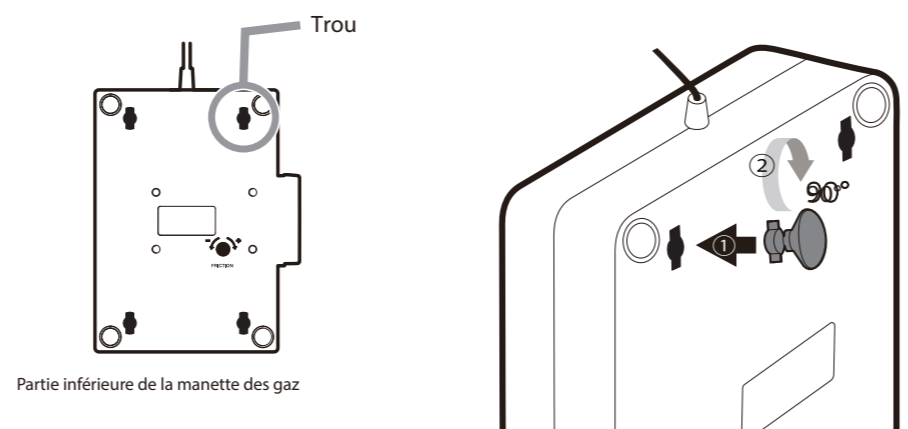

Fixation de l'extension du repose-poignet ajustable

Si vous estimez que le joystick ne convient pas à votre main, essayez de fixer le repose-poignet ajustable (coussinet) à la base du joystick. Retirez le film protecteur de la partie basse du repose-poignet ajustable et insérez-le sur la base du joystick comme le montre le schéma.

Repose-poignet ajustable (coussinet)

Repose-main

Port audio Jack pour casque stéréo

Connectez le casque / micro à l'entrée Audio pour l'utiliser. Avant de placer un casque sur vos oreilles, veuillez à baisser le volume pour éviter des lésions auditives.

Note: La fonctionnalité casque / micro est uniquement compatible avec la PlayStation 4. Non compatible avec la PlayStation 3 / PC Windows.

Pavé tactile

Ce produit dispose de la fonctionnalité de pavé tactile.

Note: Le pavé tactile est uniquement compatible avec la PlayStation 3 / PC Windows.

Ajustement de la résistance de la manette des gaz

La résistance peut être ajustée en tournant la vis située sur la partie inférieure de la manette des gaz.

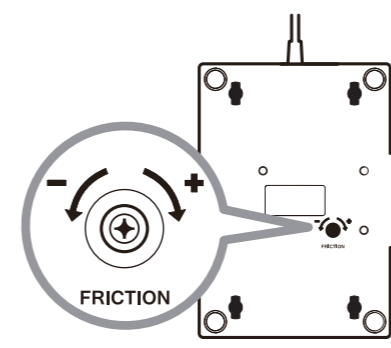

Ajustement de la sensibilité du Joystick

La sensibilité de l'interrupteur à bascule du Joystick peut être réglée selon 3 niveaux différents de sensibilité.

Interrupteur de sensibilité du Joystick

Mode Etroit	Mode Normal	Mode Large
Plus sensible que le mode normal.	Niveau de sensibilité du Joystick Normal	Moins sensible que le mode normal

Manette des gaz / Interrupteur double gâchette sous la manette

La sensibilité de l'interrupteur à bascule de la manette des gaz peut être réglé selon 3 niveaux différents de paramétrage comme montré dans le tableau ci-dessous.

Interrupteur de sensibilité de la Manette des gaz et de la double gâchette

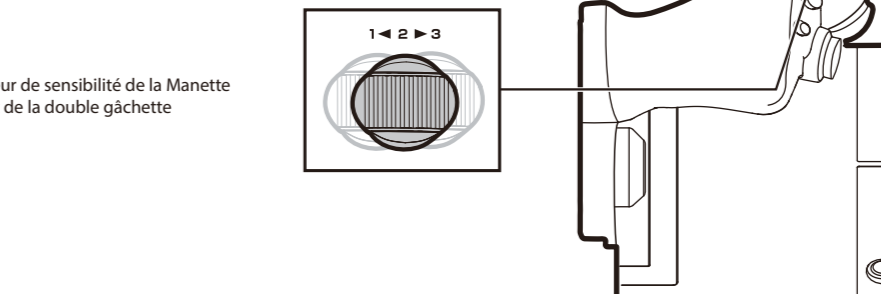

Changement de position	1	2	3
	1 2 3	1 2 3	1 2 3
Manettes des gaz	R2 (Haut) / L2 (Bas)	R1 (Haut) / L1 (Bas)	Contrôle verticale avec l'analogique droit
Double gâchette	R1 (Droit) / L1 (Gauche)	R2 (Droit) / L2 (Gauche)	Contrôle horizontale avec l'analogique gauche

Note: L'analogique droit ne fonctionnera pas en position 3 (R3 fonctionnera)

Attention

Ne jamais démonter, réparer ou modifier le produit.
Gardez la manette à l'écart des zones poussiéreuses ou humides.
Ne pas exercer de forte pression ou de choc sur le produit.
Ne tirez pas et ne pliez pas le câble de la manette.
Pour nettoyer le produit, merci d'utiliser un chiffon sec et doux.
Ne jamais utiliser de produits chimiques tels que du benzène ou du diluant.
Conserver ce produit hors de portée des enfants de moins de 3 ans.

Dépannage

- Appuyer sur le bouton PS n'allume pas votre PlayStation 4.

Le bouton PS n'allumera pas votre PlayStation 4. Merci d'appuyer sur le bouton PS de votre manette DUALSHOCK 4 ou sur le bouton Power de votre système PlayStation 4.

- Le bouton PS ne fonctionne pas pendant la phase de jeu?

Vérifiez l'interrupteur à bascule PS4™/PS3™ sur ce produit. Assurez-vous qu'il soit réglé sur "PS4" pour PlayStation 4 et "PS3" pour PlayStation 3.

- Les touches fonctionnent dans le menu home mais pas pendant la phase de jeu?

Pour la PlayStation 4, les touches ne fonctionneront pas si profil utilisé est différent du profil utilisé au début du jeu. Assurez-vous de toujours vous connecter avec le même profil.

Remarque: cet équipement a été testé et déclaré conforme aux limites imposées aux appareils numériques de la classe B, en vertu de la partie 15 des règles de la FCC. Ces limites sont conçues pour assurer une protection suffisante contre les interférences nuisibles dans les installations résidentielles. Cet équipement génère, utilise et peut dégrader de l'énergie de radiofréquence et, s'il n'est pas installé et utilisé conformément aux instructions du fabricant, peut provoquer des interférences préjudiciables aux communications radio. Il n'existe toutefois aucune garantie qu'un équipement particulier ne souffrira pas d'interférences. Si cet équipement entraîne des interférences préjudiciables à la réception des émissions radio ou de télévision, identifiables en mettant l'appareil hors tension, puis sous tension, il est recommandé que l'utilisateur tente de résoudre ce problème au moyen d'une ou plusieurs des mesures suivantes: - en orientant l'antenne réceptrice différemment ou en la changeant de place

Il est possible que la fonction normale du produit soit perturbée par de fortes interférences électromagnétiques. Dans ce cas, réinitialisez simplement le produit pour en reprendre l'utilisation en suivant le manuel d'instructions (Dans le cas où la fonction ne peut être rétablie, utilisez le produit dans un autre endroit.

Veuillez conserver les informations de contact pour toute référence ultérieure.

INFORMATIONS SUR LA DESTRUCTION DU PRODUIT
Le symbole ci-dessus signifie que, conformément aux lois et réglementations locales, vous devez jeter votre produit et/ou sa batterie séparément des ordures ménagères. Lorsque ce produit n'est plus utilisable, portez-le dans un centre de collecte des déchets agréés par les autorités locales. La collecte et le recyclage séparé de votre produit et/ou de sa batterie lors de l'élimination permettent de préserver les ressources naturelles et de protéger l'environnement et la santé des êtres humains. Applicable seulement aux pays de l'UE.

Garantie
Pour toute demande de garantie dans les 30 jours après achat, veuillez en référer auprès de votre revendeur ou le produit à été acheté originellement. Si votre demande de garantie ne peut pas être prise en charge par votre revendeur, ou pour toutes autres questions sur nos produits, veuillez vous adresser directement à Hori: infoeu@hori.jp.

L'image sur l'emballage peut différer du produit réel.
Le fabricant se réserve le droit de changer le design du produit ou ses caractéristiques techniques sans préavis. HORI et le logo de HORI sont des marques déposées de HORI.

*"PlayStation", "DUALSHOCK", "PS4", "PS3" sont des marques commerciales déposées de Sony Interactive Entertainment Inc. Tous les droits sont réservés. Licencié pour la vente en Europe, Afrique, Moyen-Orient, Russie, Inde et Océanie. Pour une utilisation uniquement sur PlayStation 4.



Bedienungsanleitung

Vielen Dank für den Kauf dieses Produkts.
Bevor Sie das Produkt verwenden, lesen Sie die Bedienungsanleitung sorgfältig durch.
Heben Sie die Bedienungsanleitung zum späteren Nachlesen auf.

Beinhaltet

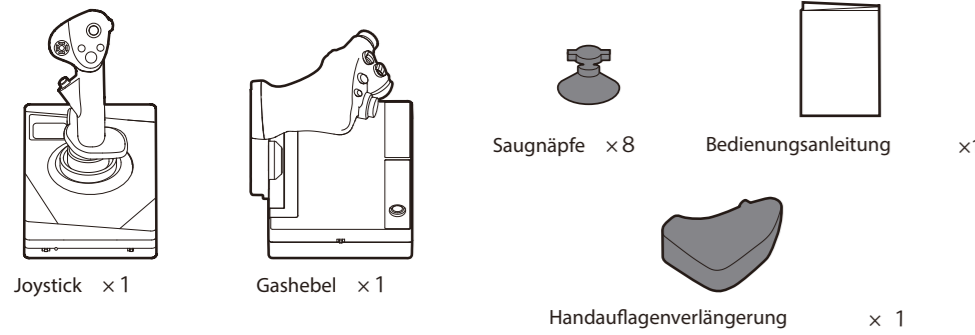

Kompatible Systeme

PlayStation 4 / PlayStation 3 / PC*

Systemvoraussetzungen	Windows*10/8.1/8/7
* Funktioniert als PC-Controller über Xinput. Dieses Produkt unterstützt PC-Kompatibilität wurde von Sony Interactive Entertainment Europe weder getestet noch anerkannt.	USB-Anschluss, Internetverbindung * kein DirectX 9c je weiler getestet, noch anerkannt.

Bringen Sie die Software Ihrer Konsole auf den neuesten Stand.
(PlayStation 4: Ver. 4.73 oder neuer empfohlen / PlayStation 3: Ver. 2.80 oder neuer empfohlen)

Dieses Produkt hat keine Leuchteiste oder Bewegungssensoren. Das Produkt hat darüber hinaus keine anderen Features als die hier beschriebenen. Bitte beachten Sie, dass dieses Produkt unter Umständen manche PlayStation 4 und PlayStation 3 Standard-Software nicht unterstützt. Für Details besuchen Sie bitte unsere Website (<http://www.hori.co.uk>).

Achtung: Dieses Produkt ist kein Drahtloscontroller.

Layout

Joystick

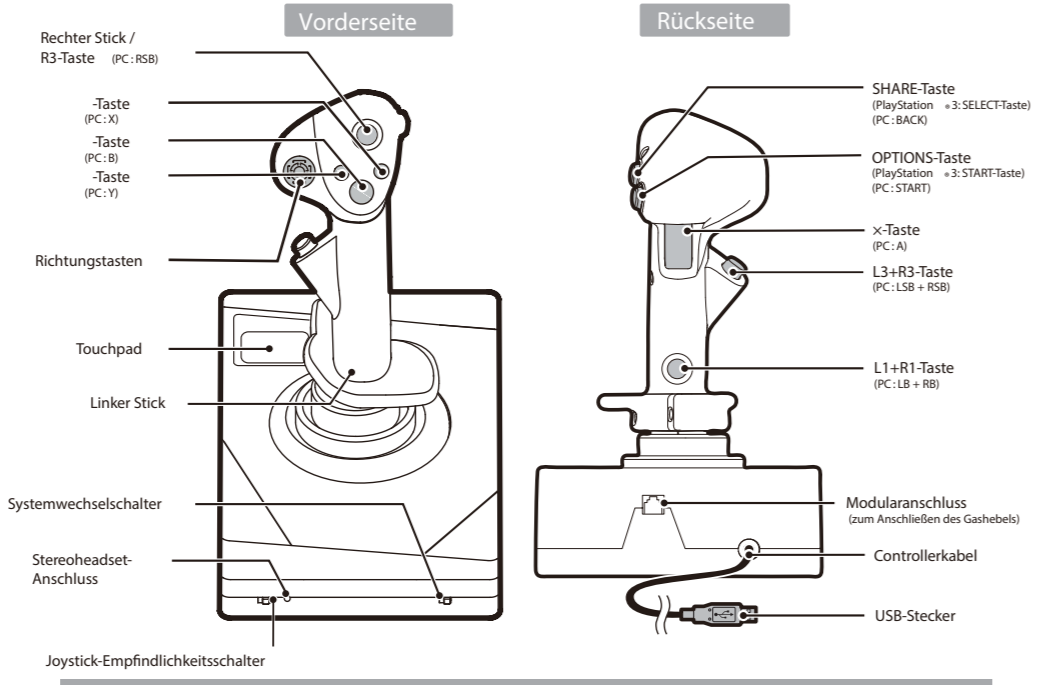

Gashebel

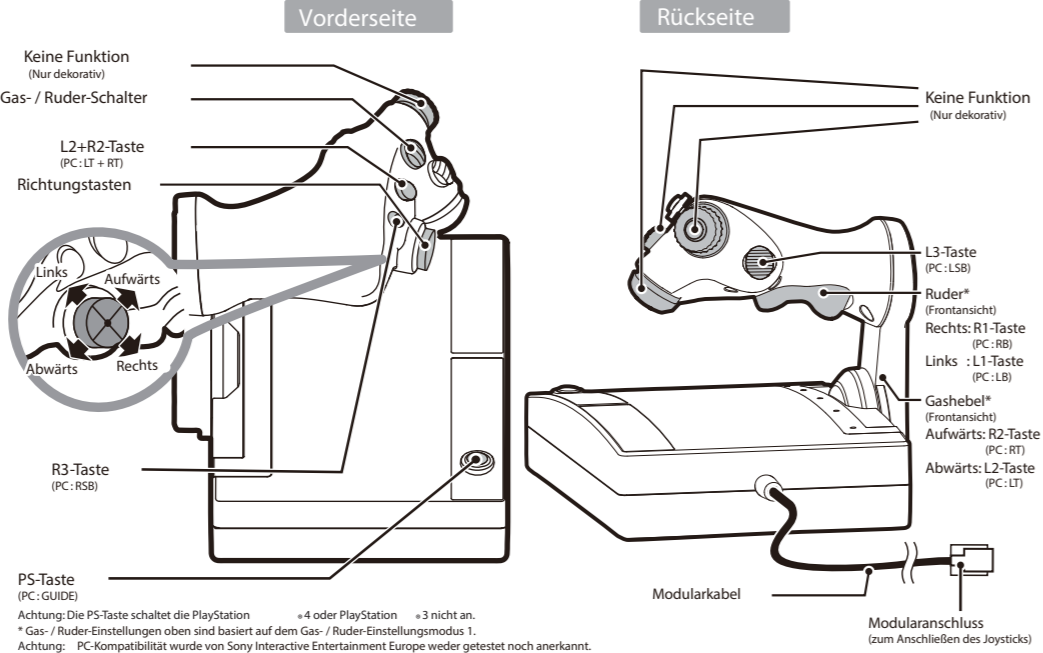

Achtung: Die PS-Taste schaltet die PlayStation 4 oder PlayStation 3 nicht an.
* Gas- / Ruder-Einstellungen oben sind basierend auf dem Gas- / Ruder-Einstellungsmodus 1.
Achtung: PC-Kompatibilität wurde von Sony Interactive Entertainment Europe weder getestet noch anerkannt.

Plattform-Wechselschalter

Mit dem Plattform-Wechselschalter können Sie zwischen PlayStation 4 und PlayStation 3 Kompatibilität umschalten.
Stellen Sie den Schalter vor dem Verbinden auf die gewünschte Plattform.



Verbinden

- Verbinden Sie den Modularstecker mit dem Modularanschluss.
 - Verbinden Sie den USB-Stecker mit dem USB-Anschluss der Konsole.
- Vorsicht: Ein- und Ausstecken während des Spiels kann Fehlfunktionen verursachen. Verbinden Sie den Stecker erneut falls Fehlfunktionen auftreten.

USB-Anschlüsse der Konsole

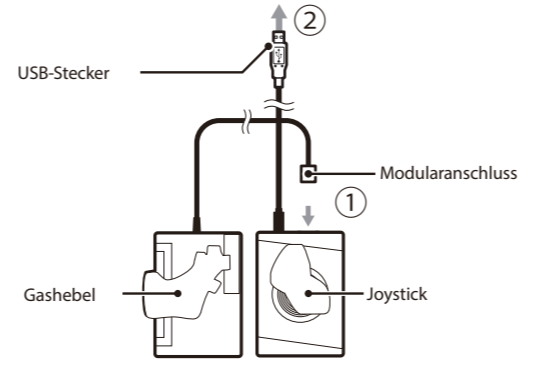

Anbringen der Saugnapfe

- Stecken Sie die Saugnapfe in die Löcher an der Unterseite von Joystick und Gashebel.
 - Drehen Sie die Saugnapfe um 90 Grad um sie festzumachen.
- Wichtig: Bitte befestigen Sie das Gerät auf einer glatten, flachen und stabilen Oberfläche.

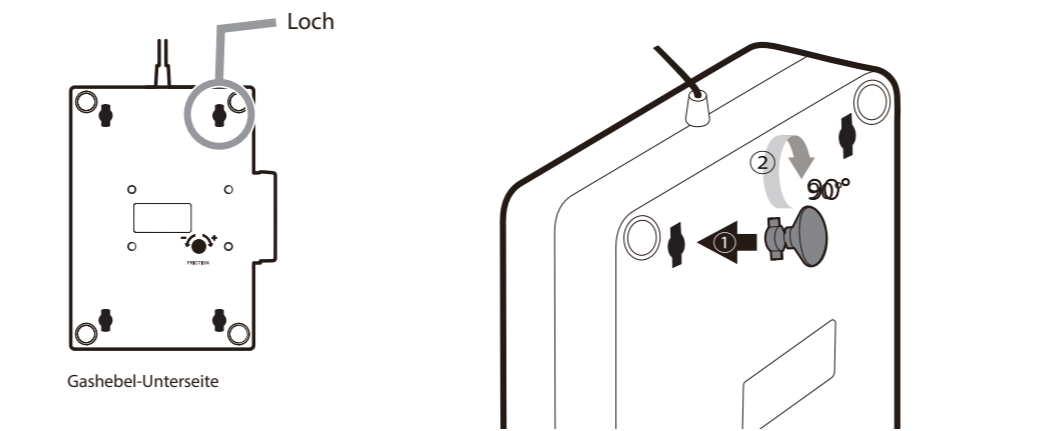

Anbringen der Handauflagenverlängerung

Sollte der Joystick nicht bequem in Ihre Hand passen, probieren Sie die Handauflagenverlängerung am Sockel des Joysticks anzubringen. Entfernen Sie den Schutzfilm von der Rückseite der Handauflagenverlängerung und befestigen Sie sie — wie im Diagramm dargestellt — am Sockel des Joysticks.

Handauflagenverlängerung
Handauflage

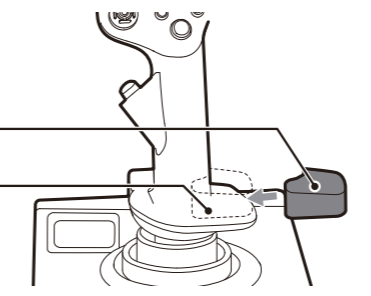

Headset Anschluss

Vorsicht: Stellen sie sicher, dass jeglicher Staub und Dreck von der Handauflage entfernt ist, bevor Sie die Handauflagenverlängerung anbringen.

Verbinden Sie das Headset / Mikrofon mit dem Headset Anschluss um es zu nutzen. Bevor Sie das Headset aufsetzen, stellen Sie sicher die Lautstärke herunterzuregeln um Gehörschäden zu vermeiden.

Vorsicht: Headset / Mikrofon Kompatibilität ist nur auf der PlayStation 4 verfügbar. Nicht kompatibel mit der PlayStation 3 / Windows PC.

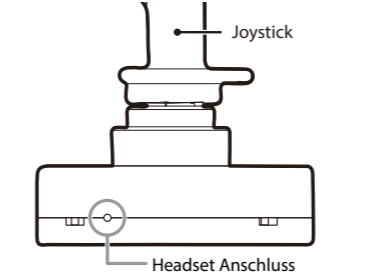

Touchpad

Dieses Produkt bietet DUALSHOCK 4 Controller Touchpad-Funktionalität.

Vorsicht: Die Touchpad-Funktionalität ist nur auf der PlayStation 4 verfügbar. Nicht kompatibel mit der PlayStation 3 / Windows PC.

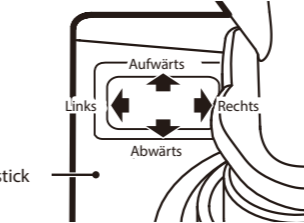

Gashebel-Bewegungswiderstand anpassen

Der Bewegungswiderstand des Gashebels kann durch das Drehen der Schraube an der Unterseite des Gashebels angepasst werden.

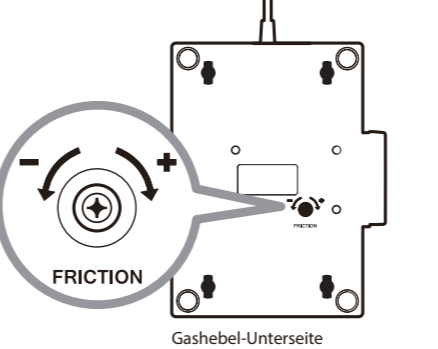

Anpassen der Joystick-Empfindlichkeit

Der Joystick-Empfindlichkeitsschalter kann auf drei verschiedene Empfindlichkeitsstufen eingestellt werden.

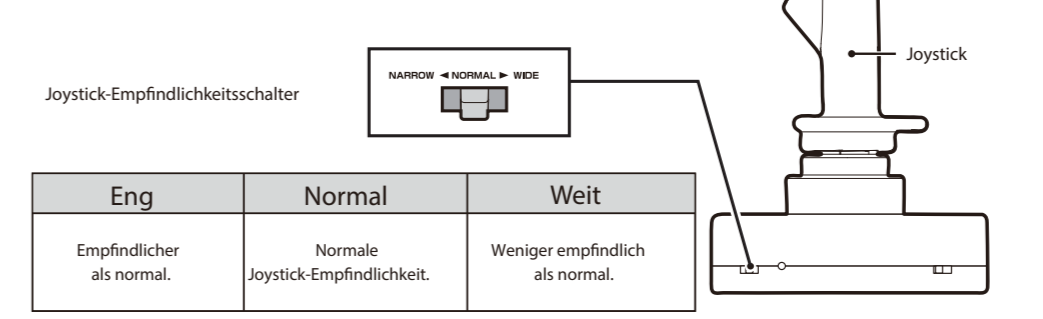

Gas- / Ruder-Schalter

Der Gas- / Ruder-Schalter kann wie im Diagramm dargestellt auf drei verschiedene Einstellungen gestellt werden.

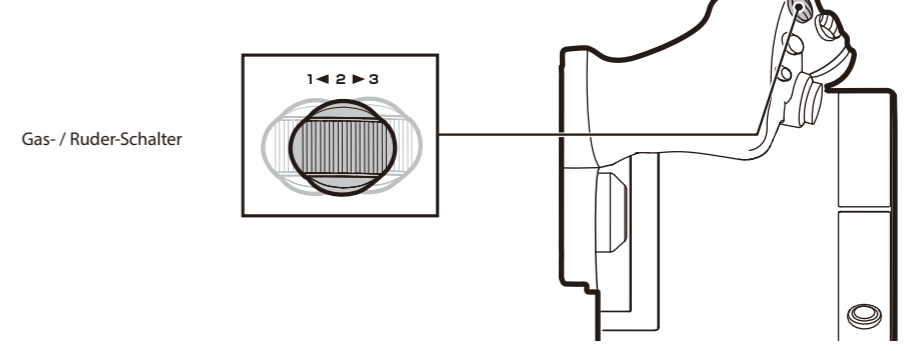

Schalterposition	1	2	3
	1 2 3	1 2 3	1 2 3
Gashebel	R2 (Aufwärts) / L2 (Abwärts)	R1 (Aufwärts) / L1 (Abwärts)	Rechter Stick: Vertikale Steuerung
Ruder	R1 (Rechts) / L1 (Links)	R2 (Rechts) / L2 (Links)	Rechter Stick: Horizontale Steuerung

Achtung: Der rechte Stick funktioniert in Einstellung 3 nicht (R3 funktioniert).

Achtung

Bauen Sie dieses Produkt nicht auseinander, versuchen Sie nicht es zu reparieren oder zu modifizieren. Halten Sie den Controller von staubigen und feuchten Umgebungen fern. Setzen Sie das Produkt keiner starken Druck- oder Gewichtsbelastung aus. Reißen oder biegen Sie das Controllerkabel nicht. Falls das Produkt gereinigt werden muss, verwenden Sie lediglich ein weiches, trockenes Tuch. Verwenden Sie keine chemischen Reinigungsmittel wie Benzine oder Verdünnungsmittel. Bewahren Sie dieses Produkt außerhalb der Reichweite von Kindern unter 3 Jahren auf.

Problembesehung

1 Die PlayStation 4 schaltet sich trotz Drücken der PS-Taste nicht an

Die PS-Taste auf diesem Produkt schaltet die PlayStation 4 nicht an. Bitte drücken Sie die PS-Taste auf dem Drahtloscontroller (DUALSHOCK 4) oder drücken Sie den Power-Knopf der PlayStation 4.

2 Die PS-Taste reagiert während des Spielens nicht

Bitte überprüfen Sie den PS4™/PS3™ Systemwechselschalter auf diesem Produkt. Stellen Sie sicher, dass dieser zum Spielen auf der PlayStation 4 auf "PS4" und zum Spielen auf der PlayStation 3 auf "PS3" gestellt ist.

3 Die Steuerung reagiert im Home-Menü aber nicht im Spiel

Auf der PlayStation 4 reagiert die Steuerung nicht, wenn der Benutzeraccount ein anderer ist als der mit dem das Spiel gestartet wurde. Stellen Sie sicher, dass Sie sich immer mit dem selben Account einloggen.

Das FCC informiert: Dieses Gerät wurde getestet und entspricht den Bestimmungen für ein Class B digitales Gerät im Einklang mit Abschnitt 15 der FCC-Regeln. Diese Bestimmungen sind dazu bestimmt angemessenen Schutz gegen schädliche Störungen im Haus zu bieten. Dieses Gerät erzeugt und verwendet Hochfrequenzenergie und kann diese auch abstrahlen. Wenn es nicht gemäß den Anweisungen installiert und verwendet wird, kann es Funkstörungen verursachen. Es ist allerdings nicht garantiert, dass derartige Störungen in bestimmten Installationsweisen nicht auftreten. Wenn dieses Gerät Störungen des Radio- oder Fernsehempfangs verursacht, die durch Aus- und Einschalten des Geräts festgestellt werden können, sollte der Benutzer versuchen, die Störung durch eine oder mehrere der folgenden Maßnahmen zu beheben:
• Richten Sie die Empfangsantenne neu aus oder positionieren Sie sie an anderer Stelle.
• Erhöhen Sie den Abstand zwischen Gerät und Empfänger.

Bitte bewahren Sie die Kontaktinformationen auf. Die normale Funktion des Produktes kann durch elektromagnetische Störungen beeinträchtigt werden. Setzen Sie das Produkt gegebenenfalls anhand der Gebrauchsanweisung zurück, um den normalen Gebrauch fortzusetzen. Falls dies das Problem nicht behebt, benutzen Sie das Produkt bitte an einem anderen Ort.

Bitte bewahren Sie die Kontaktinformationen auf. INFORMATIONEN ZUR ENTSORGUNG Falls Sie das nebenstehende Symbol auf einem unserer elektronischen Produkte oder deren Verpackung sehen, bedeutet das, dass dieses Produkt in Europa nicht mit dem Hausmüll entsorgt werden darf. Um das Produkt und Batterien korrekt zu entsorgen, informieren Sie sich bitte über die lokalen Gesetze und Regularien zur Entsorgung von elektronischen Geräten und Batterien. Dadurch helfen Sie mit natürliche Ressourcen zu schonen und den Umgang mit elektronischem Abfall zu verbessern. Gilt nur für EU-Länder.

Garantie Für alle Gewährleistungsansprüche innerhalb der ersten 30 Tage nach dem Kauf, wenden Sie sich bitte an den Händler, bei dem der ursprüngliche Kauf stattgefunden hat. Wenn der Garantieanspruch nicht durch den Fachhändler geleistet wird oder Sie eine andere Frage haben, wenden Sie sich bitte direkt an HORI durch infoeu@hori.jp. Bilder und Darstellungen auf der Verpackung können vom tatsächlichen Produkt abweichen. Der Hersteller behält sich das Recht vor, die Spezifikation des Produktes ohne Warnung zu ändern. HORI und das HORI-Logo sind eingetragene Warenzeichen von HORI.

* Die "PlayStation", "DUALSHOCK", "PS4", "PS3" sind eingetragene Warenzeichen von Sony Entertainment Inc. Alle Rechte vorbehalten. Lizenziert für Verkauf in Europa, Afrika, dem Mittleren Osten, Russland, Indien und Ozeanien. Für exklusiven Gebrauch mit PlayStation 4.



Hergestellt in China

Manuale di istruzioni

Grazie per aver scelto questo prodotto.
Prima di utilizzare questo prodotto, leggere attentamente le istruzioni.
Una volta lette le istruzioni, conservarle per riferimenti futuri.

Incluso nella confezione

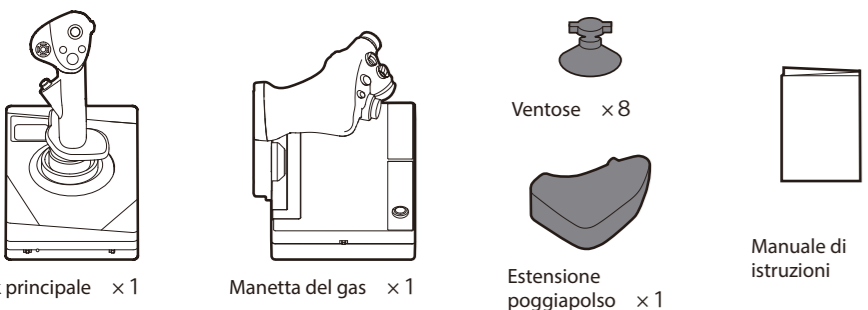

Sistemi compatibili

PlayStation 4 / PlayStation 3 / PC*

Requisiti di sistema	Windows®10 / 8.1 / 8 / 7
	Porta USB, Connessione Internet

*Funziona come controller PC standard Xinput. Questo prodotto non è compatibile con PC non è testato né supportato da Sony Inc. Europe. Per maggiori informazioni, visitate il nostro sito web (http://www.hori.co.uk).

Prima dell'uso, assicurarsi che la console sia aggiornata all'ultima versione del software di sistema. (si raccomanda Ver.4.73 o successive su PlayStation 4, Ver.2.80 o successive su PlayStation 3).

Questo prodotto non presenta barra luminosa e sensori di movimento. Inoltre, non supporta funzionalità diverse da quelle descritte. Si prega di considerare che questo prodotto potrebbe non supportare alcuni software standard di sistema PlayStation 4 e PlayStation 3. Per maggiori dettagli, visitare il nostro sito web (http://www.hori.co.uk).

Attenzione: questo prodotto non è un controller wireless.

Layout

Stick principale

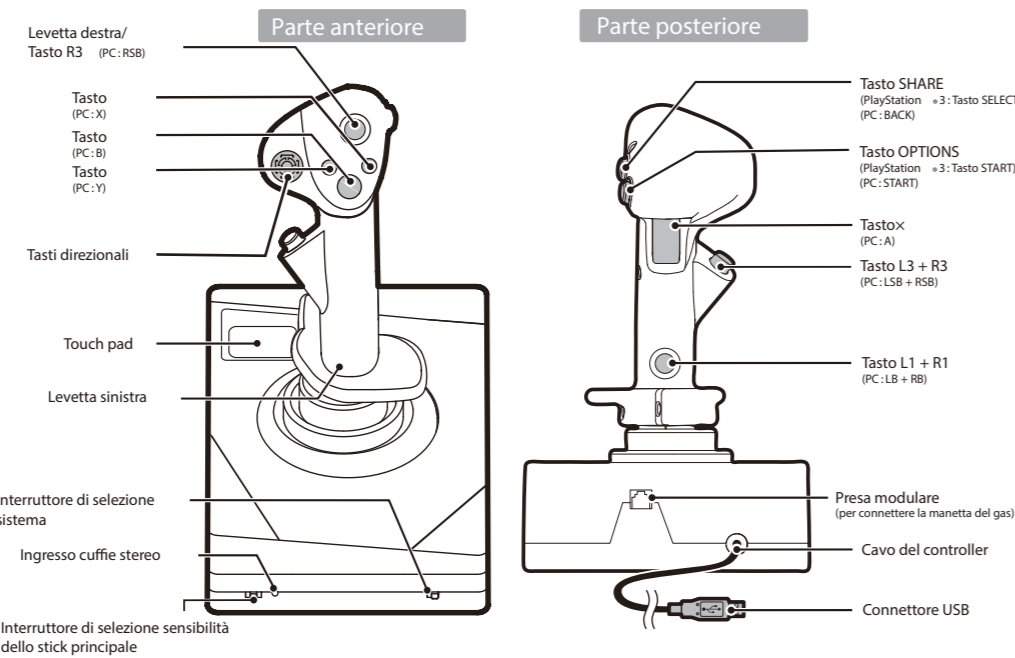

Manetta del gas

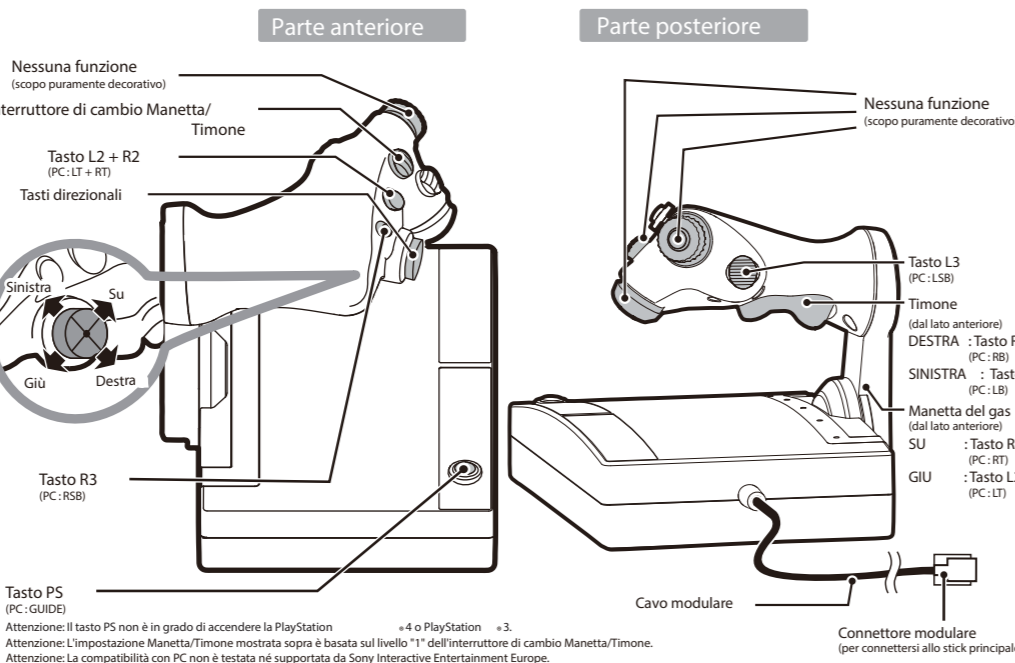

Interruttore di selezione sistema

Permette di selezionare il sistema desiderato tra PlayStation 4 e PlayStation 3.
Selezionare il sistema desiderato prima di connettersi alla console.



Come collegare il prodotto

- Inserire il connettore modulare alla presa modulare dello stick principale.
 - Inserire il connettore USB del controller alla porta USB della console.
- Attenzione: Scollegare e ricollegare il cavo durante il gioco può causare malfunzionamenti.

Attenzione: Ricollegare il connettore in caso di malfunzionamenti.

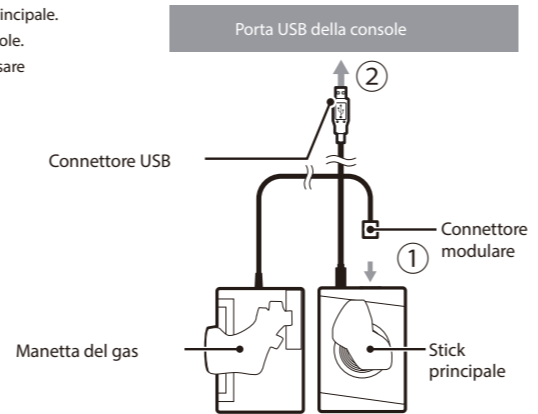

Come fissare le ventose

- Inserire le ventose nelle fessure poste alla base inferiore dello stick principale e della manetta del gas.
- Far ruotare di 90 gradi le ventose per bloccarle.

Attenzione: si raccomanda di fissare le ventose ad una superficie liscia, piana e stabile.

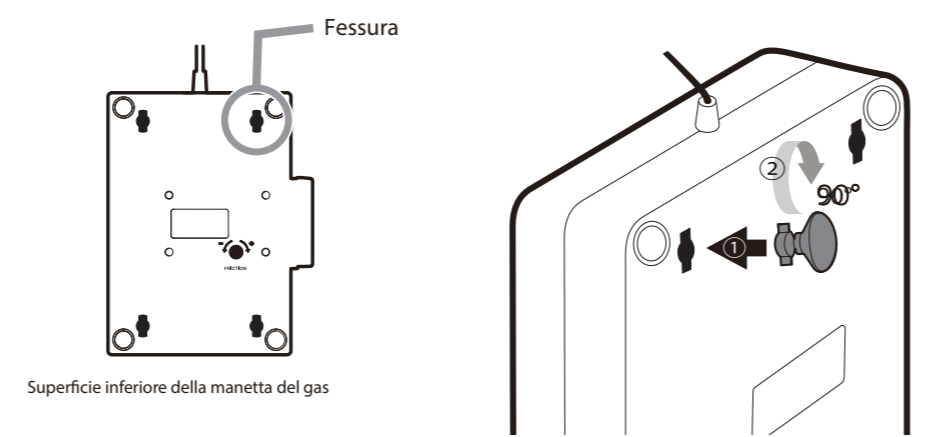

Come fissare l'estensione poggiapolso

Se lo stick principale risulta scomodo alla presa, si consiglia di applicare l'estensione poggiapolso incluso nella confezione.
Rimuovere la pellicola alla base dell'estensione e fare aderire come mostrato nell'immagine.



Attenzione: Assicurarsi di rimuovere polvere o sporco dal poggiapolso prima di fissare l'estensione.

Ingresso audio

Inserire cuffie o microfono nell'ingresso audio per utilizzarlo.
Prima di posizionare gli auricolari o cuffie sulle orecchie, assicurarsi che il volume sia impostato al livello minimo.

Attenzione: La funzionalità Ingresso cuffie stereo è presente solo su PlayStation 4.
Non compatibile con PlayStation 3 / Windows PC.

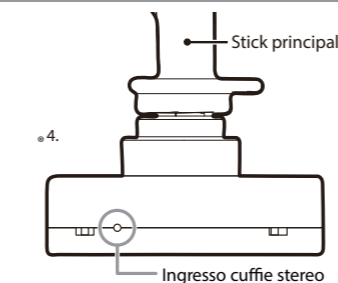

Touch Pad

Questo prodotto è dotato di funzionalità Touch Pad DUALSHOCK 4.

Attenzione: La funzionalità Touch Pad è presente solo su PlayStation 4.
Non compatibile con PlayStation 3 / Windows PC.

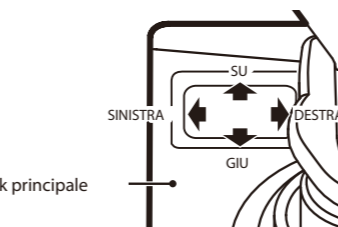

Come regolare la resistenza della manetta

La resistenza può essere regolata girando la vite posta sulla superficie inferiore della manetta.

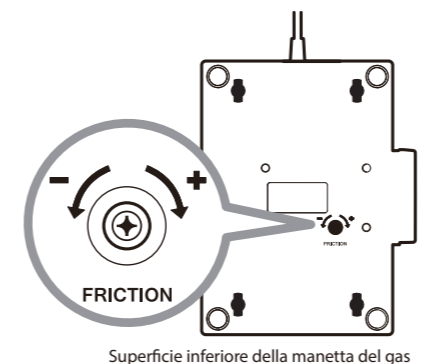

Come regolare la sensibilità dello stick principale

La sensibilità dello stick principale può essere regolata su 3 livelli differenti.

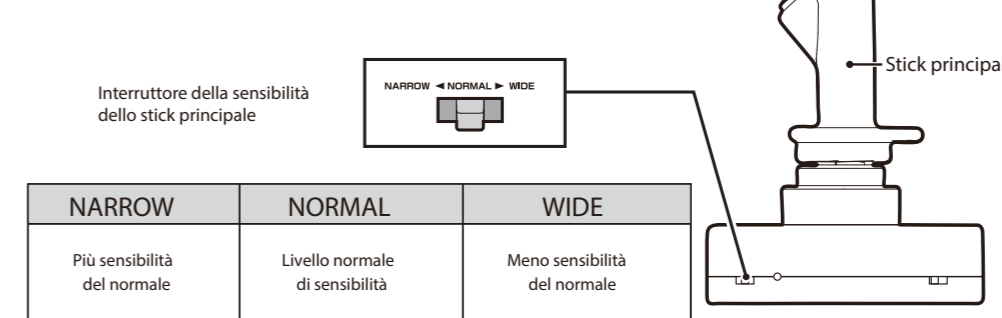

Interruttore di cambio Manetta/Timone

La configurazione pulsanti di Manetta/Timone può essere velocemente impostata su 3 opzioni differenti come mostrato nell'immagine.

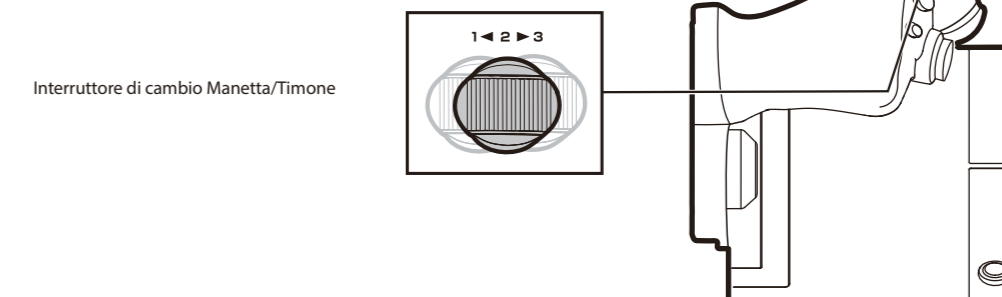

Posizione dell'interruttore	1	2	3
	1 2 3	1 2 3	1 2 3
Manetta del gas	R2 (SU) / L2 (GIÙ)	R1 (SU) / L1 (GIÙ)	Controllo verticale della levetta destra
Timone	R1 (DESTRA) / L1 (SINISTRA)	R2 (DESTRA) / L2 (SINISTRA)	Controllo orizzontale della levetta destra

Attenzione: selezionando l'opzione 3, la levetta destra non funzionerà (R3 funzionerà al suo posto).

Attenzione

Non smontare, riparare o modificare questo prodotto.
Tenere il controller lontano da polvere e umidità.
Non sottoporre il prodotto ad urti o pesi.
Non tirare con forza o piegare il cavo del controller.
In caso di pulizia, usare unicamente un panno asciutto. Non usare agenti chimici come benzene o diluenti.
Tenere questo prodotto fuori dalla portata dei bambini al di sotto dei 3 anni.

Risoluzione problemi

- Premendo il pulsante PS la console PlayStation 4 non si avvia

Il pulsante PS presente su questo prodotto non è in grado di avviare la console. Si prega di utilizzare il pulsante PS su un controller wireless (DUALSHOCK 4) oppure il pulsante d'accensione presente sulla console PlayStation 4.

- Il pulsante PS non risponde durante il gioco

Si prega di controllare l'interruttore di selezione sistema PS4™/PS3™ alla base del prodotto. Assicurarsi che sia impostato su "PS4" per PlayStation 4 e "PS3" per PlayStation 3.

- I controlli rispondono nella schermata iniziale ma non durante il gameplay

Nel caso di PlayStation 4, i controlli non rispondono se il profilo utente è diverso da quello usato all'inizio del gioco. Assicurarsi di effettuare il login con lo stesso profilo utente.

LA FCC INFORMA:
Questa apparecchiatura è stata testata e ritenuta conforme ai limiti per un dispositivo digitale di classe B, come specificato nella parte 15 delle normative FCC. Tali limiti sono studiati per fornire una protezione ragionevole rispetto alle interferenze dannose in un'installazione domestica.
Questa apparecchiatura genera, utilizza e può irradiare energia in radiofrequenza e, se non viene installata in conformità con le istruzioni, può causare interferenze dannose alle comunicazioni radio.
Tuttavia, non vi è garanzia che non si verifichino interferenze in un'installazione particolare.
Se l'apparecchiatura causa interferenze alla ricezione radiotelevisiva, verificabili accendendo e spegnendo l'apparecchiatura, si consiglia all'utente di correggere le interferenze in uno dei seguenti modi:
• Riorientare o posizionare altrove l'antenna di ricezione.
• Aumentare la distanza tra l'apparecchiatura e il ricevitore.

Il normale funzionamento di questo prodotto potrebbe essere disturbato da forti interferenze elettromagnetiche. In tal caso, si prega semplicemente di resettare il prodotto riportandolo alle impostazioni predefinite (vedere "Come collegare il prodotto").
Nel caso in cui non ci siano miglioramenti, si consiglia di spostarsi verso un'area assente da interferenze elettromagnetiche per usare il prodotto.
I fili non devono essere inseriti all'interno di prese elettriche.
Si prega di conservare la confezione del prodotto e il manuale di istruzioni per consultazione futura.

Conservare le informazioni di contatto per riferimento futuro.

INFORMAZIONI PER LO SMALTIMENTO DEL PRODOTTO
Se trovate questo simbolo su uno dei nostri prodotti o imballaggi, significa che il prodotto o la batteria non devono essere trattati come rifiuti domestici in Europa. Per garantire un trattamento adeguato dei rifiuti per il prodotto o la batteria, smaltirli in conformità alla normativa in vigore nel vostro luogo di residenza in relazione al trattamento di apparecchi elettrici e batterie. In questo modo si contribuisce a preservare le risorse naturali e migliorare gli standard di protezione ambientale riguardanti il trattamento e il riciclaggio dei rifiuti elettrici. Questo vale solo per i paesi dell'UE.

GARANZIA
Per tutte le richieste di garanzia effettuate entro i primi 30 giorni dopo l'acquisto, si prega di rivolgersi al rivenditore presso il quale il primo acquisto è stato effettuato per i dettagli. Se la richiesta di garanzia non può essere elaborata dal rivenditore originale, così come per qualunque domanda circa il nostro catalogo, si prega di rivolgersi direttamente a HORI scrivendo a info@hori.jp.
L'illustrazione mostrata può differire dal prodotto reale.
Il produttore riserva il diritto di modificare il design o le specifiche del prodotto senza preavviso.
HORI e il logo HORI sono marchi registrati di HORI.

*"PlayStation", "DUALSHOCK", "PS4", "PS3" sono marchi registrati di Sony Interactive Entertainment Inc. Tutti i diritti riservati. Con licenza per la vendita in Europa, Africa, Medio Oriente, Russia, India e Oceania. Per uso esclusivo con PlayStation 4.



Manual de instrucciones

Gracias por haber elegido este producto.
Antes de usarlo, por favor, lee detenidamente el manual de instrucciones.
Una vez lo hayas hecho, recomendamos que lo guardes para eventuales consultas.

Contenido

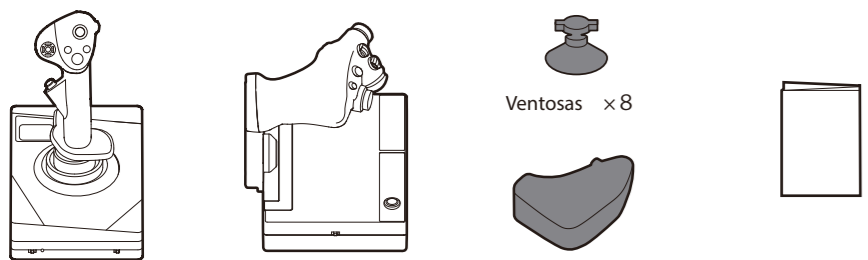

Plataformas compatibles

PlayStation 4 / PlayStation 3 / PC*

Requisitos del sistema	Windows®10 / 8.1 / 8 / 7
	Puerto USB, conexión a internet

*Funciona como controlador de PC mediante Xinput. Este producto con DirectInput. Sony Interactive Entertainment Europe no ha comprobado ni garantiza la compatibilidad con PC.

Actualiza el software a la versión más reciente antes de utilizar el producto. (Versiones recomendadas: 4.73 o posterior para PlayStation 4 / 2.80 o posterior para PlayStation 3)

Este producto no incluye barra luminosa ni sensores de movimiento. Asimismo, no incluye más funciones que las especificadas. Este producto puede ser incompatible con ciertos títulos de software estándar para PlayStation 4 o PlayStation 3. Para más información, visita nuestro sitio web (<http://www.horiusa.com>).

Nota: Este producto no es un controlador inalámbrico.

Esquema

Palanca de mando

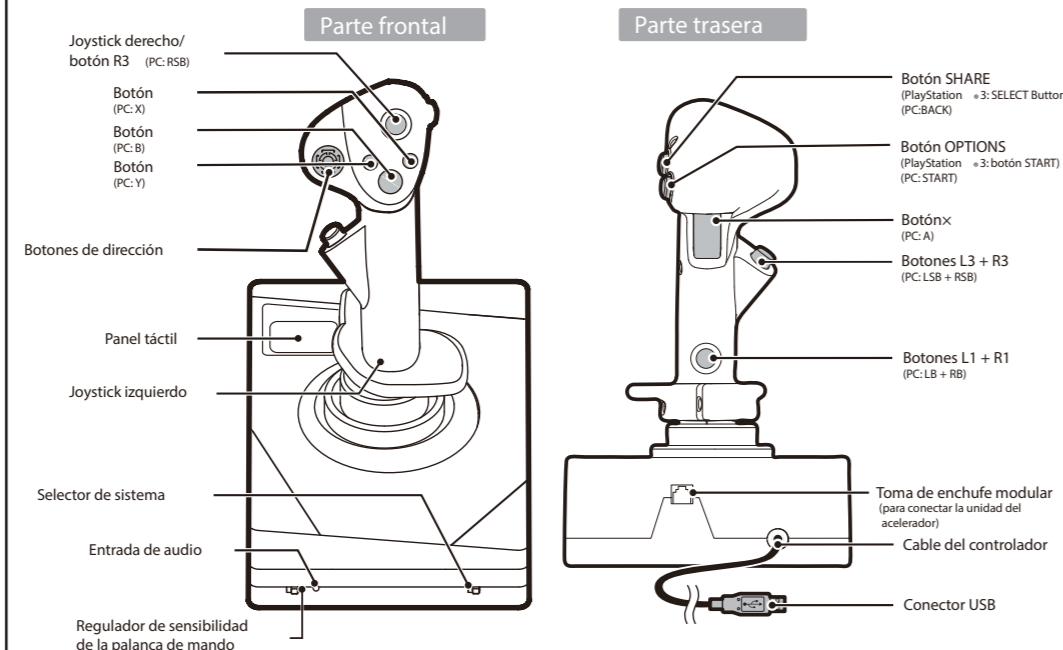

Acelerador

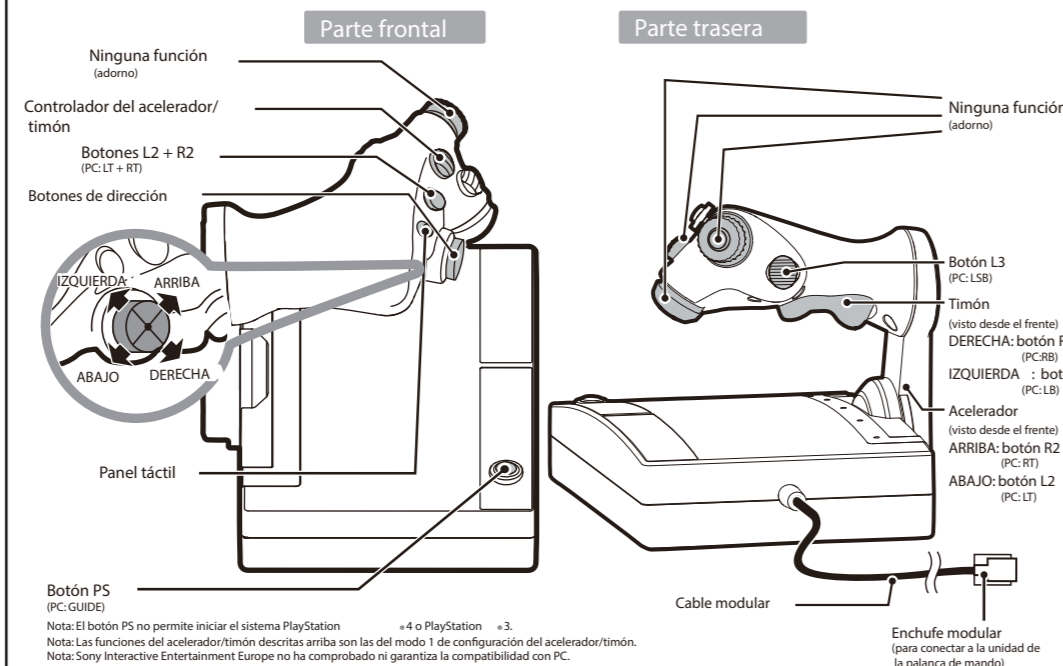

Selector de plataforma

El selector de plataforma permite escoger entre compatibilidad con PlayStation 4 o PlayStation 3. Selecciona la plataforma deseada antes de conectar el producto.



Modo de conexión

- Conecta el enchufe modular a la toma correspondiente en la unidad de la palanca de mando.
 - Introduce el conector USB en el puerto USB de la consola.
- Nota: El producto podría dejar de funcionar correctamente si lo conectas o desconectas durante la partida.
Nota: En tal caso, vuelve a conectarlo.

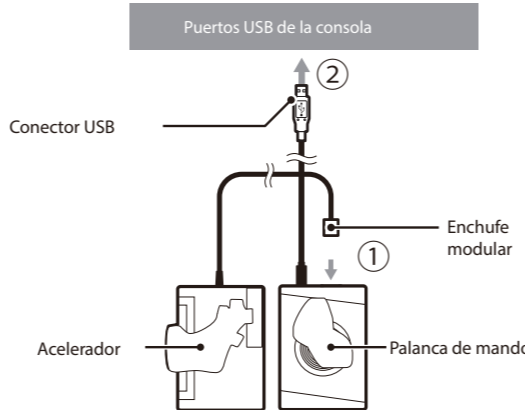

Cómo colocar las ventosas

- Introduce las ventosas en los agujeros de las bases de la palanca de mando y el acelerador.
 - Gira las ventosas 90° para asegurarlas.
- Fíjalas a una superficie lisa y firme.

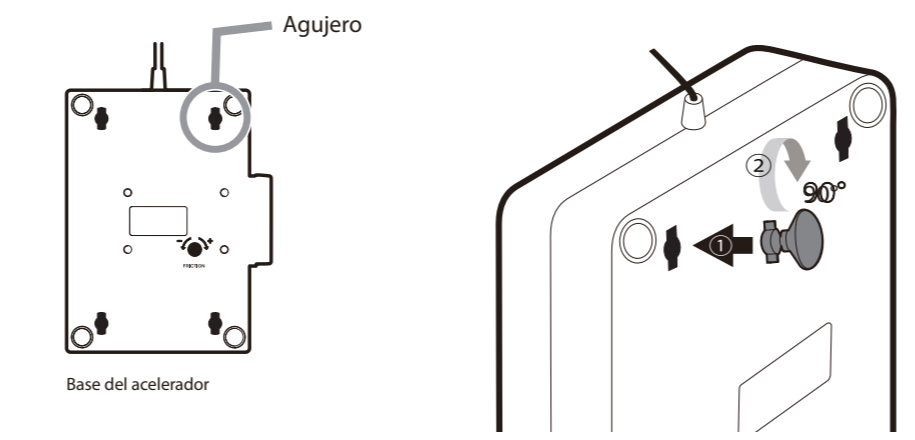

Cómo colocar la extensión del reposamanos

Si sientes que la palanca de mando no se ajusta a tu mano, prueba a fijar la extensión del reposamanos a la base de la misma. Despegas la película de la cara inferior de la extensión y aseguras esta a la base de la palanca de mando, tal como se indica en el diagrama.

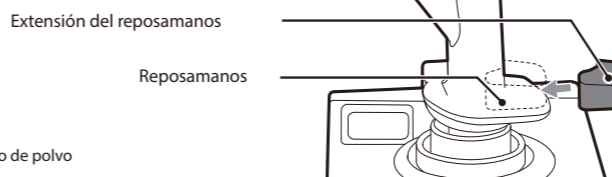

Entrada de audio

Para utilizar unos auriculares o micrófono, conéctalos a la entrada de audio. Antes de colocarte los auriculares, asegúrate de bajar el volumen a un nivel razonable.

Nota: Los auriculares/micrófono solo funcionarán con PlayStation 4 o un PC Windows. No es posible utilizarlos con PlayStation 3.

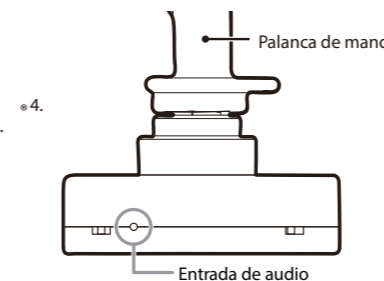

Panel táctil

Este producto dispone de la función de panel táctil del controlador inalámbrico DUALSHOCK 4. Nota: El panel táctil funciona solo con PlayStation 4. No es posible utilizarlo con PlayStation 3 o un PC Windows.

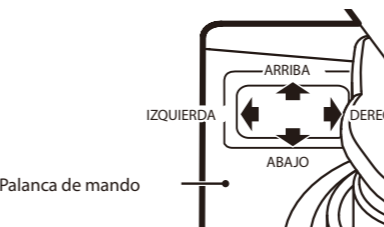

Cómo regular la resistencia del acelerador

Es posible regular la resistencia girando el tornillo en la base del acelerador.

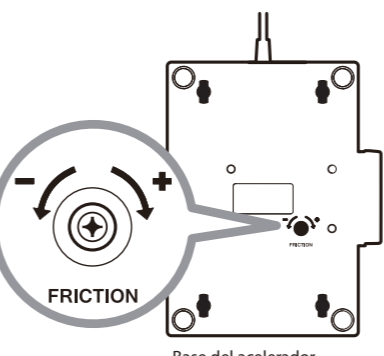

Cómo regular la sensibilidad de la palanca de mando

El regulador de sensibilidad de la palanca de mando permite escoger entre tres niveles de sensibilidad distintos.

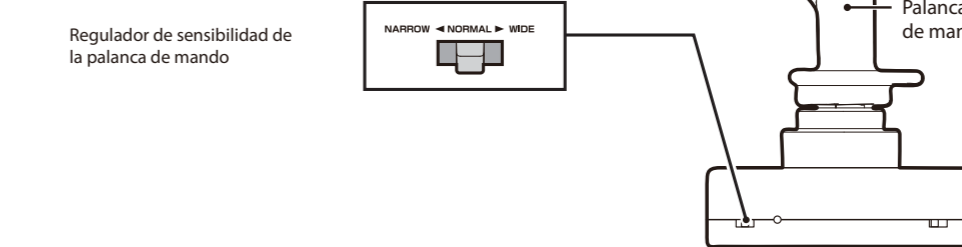

Modo estrecho (Narrow)	Modo normal	Modo ancho (Wide)
Mayor sensibilidad que en modo normal.	Nivel normal de sensibilidad de la palanca de mando.	Menor sensibilidad que en modo normal.

Controlador del acelerador/timón

El controlador del acelerador/timón permite escoger entre 3 configuraciones distintas, tal como se indica en el diagrama.

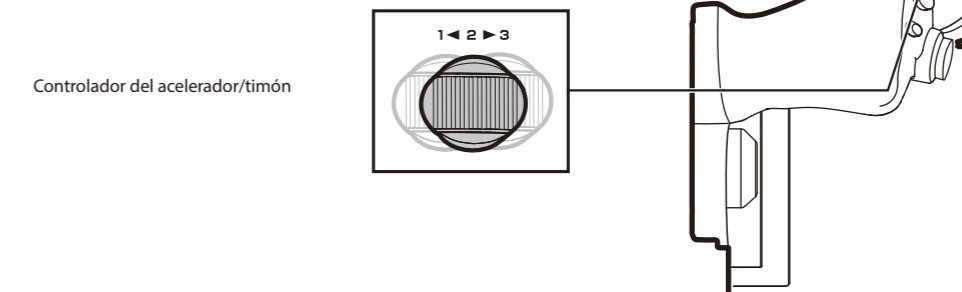

	1	2	3
Posición del interruptor	1 2 3	1 2 3	1 2 3
Acelerador	R2 (ARRIBA)/ L2 (ABAJO)	R1 (ARRIBA)/ L1 (ABAJO)	Joystick derecho: control vertical
Timón	R1 (DERECHA)/ L1 (IZQUIERDA)	R2 (DERECHA)/ L2 (IZQUIERDA)	Joystick derecho: control horizontal

Nota: El joystick derecho no funcionará en la configuración 3 (R3 si lo hará).

Atención

No trates de desmontar, reparar o modificar este producto. Mantén el controlador alejado de zonas húmedas o con polvo. No ejerzas demasiada fuerza sobre el producto ni lo sometas a impactos. No tires bruscamente del cable del controlador ni lo retuerzas. Para limpiarlo, utiliza solo un paño suave y seco. No emplees agentes químicos como benceno o disolventes. Mantén este producto lejos del alcance de los niños menores de 3 años.

Resolución de problemas

1 La PlayStation 4 no se enciende al pulsar el botón PS

El botón PS de este producto no permite encender el sistema PlayStation 4. Para ello, pulsa el botón PS del controlador inalámbrico DUALSHOCK 4 o el botón de encendido del sistema PlayStation 4.

2 El botón PS no funciona durante la partida

Comprueba el selector de sistema PS4™/PS3™ de este producto. Asegúrate de que está en posición «PS4» para PlayStation 4 y «PS3» para PlayStation 3.

3 Los controles funcionan en la pantalla de inicio pero no durante la partida

En la PlayStation 4, los controles no funcionarán si el usuario es distinto de aquel con el que se inició la partida. Asegúrate de acceder al sistema siempre con la misma cuenta de usuario.

CONFORMIDAD CON LA NORMATIVA DE LA FCC. Este equipo ha sido probado y cumple con los límites para un dispositivo digital de Clase B, de conformidad con la Parte 15 del Reglamento de la FCC. Estos límites están diseñados para proporcionar una protección razonable contra interferencias perjudiciales en una instalación residencial. Este equipo genera, utiliza y puede irradiar energía de radiofrecuencia y, si no se instala y utiliza de acuerdo con las instrucciones, puede causar interferencias perjudiciales a las comunicaciones de radio. Sin embargo, no hay garantía de que no se produzcan interferencias en una determinada instalación. Si este equipo causa interferencias perjudiciales a radio o televisión, lo cual puede ser detectado apagando y encendiendo el equipo, se recomienda al usuario que intente solucionar la interferencia con una o más de las siguientes medidas: Reorientando o reubicando la antena receptora. Aumentando la separación entre el equipo y el receptor. El correcto funcionamiento del producto podría verse afectado por interferencias electromagnéticas fuertes. En ese caso, simplemente desconecta y vuelve a conectar el producto siguiendo el manual de instrucciones (Modo de conexión) para recuperar su funcionamiento habitual. Si esto no surtiese efecto, traslada el producto a una ubicación libre de interferencias electromagnéticas antes de intentarlo de nuevo.

Conserva la información de contacto para eventuales consultas.

INFORMACIÓN PARA DESECHAR EL PRODUCTO

Si encuentras este símbolo en uno de nuestros productos o embalajes, significa que dicho producto o batería no debe tratarse como cualquier otro desecho doméstico en Europa. Para garantizar el tratamiento de residuos apropiado para dicho producto o batería, deséchalo respetando la legislación vigente en tu lugar de residencia en relación con el tratamiento de aparatos eléctricos y baterías. De este modo ayudarás a conservar los recursos naturales y mejorar los estándares de protección medioambiental relativos al tratamiento y reciclaje de residuos eléctricos. Esto se aplica solamente a países de la UE.

Garantía

Si surge cualquier incidencia relacionada con la garantía de este producto antes de transcurridos los primeros 30 días después de la compra, ponte en contacto con el comercio donde lo adquiriste. En caso de que dicho comercio no pueda aceptar la reclamación, así como para cualquier consulta sobre nuestro catálogo, dirígete directamente a infoeu@hori.jp.

El producto real puede variar con respecto a la ilustración. El fabricante se reserva el derecho a modificar el diseño y características del producto sin previo aviso. HORI y el logotipo de HORI son marcas comerciales registradas de HORI.

“PlayStation”, “DUALSHOCK”, “PS4”, “PS3” son marcas comerciales registradas propiedad de Sony Computer Entertainment Inc. Todos los derechos reservados. Con licencia para su venta en Europa, África, Oriente Medio, Rusia, India y Oceanía. Para uso exclusivo con PlayStation.



Handleiding

Dank u voor de aankoop van dit product.
Lees voordat u dit product gebruikt de instructies aandachtig door.
Na het lezen van de gebruikershandleiding, bewaart u deze ter referentie.

Inclusief

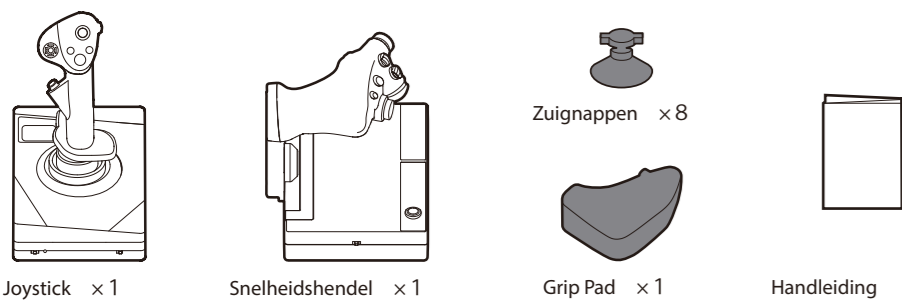

Compatibele systemen

PlayStation 4 / PlayStation 3 / PC*	Systeemvereisten	Windows 10 / 8.1 / 8 / 7 USB-poort, Internetverbinding
-------------------------------------	------------------	---

Upgrade het systeem naar de nieuwste softwareversie voordat u het apparaat gebruikt.
(PlayStation 4: Ver. 4.73 of hoger aanbevolen, PlayStation 3: Ver. 2.80 of later aanbevolen)

Dit product heeft geen lichtbalk, bewegingssensoren. Bovendien biedt dit product geen ondersteuning voor functies anders dan die staan beschreven. Dit product is wellicht niet compatibel met bepaalde PlayStation en PlayStation 3 standaardsoftware. Bezoek onze website voor meer informatie (<http://www.hori.co.uk>).

Notitie: Dit product is geen draadloze controller.

Lay-out

Joystick

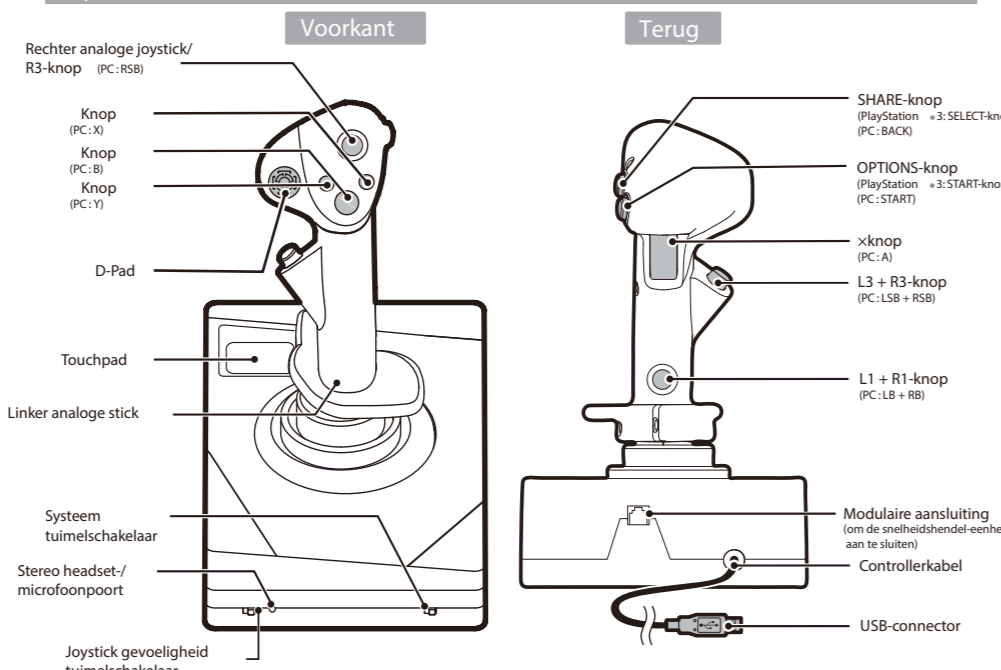

Snelheidshendel

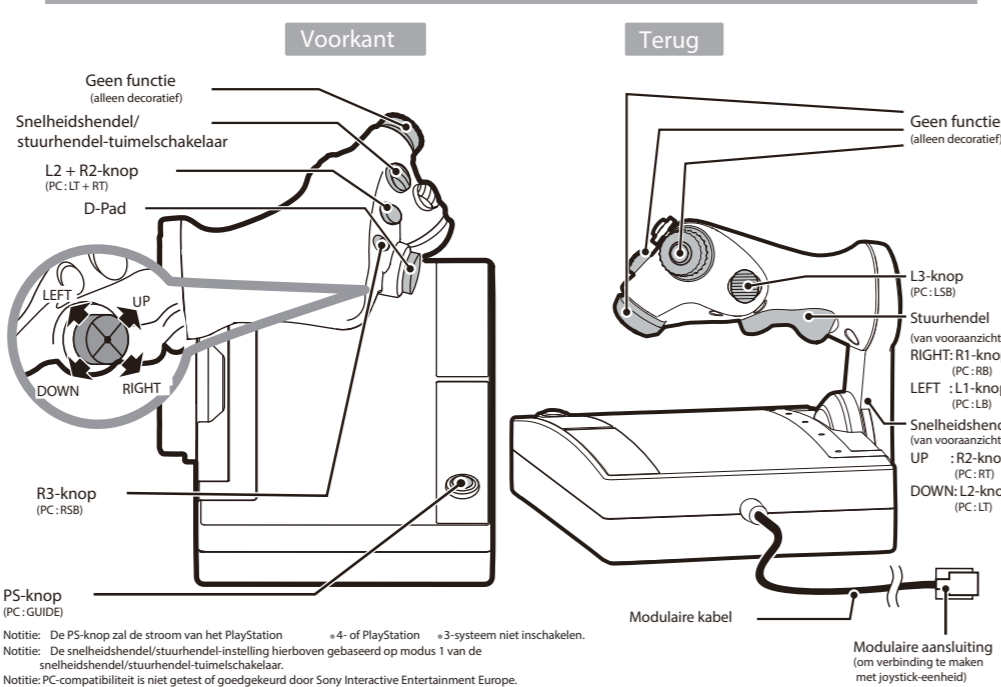

Tuimelschakelaar platform

De tuimelschakelaar platform schakelt de compatibiliteit tussen de PlayStation 4 en PlayStation 3.
Schakel de schakelaar in voordat u verbinding maakt.



Hoe te verbinden

- Steek de modulaire aansluiting in de aansluiting van de modulaire joystick.
 - Sluit de USB-aansluiting aan op de USB-poort van de console.
- Notitie: Het insteken en uittrekken tijdens het spelen kan voor een storing zorgen.
- Notitie: Sluit de stekker opnieuw aan wanneer er een storing optreedt.

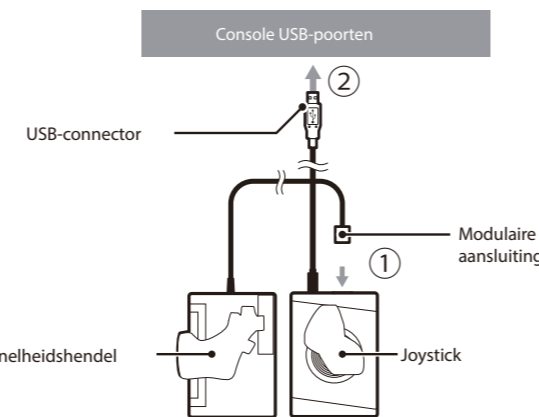

De zuignappen bevestigen

- Plaats de zuignappen in de gaten aan de onderkant van de joystick en snelheidshendel.
 - Draai de zuignappen 90 graden om deze op hun plek te vergrendelen.
- Notitie: Bevestig op een glad, vlak en stabiel oppervlak.

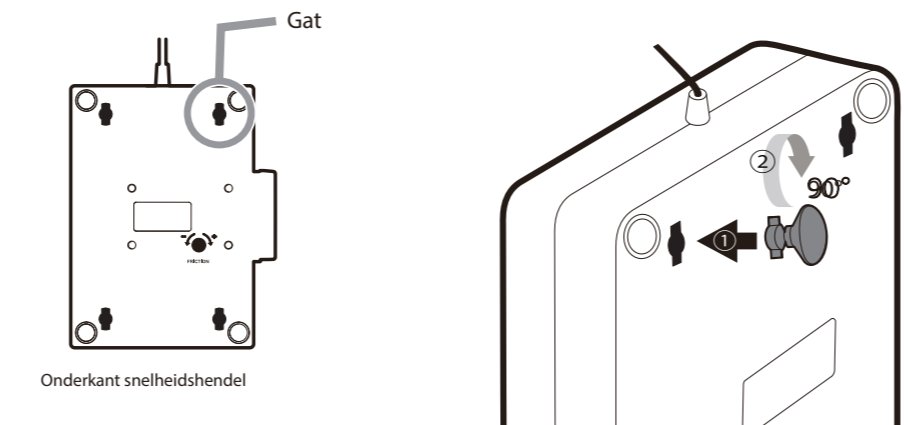

De grip pad bevestigen

Als u voelt dat de joystick niet in uw handen past, kunt u proberen om de grip pad aan de basis van de joystick te bevestigen.
Pel het vel af aan de achterkant van de grip pad en plak de pad op de basis an de joystick zoals weergegeven in de tekening.

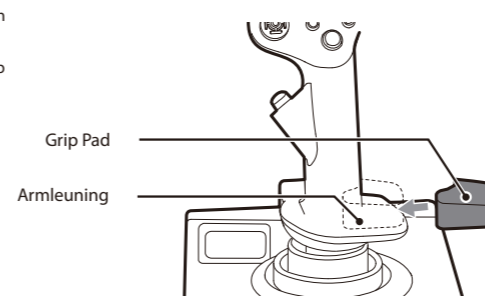

Uitbreidingspoort (alleen PlayStation 4)

Verbind de headset/microfoon met de uitbreidingspoort om deze te gebruiken.
Voordat u een headset op uw oren plaatst, moet u ervoor zorgen dat u het volume verlaagt om gehoorschade te voorkomen.

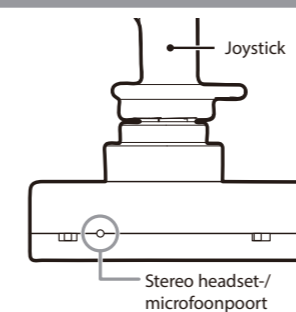

Touchpad (alleen PlayStation 4)

Dit product is voorzien van de DUALSHOCK 4 draadloze controller touchpad-functionaliteit.
Notitie: Touchpad is alleen voor PlayStation 4.
Niet compatibel met PlayStation 3/Windows PC.

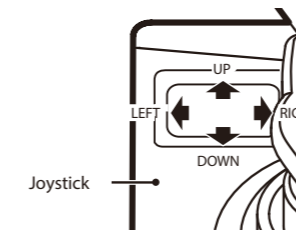

Aanpassen van de weerstand van de snelheidshendel

De weerstand kan worden aangepast door de schroef aan de onderkant van de snelheidshendel te draaien.

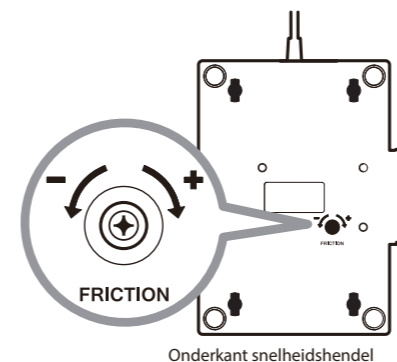

De gevoeligheid van de joystick aanpassen

De tuimelschakelaar voor de gevoeligheid van de joystick kan op drie verschillende gevoeligheidsniveaus worden ingesteld.

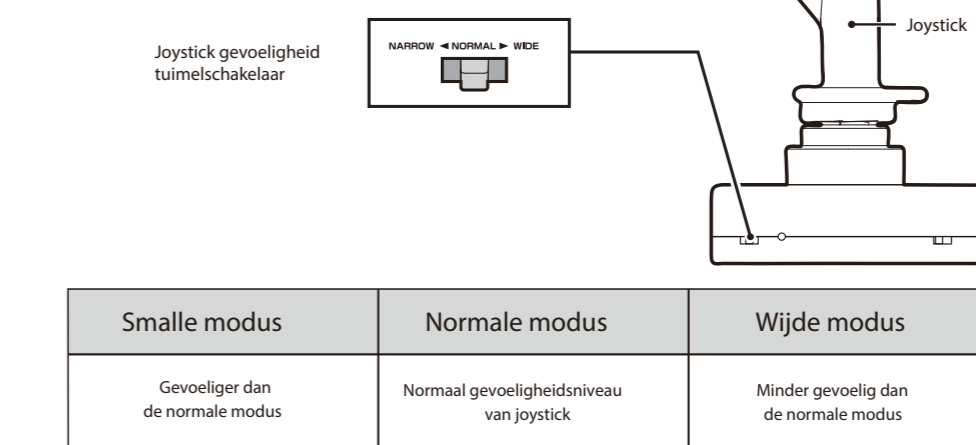

Snelheidshendel/stuurhendel-tuimelschakelaar

De tuimelschakelaar gevoeligheid van de snelheidshendel/stuurhendel kan op drie verschillende instellingen worden gezet zoals weergegeven in het diagram.

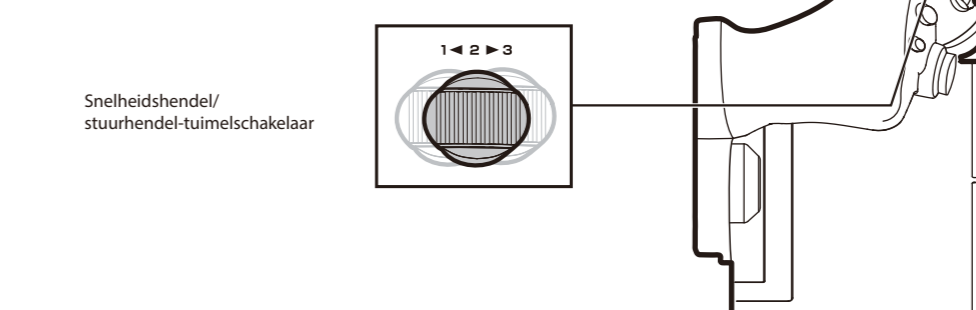

Let op

Nooit dit product demonteren, repareren of wijzigen.
Houd de controller uit de buurt van stoffige of vochtige gebieden.
Oefen geen overmatige kracht of gewicht uit op het product.
Buig of trek niet aan de kabel van de controller.
Als het product moet worden gereinigd, gebruik u alleen een zachte, droge doek.
Gebruik geen chemische middelen zoals benzine of verduunner.
Houd dit product buiten bereik van kinderen onder de drie jaar.

Probleemoplossen

- Als u op de PS-toets drukt, wordt het PlayStation 4-systeem niet ingeschakeld.
- De PS-knop reageert niet tijdens het spelen.
- Besturingselementen reageren in het startscherm, maar niet tijdens het spelen.

Met de PS-knop op dit product wordt het PlayStation 4-systeem niet ingeschakeld. Druk op de PS-knop op de draadloze controller (DUALSHOCK 4) of druk op de aan/uit-knop op het PlayStation 4-systeem.

Controleer de PS4™/PS3™-systeemschakelaar op dit product. Zorg ervoor dat deze is ingesteld op „PS4“ voor PlayStation 4 en op „PS3“ voor PlayStation 3.

Voor de PlayStation 4 reageren de bedieningselementen niet als het gebruikersaccount anders is dan het account dat wordt gebruikt aan het begin van het spel. Zorg ervoor dat u zich altijd aanmeldt met dezelfde gebruikersaccount.

DE FCC WILT DAT U WEEET
Deze apparatuur is getest en in overeenstemming bevonden met de limieten van een digitaal apparaat uit klasse B, conform deel 15 van de FCC-voorschriften.
Deze beperkingen zijn ontwikkeld om een redelijke bescherming te bieden tegen schadelijke interferentie in een residentiële installatie.
Dit apparaat genereert, gebruikt en kan radiofrequentie-energie uitzenden en kan, indien niet geïnstalleerd en gebruikt in overeenstemming met de instructies, schadelijke storingen veroorzaken aan radio-communicaties.
Er kan echter geen garantie worden gegeven dat er geen interferentie zal optreden in een bepaalde installatie.
Als dit apparaat toch schadelijke storingen veroorzaakt aan radio- of televisieontvangst, wat kan worden vastgesteld door de apparatuur in en uit te schakelen, moet de gebruiker deze storing proberen te corrigeren door een of meer van de volgende maatregelen te nemen:
• Heroriënteer of verplaats de ontvangstantenne.
• Vergroot de afstand tussen de apparatuur en de ontvanger.

De normale functionaliteit van het product kan worden gestoord door sterke elektromagnetische interferentie. Als dit het geval is, moet u het product simpelweg opnieuw instellen via de stappen in de handleiding (Verbinden) om normale werking te hervatten. Verplaatst u het product naar een gebied waar er geen sprake is van elektromagnetische interferentie en probeert u het opnieuw.

Bewaar de contactgegevens alstublieft voor toekomstig gebruik.
PRODUCTINFORMATIE OMTRENT VERWIJDERING
Wanneer u dit symbool ziet op een van onze elektrische producten of verpakkingen, betekent dit dat het betreffende elektrische product of de batterij niet als gewoon huishoudelijk afval mogen worden weggegooid binnen Europa. Voor een correcte afvalverwerking van het product en de batterij moet u deze in overeenstemming met enige van toepassing zijnde lokale wetgeving of vereren voor het afvoeren van elektrische apparatuur of batterijen weggegooid. Door dit te doen helpt u mee met het behouden van natuurlijke hulpbronnen en het verbeteren van de standaarden van milieubescherming in de zin van de behandeling en verwijdering van elektrisch afval. Alleen van toepassing op Europese landen.

Garantie
Voor alle aanspraken op garantie binnen de eerste 30 dagen na aankoop, kunt u voor meer informatie contact opnemen met de winkel waar u het product hebt gekocht. Als de garantieclaim niet kan worden verwerkt via de oorspronkelijke winkel of voor andere vragen met betrekking tot onze producten kunt u rechtstreeks contact opnemen met HORI via infoeu@hori.jp.

De afbeelding op de verpakking kan afwijken van het daadwerkelijke product. De fabrikant behoudt zich het recht voor om het productontwerp of de productspecificaties te wijzigen zonder voorafgaande kennisgeving. HORI en het HORI-logo zijn geregistreerde handelsmerken van HORI.

* „PS4“, „PS3“, „PS“ en „DUALSHOCK“ zijn geregistreerde handelsmerken van Sony Interactive Entertainment Inc. Alle rechten voorbehouden. Voor verkoop in Europa, Afrika, het Midden-Oosten, Rusland, India en Oceanië. Uitsluitend bedoeld voor gebruik met PlayStation

