

# SAMSUNG

# FULL MANUAL

---

## HW-MS6500

Imagine the possibilities









Thank you for purchasing this Samsung product.

To receive more complete service, please register  
your product at [www.samsung.com/register](http://www.samsung.com/register)

# SAFETY INFORMATION

## SAFETY WARNINGS

TO REDUCE THE RISK OF ELECTRIC SHOCK, DO NOT REMOVE THE COVER (OR BACK). NO USER-SERVICEABLE PARTS ARE INSIDE. REFER SERVICING TO QUALIFIED SERVICE PERSONNEL.

	<div style="text-align: center;"> <p><b>CAUTION</b></p> <p><b>RISK OF ELECTRIC SHOCK.</b></p> <p><b>DO NOT OPEN.</b></p> </div> 
	<p>This symbol indicates that high voltage is present inside. It is dangerous to make any kind of contact with any internal part of this product.</p>
	<p>This symbol indicates that important literature concerning operation and maintenance has been included with this product.</p>
	<p>Class II product : This symbol indicates that it does not require a safety connection to electrical earth (ground).</p>
	<p>AC voltage : This symbol indicates that the rated voltage marked with the symbol is AC voltage.</p>
	<p>DC voltage : This symbol indicates that the rated voltage marked with the symbol is DC voltage.</p>
	<p>Caution, Consult instructions for use : This symbol instructs the user to consult the user manual for further safety related information.</p>

## WARNING

- To reduce the risk of fire or electric shock, do not expose this appliance to rain or moisture.
- To prevent injury, this apparatus must be securely attached to the floor/wall in accordance with the installation instructions.

## CAUTION

- Do not expose this apparatus to dripping or splashing. Do not put objects filled with liquids, such as vases, on the apparatus.
- To turn this apparatus off completely, you must pull the power plug out of the wall socket. Consequently, the power plug must be easily and readily accessible at all times.

## CAUTION (for Canada)

This equipment complies with Industry Canada licence-exempt RSS standard(s). Operation is subject to the following two conditions: (1) this device may not cause interference, and (2) this device must accept any interference, including interference that may cause undesired operation of the device.

This device and its antenna(s) must not be co-located or operation in conjunction with any other antenna or transmitter.

This device may automatically discontinue transmission if there is no information to transmit, or an operational failure. Note that this is not intended to prohibit the transmission of control or signaling information or the use of repetitive codes where required by the technology.

**This Class B digital apparatus complies with Canadian ICES-003.**

## Radiation Exposure Statement

This equipment complies with IC RSS-102 radiation exposure limits set forth for an uncontrolled environment.

This equipment should be installed and operated with minimum distance 20 cm between the radiator & your body.

## Important Safety Instructions

Read these operating instructions carefully before using the unit. Follow all the safety instructions listed below. Keep these operating instructions handy for future reference.

1. Read these instructions.
2. Keep these Instructions.
3. Heed all warnings.
4. Follow all instructions.
5. Do not use this apparatus near water.
6. Clean only with a dry cloth.
7. Do not block any ventilation openings.  
Install in accordance with the manufacturer's instructions.
8. Do not install near any heat sources such as radiators, heat registers, stoves, or other apparatus (including amplifiers) that produce heat.
9. Do not defeat the safety purpose of the polarized or grounding-type plug.  
A polarized plug has two blades with one wider than the other. A grounding type plug has two blades and a third grounding prong. The wide blade or the third prong are provided for your safety. If the provided plug does not fit into your outlet, consult an electrician for replacement of the obsolete outlet.

10. Protect the power cord from being walked on or pinched particularly at plugs, convenience receptacles, and the point where they exit from the apparatus.
11. Only use attachments/accessories specified by the manufacturer.
12. Use only with the cart, stand, tripod, bracket, or table specified by the manufacturer, or sold with the apparatus.  
When a cart is used, use caution when moving the cart/apparatus combination to avoid injury from tip-over.
13. Unplug this apparatus during lightning storms or when unused for long periods of time.
14. Refer all servicing to qualified service personnel. Servicing is required when the apparatus has been damaged in any way, such as when the power-supply cord or plug is damaged, liquid has been spilled or objects have fallen into the apparatus, the apparatus has been exposed to rain or moisture, does not operate normally, or has been dropped.



# PRECAUTIONS

1. Ensure that the AC power supply in your house complies with the power requirements listed on the identification sticker located on the back of your product. Install your product horizontally, on a suitable base (furniture), with enough space around it for ventilation (3~4 inches). Make sure the ventilation slots are not covered. Do not place the unit on amplifiers or other equipment which may become hot. This unit is designed for continuous use. To fully turn off the unit, disconnect the AC plug from the wall outlet. Unplug the unit if you intend to leave it unused for a long period of time.
2. During thunderstorms, disconnect the AC plug from the wall outlet. Voltage peaks due to lightning could damage the unit.
3. Do not expose the unit to direct sunlight or other heat sources. This could lead to overheating and cause the unit to malfunction.
4. Protect the product from moisture (i.e. vases), and excess heat (e.g. a fireplace) or equipment creating strong magnetic or electric fields. Unplug the power cable from the AC wall socket if the unit malfunctions. Your product is not intended for industrial use. It is for personal use only. Condensation may occur if your product has been stored in cold temperatures. If transporting the unit during the winter, wait approximately 2 hours until the unit has reached room temperature before using.
5. The battery used with this product contains chemicals that are harmful to the environment. Do not dispose of the battery in the general household trash. Do not expose the battery to excess heat, direct sunlight, or fire. Do not short circuit, disassemble, or overheat the battery. Danger of explosion if the battery is replaced incorrectly. Replace only with the same or equivalent type.



# ABOUT THIS MANUAL

The user manual has two parts: this simple paper USER MANUAL and a detailed FULL MANUAL you can download.



## **USER MANUAL**

See this manual for safety instructions, product installation, components, connections, and product specifications.



## **FULL MANUAL**

You can access the Full Manual on Samsung's on-line customer support center by scanning the QR code. To see the manual on your PC or mobile device, download the manual in document format from the website. (<http://www.samsung.com/support>)

Design, specifications and App screen are subject to change without prior notice.

# CONTENTS

<b>01</b>	<b>Checking the Components</b>	<b>2</b>
	Inserting Batteries before using the Remote Control (AA batteries X 2)	2
<b>02</b>	<b>Product Overview</b>	<b>3</b>
	Front Panel / Right Side Panel of the Soundbar	3
	Bottom Panel of the Soundbar	4
<b>03</b>	<b>Connecting the Soundbar</b>	<b>5</b>
	Connecting Electrical Power	5
<b>04</b>	<b>Connecting to your TV</b>	<b>7</b>
	Method 1. Connecting with a Cable	7
	– Connecting using an Optical Cable	7
	– Connecting a TV using an HDMI Cable	8
	Method 2. Connecting Wirelessly	9
	– Connecting a TV via Bluetooth	9
	– Connecting via Wi-Fi	11
<b>05</b>	<b>Connecting an External Device</b>	<b>13</b>
	Connecting using an Optical or Analog Audio (AUX) Cable	13
	Connecting using an HDMI Cable	14
<b>06</b>	<b>Connecting a Mobile Device</b>	<b>15</b>
	Method 1. Connecting via Bluetooth	15
	Method 2. Connecting via Wi-Fi (Wireless Network)	18

<b>07</b>	<b>Using the Remote Control</b>	<b>20</b>
	How to Use the Remote Control	20
	Adjusting the Soundbar volume with a TV remote control	23
	Using the Hidden Buttons	24
	Output specifications for the different sound effect modes	24
<b>08</b>	<b>Installing the Wall Mount</b>	<b>25</b>
	Installation Precautions	25
	Wallmount Components	25
	Assembling the Holder-Cable	27
	Installing the Holder Foot	28
<b>09</b>	<b>Software Update</b>	<b>28</b>
<b>10</b>	<b>Troubleshooting</b>	<b>29</b>
<b>11</b>	<b>License</b>	<b>30</b>
<b>12</b>	<b>Open Source License Notice</b>	<b>30</b>
<b>13</b>	<b>Important Notes About Service</b>	<b>31</b>
<b>14</b>	<b>Specifications and Guide</b>	<b>31</b>
	Specifications	31

# 01 CHECKING THE COMPONENTS

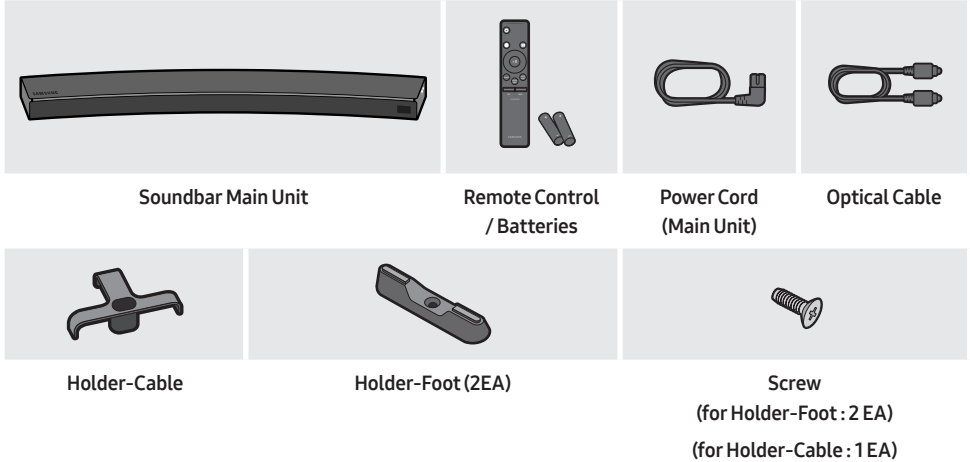

- For Soundbar wall mounting components, see page 25.
- See page 27 for instructions on how to use the **Holder-Cable**.
- To purchase additional components or optional cables, contact a Samsung Service Center or Samsung Customer Care.
- The appearance of the accessories may differ slightly from the illustrations above.

## Inserting Batteries before using the Remote Control (AA batteries X 2)

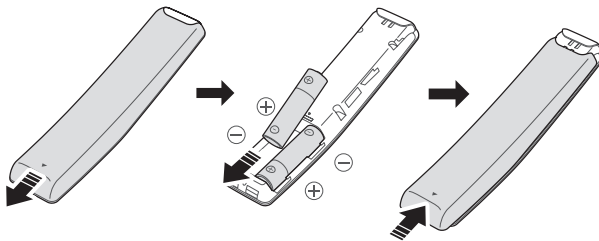

Slide the battery cover in the direction of the arrow until it is completely removed. Insert 2 AA batteries (1.5V) oriented so that their polarity is correct. Slide the battery cover back into position.

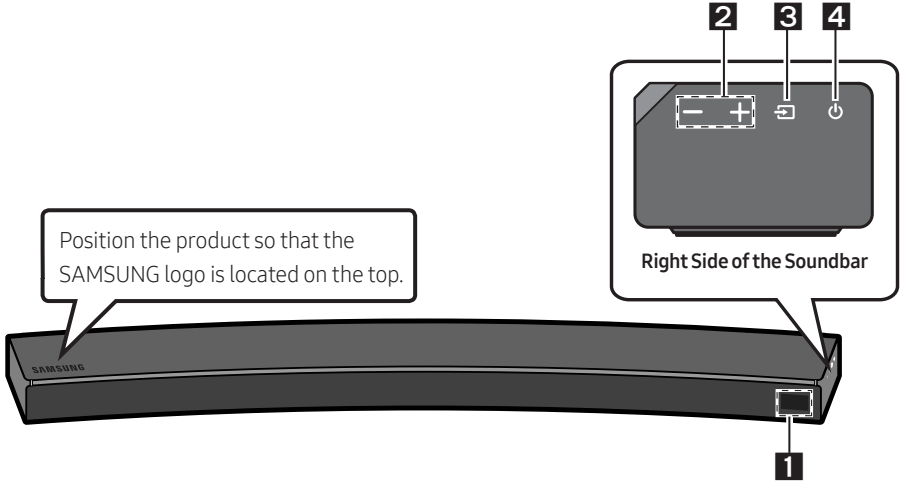

# 02 PRODUCT OVERVIEW

## Front Panel / Right Side Panel of the Soundbar



<b>1</b>	<p><b>Display</b> Displays the product's status and current mode.</p>														
<b>2</b>	<p><b>-/+ (Volume) Button</b> Adjusts the volume.</p> <ul style="list-style-type: none"> <li>When adjusted, the volume level appears on the Soundbar's front display.</li> </ul>														
<b>3</b>	<p> <b>(Source) Button</b> Selects the source input mode.</p> <table border="1" data-bbox="151 1002 863 1264"> <thead> <tr> <th>Input mode</th> <th>Display</th> </tr> </thead> <tbody> <tr> <td>Optical Digital input</td> <td>D.IN</td> </tr> <tr> <td>ARC (HDMI OUT) input</td> <td>D.IN → TV ARC (Auto conversion)</td> </tr> <tr> <td>AUX input</td> <td>AUX</td> </tr> <tr> <td>HDMI input</td> <td>HDMI</td> </tr> <tr> <td>Wi-Fi mode</td> <td>WIFI</td> </tr> <tr> <td>BLUETOOTH mode</td> <td>BT</td> </tr> </tbody> </table> <ul style="list-style-type: none"> <li>To turn on "<b>BT PAIRING</b>" mode, change the source to "<b>BT</b>" mode, and then press and hold the  <b>(Source)</b> button for more than 5 seconds.</li> </ul>	Input mode	Display	Optical Digital input	D.IN	ARC (HDMI OUT) input	D.IN → TV ARC (Auto conversion)	AUX input	AUX	HDMI input	HDMI	Wi-Fi mode	WIFI	BLUETOOTH mode	BT
Input mode	Display														
Optical Digital input	D.IN														
ARC (HDMI OUT) input	D.IN → TV ARC (Auto conversion)														
AUX input	AUX														
HDMI input	HDMI														
Wi-Fi mode	WIFI														
BLUETOOTH mode	BT														
<b>4</b>	<p> <b>(Power) Button</b> Turns the power on and off.</p>														

- When you plug in the AC cord, the power button will begin working in 4 to 6 seconds.
- When you turn on this unit, there will be a 4 to 5 second delay before it produces sound.
- If you want to enjoy sound only from the Soundbar, you must turn off the TV's speakers in the Audio Setup menu of your TV. Refer to the owner's manual supplied with your TV.

## Bottom Panel of the Soundbar

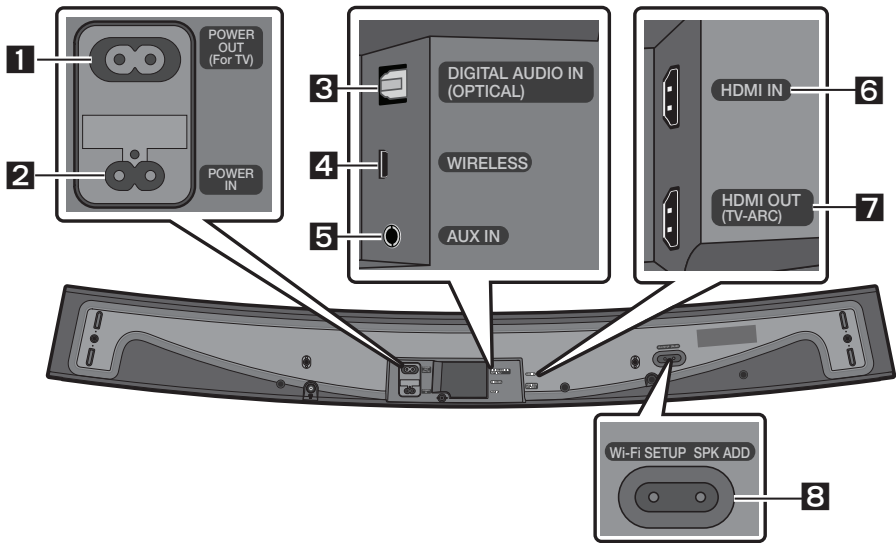

<p><b>1</b></p>	<p><b>POWER OUT (For TV)</b> Connect the power cord of a Samsung TV connected to the Soundbar and mounted on the wall using a Wall Mount Kit (WMN300SB - not supplied).</p>
<p><b>2</b></p>	<p><b>POWER IN</b> Connect the Soundbar's AC power cable.</p>
<p><b>3</b></p>	<p><b>DIGITAL AUDIO IN (OPTICAL)</b> Connect to the digital (optical) output of an external device.</p>
<p><b>4</b></p>	<p><b>WIRELESS</b> Attach the wireless dongle that connects the Soundbar to surround speakers and a subwoofer wirelessly. (The surround speaker, subwoofer, and wireless dongle are sold separately.)</p> <ul style="list-style-type: none"> <li>• The <b>WIRELESS</b> jack is not USB-compatible.</li> <li>• The availability of subwoofers differs by area. Check the availability at <a href="http://www.samsung.com/support">http://www.samsung.com/support</a>.</li> </ul>
<p><b>5</b></p>	<p><b>AUX IN</b> Connect to the Analog output of an external device.</p>

<p><b>6</b></p>	<p><b>HDMI IN</b> Inputs digital video and audio signals simultaneously using an HDMI cable. Connect to the HDMI output of an external device.</p>
<p><b>7</b></p>	<p><b>HDMI OUT (TV-ARC)</b> Connect to the HDMI (ARC) jack on a TV.</p>
<p><b>8</b></p>	<p><b>Wi-Fi SETUP / SPK ADD</b> Connect to a wireless network (Wi-Fi) via the <b>Samsung Multiroom</b> app.</p>

- When disconnecting the power cable from a wall outlet, pull the plug. Do not pull the cable.
- Do not connect this unit or other components to an AC outlet until all connections between components are complete.

## 03 CONNECTING THE SOUNDBAR

### Connecting Electrical Power

- For more information about the required electrical power and power consumption, refer to the label attached to the product. (Label : Bottom of the Soundbar Main Unit)

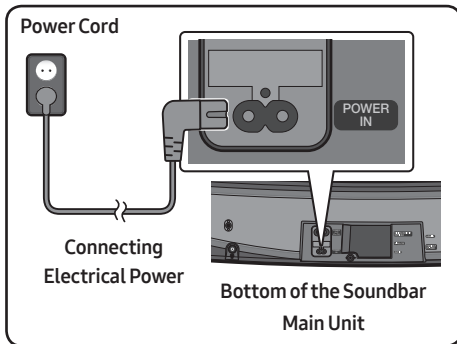

- Connect the supplied power cable to the **POWER IN** jack.

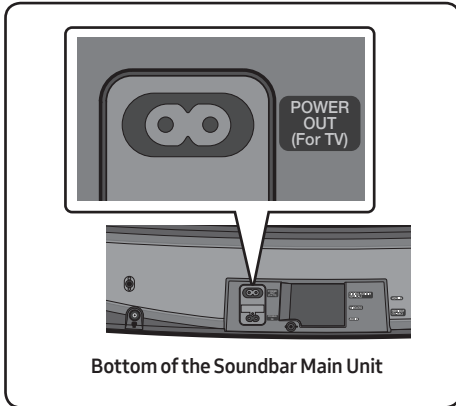

- The **POWER OUT** jack is used to provide power to a Samsung TV mounted on the wall using a Wall Mount Kit (WMN300SB - not supplied).
- The **POWER OUT** jack can connect only to Samsung TVs that use a 2-pin power cord and consume 400 W or less. (Connecting the jack to a device that consumes more than 400 W may damage the Soundbar or cause a malfunction.)



For a list of Samsung TVs that are compatible with the WMN300SB Wall Mount Kit and the **POWER OUT** jack, see the WMN300SB Wall Mount Kit user manual.

You can view the manual on line at <http://www.samsung.com/support>



# 04 CONNECTING TO YOUR TV

Hear TV sound from your Soundbar through wired or wireless connections.

- When the Soundbar is connected to a selected Samsung TVs, the Soundbar can be controlled using the TV's remote control.
  - When using optical cable, this feature can be supported by 2017 Samsung Smart TVs that support Bluetooth.
  - This function also allows you to use the TV menu to adjust the sound field and various settings as well as the volume and mute.

## Method 1. Connecting with a Cable

### Connecting using an Optical Cable

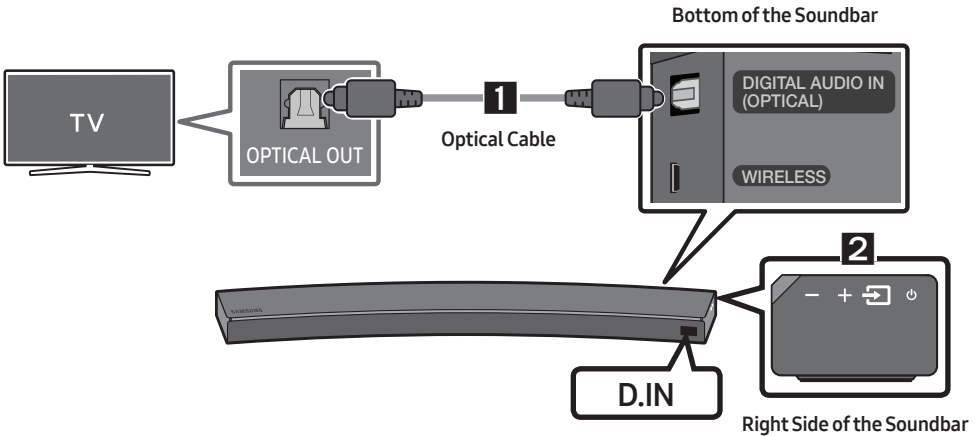

1. Connect the **DIGITAL AUDIO IN (OPTICAL)** jack on the Soundbar to the OPTICAL OUT jack of the TV with a digital optical cable.
2. Press the  (**Source**) button on the right side panel or remote control, and then select the “D.IN” mode.

### Auto Power Link

Auto Power Link automatically turns on the Soundbar when the TV is turned on.

1. Connect the Soundbar and a TV with a digital optical cable.
2. Press the  (**Source**) button on the right side panel or on the remote control, and then select “D.IN”.

3. Press the **Left** button on the remote control for 5 seconds to turn Auto Power Link on or off.

- Auto Power Link is set to ON by default.  
(To turn off this function, turn off Auto Power using the Soundbar.)
- Depending on the connected device, Auto Power Link may not function.
- This function is only available in the “**D.IN**” mode.



## Connecting a TV using an HDMI Cable

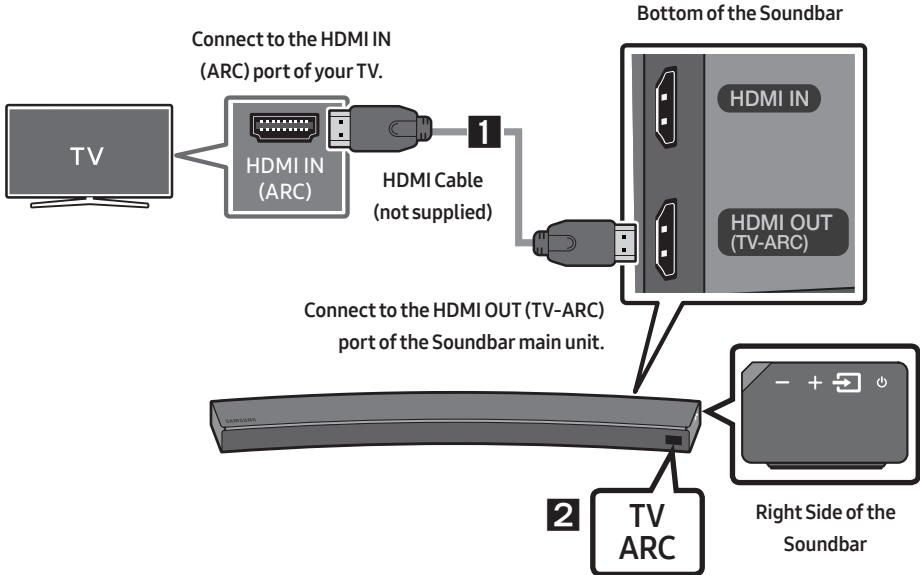

1. With the Soundbar and TV turned on, connect the HDMI cable (not supplied) as shown in the figure.
2. “**TV ARC**” appears in the display window of the Soundbar main unit and the Soundbar plays TV sound.
  - If TV sound is inaudible, press the  (**Source**) button on the remote control or on the right side of the Soundbar to switch to “**D.IN**” mode. The screen displays “**D.IN**” and “**TV ARC**” in sequence, and TV sound is played.

- If “TV ARC” does not appear in the display window of the Soundbar main unit, confirm that the cable is connected to the correct port.
- Use the volume buttons on the TV’s remote control to change the volume of the Soundbar.

## NOTES

- HDMI is an interface that enables the digital transmission of video and audio data with just a single connector.
- If the TV provides an ARC port, connect the HDMI cable to the HDMI IN (ARC) port.
- We recommend you use a coreless HDMI cable if possible. If you use a cored HDMI cable, use one whose diameter is less than 0.55 inches.
- Anynet+ must be turned on.
- This function is not available if the HDMI cable does not support ARC.

## Method 2. Connecting Wirelessly



### Connecting a TV via Bluetooth

When a TV is connected using Bluetooth, you can hear stereo sound without the hassle of cabling.

- Only one TV can be connected at a time.



### The initial connection

1. Press the  (**Source**) button on the right side panel or on the remote control, and then select “BT”.
2. Change “BT” to “BT PAIRING”.
  - If “BT READY” appears, press and hold the  (**Source**) button on the right side panel of the Soundbar or on the remote control for more than 5 seconds to display “BT PAIRING”.
3. Select Bluetooth mode on the TV. (For more information, see the TV’s manual.)
4. Select “[AV] Samsung Soundbar MSxxxx” from the list on TV’s screen.
 

An available Soundbar is indicated with “Need Pairing” or “Paired” on the TV Bluetooth device list. To connect to the Soundbar, select the message and establish a connection.

  - When the TV is connected, [TV Name] → “BT” appears on the Soundbar’s front display.
5. You can now hear TV sound from the Soundbar.

## If the device fails to connect

- If the previously connected Soundbar listing (e.g. “[AV] Samsung Soundbar MSxxxx”) appears in the list, delete it.
- In “BT” mode, press and hold the  (Source) button for more than 5 seconds on the right side panel of the Soundbar or on the remote control to switch to “BT PAIRING” mode. Then, select “[AV] Samsung Soundbar MSxxxx” from the TV’s search list.

## What are the BT READY and BT PAIRING statuses?

- **BT READY** : In this mode, you can search for previously connected TVs or connect to the Soundbar from a previously connected mobile device.
- **BT PAIRING** : In this mode, you can connect to a new device. (While in “BT” mode, press and hold the  (Source) button for more than 5 seconds on the right side of the Soundbar or on the remote control.)

## NOTES

- If asked for a PIN code when connecting a Bluetooth device, enter <0000>.
- In Bluetooth connection mode, the Bluetooth connection will be lost if the distance between the Soundbar and the Bluetooth device exceeds 32.8 ft.
- The Soundbar automatically turns off after 5 minutes in the Ready state.
- The Soundbar may not perform Bluetooth search or connection correctly under the following circumstances:
  - If there is a strong electrical field around the Soundbar.
  - If several Bluetooth devices are simultaneously paired with the Soundbar.
  - If the Bluetooth device is turned off, not in place, or malfunctions.
- Electronic devices may cause radio interference. Devices that generate electromagnetic waves must be kept away from the Soundbar main unit - e.g., microwaves, wireless LAN devices, etc.

## Disconnecting the Soundbar from the TV

Press the  (Source) button on the right side panel or on the remote control and switch to any mode but “BT”.

- Disconnecting takes time because the TV must receive a response from the Soundbar. (The time required may differ, depending on the TV model.)
- To cancel automatic Bluetooth connection between the Soundbar and TV, press the **▶|| (Play/Pause)** button on the remote control for 5 seconds in “BT READY” status. (Toggle On → Off)

## Connecting via Wi-Fi

### Pre-connection Checklist

1. Confirm that your **Samsung smart TV was released after 2014**. This function is compatible only with Samsung smart TVs released after 2014.
2. Make sure your **Wireless router (Wi-Fi)** is ready and working.
3. Make sure that the **TV is connected to the Wireless router (your Wi-Fi network)**.

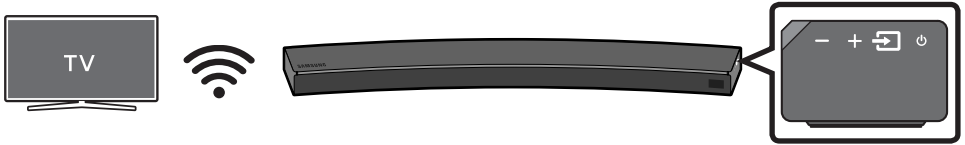

### Step 1 : Connecting the Soundbar to Wi-Fi

1. Press the  (**Source**) button on the right side of the Soundbar or on the remote control to select **"WIFI"** mode.
  - When using selected Samsung TV (2016 or 2017 Samsung smart TVs that support Bluetooth.)
    - If you select **"WIFI"** mode when the TV is turned on, the TV screen displays a pop-up window providing instructions on how to automatically connect the Soundbar to a wireless router (Wi-Fi). Refer to instructions in the pop-up window of TV.



2. Connect your mobile device (smartphone, tablet etc.) to the Wi-Fi network the TV is connected to.
3. Install and launch the **Samsung Multiroom** app on your mobile device (smartphone, tablet etc.).

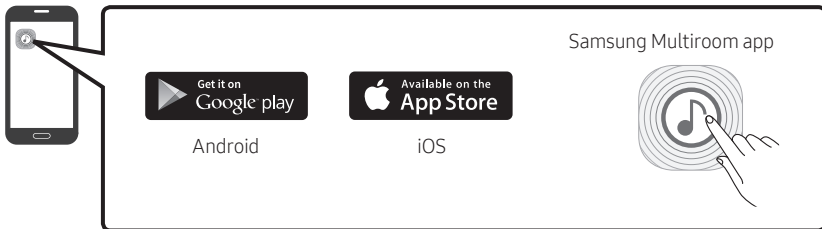

4. Follow the instructions in the app screen on the mobile device to connect the Soundbar to your Wi-Fi network.

## Step 2 : Configuring Settings on the TV

- If the TV disconnects from your wireless network after you change the input source to the Soundbar, use the TV menu to connect the TV to the network again.

### For TVs released in 2017

1. Home menu → Settings (⚙️) → Sound → Sound Output → Select [AV] Soundbar MSxxxx (Wi-Fi)
2. The Soundbar outputs TV sound.

### For TVs released in 2016

1. Home menu → Settings (⚙️) → Sound → Sound Output → Select [AV] Samsung Soundbar MSxxxx (Wi-Fi)
2. The Soundbar outputs TV sound.

### For TVs released in 2015

1. Home menu → Sound → Speaker List → Select [AV] Samsung Soundbar MSxxxx (Wi-Fi)
2. The Soundbar outputs TV sound.

### For TVs released in 2014

1. Home menu → Sound → Speaker Settings → Select **Multiroom Link - Settings** → **Soundbar+Surround**.
2. From the Soundbar menu item, select "[AV] Samsung Soundbar MSxxxx" and then select "OK".
3. Home menu → Sound → Speaker Settings → Select **TV Sound Output** → **Multiroom Link**

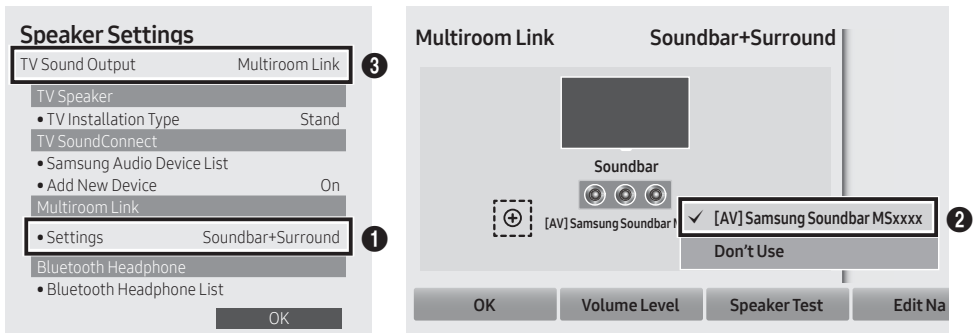

4. The Soundbar outputs TV sound.

## NOTES

- The TV and Soundbar must be connected to the same wireless network (Wi-Fi).
- If your wireless router (Wi-Fi) uses a DFS channel, you will not be able to establish a Wi-Fi connection between the TV and Soundbar. Contact your Internet service provider for details.
- If the 5GHz Wi-Fi connection is not smooth, use the 2.4GHz bandwidth.

# 05 CONNECTING AN EXTERNAL DEVICE

Connect to an external device via a wired or wireless network to play the external device's sound through the Soundbar.

## Connecting using an Optical or Analog Audio (AUX) Cable

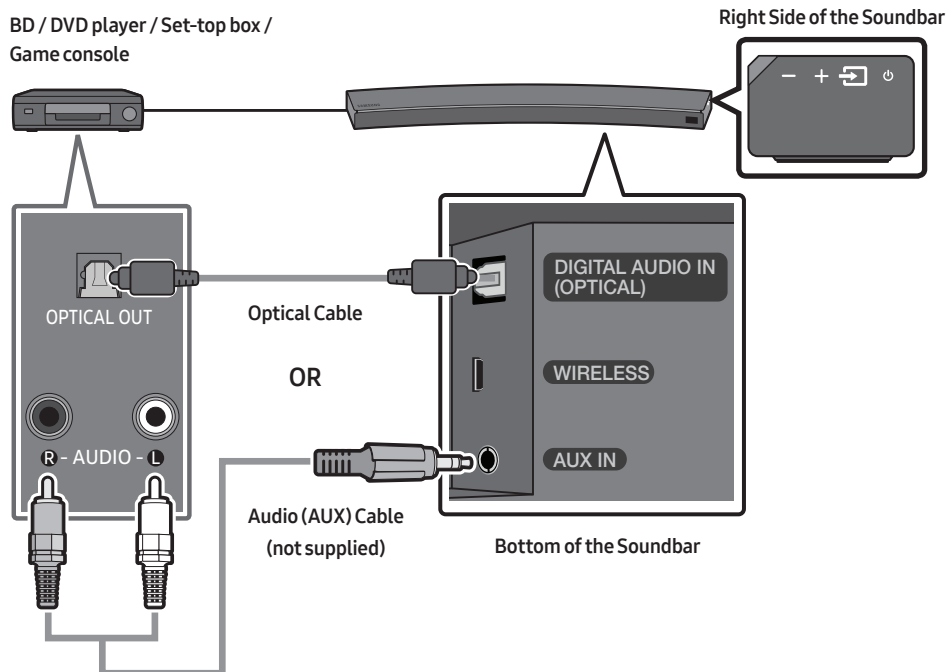

### Optical Cable

- 1 Connect **DIGITAL AUDIO IN (OPTICAL)** on the main unit to the **OPTICAL OUT** jack of the Source Device using a digital optical cable.
- 2 Select **"D.IN"** mode by pressing the  (**Source**) button on the right side panel or on the remote control.

OR

### Audio (AUX) Cable

- 1 Connect **AUX IN** (Audio) on the main unit to the **AUDIO OUT** jack of the Source Device using an audio cable.
- 2 Select **"AUX"** mode by pressing  (**Source**) button on the right side panel or on the remote control.

# Connecting using an HDMI Cable

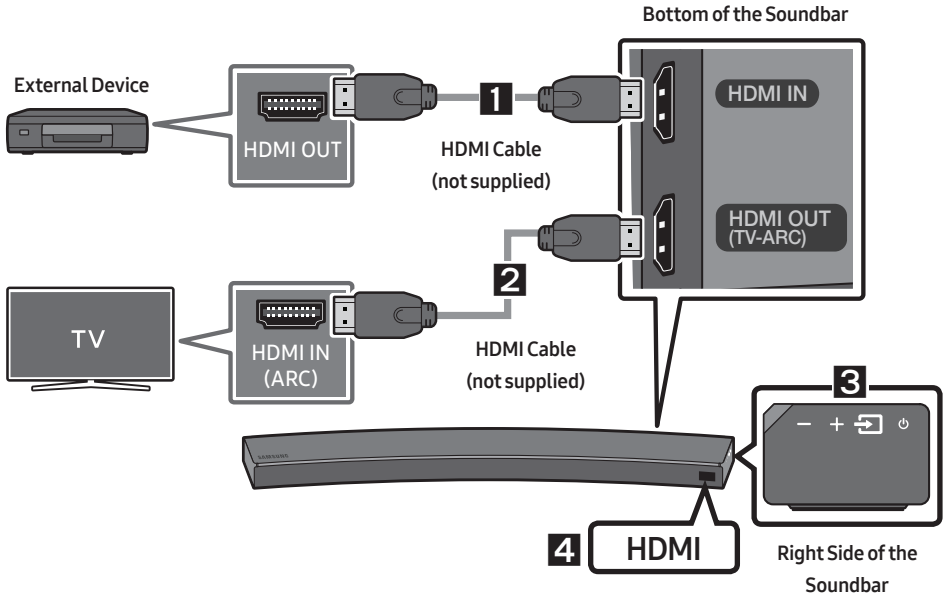

1. Connect an HDMI cable (not supplied) from the **HDMI IN** jack on the back of the product to the HDMI OUT jack on your digital device.
2. Connect an HDMI cable (not supplied) from the **HDMI OUT (TV-ARC)** jack on the back of the product to the HDMI IN jack on your TV.
3. Press the  (**Source**) button on the right side panel or on the remote control, and then select **"HDMI"**.
4. **"HDMI"** mode is displayed on the Soundbar display panel and sound plays.



# 06 CONNECTING A MOBILE DEVICE



## Method 1. Connecting via Bluetooth

When a mobile device is connected using Bluetooth, you can hear stereo sound without the hassle of cabling.

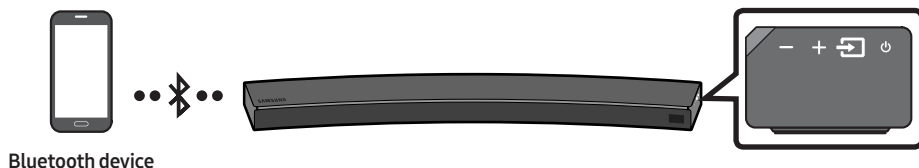
- You cannot connect more than one Bluetooth device at a time.



### The initial connection

1. Press the  (**Source**) button on the right side panel or on the remote control, and then select "BT".
2. Change "BT" to "BT PAIRING".
  - If "BT READY" appears, press and hold the  (**Source**) button on the right side panel of the Soundbar or on the remote control for more than 5 seconds to display "BT PAIRING".
3. Select "[AV] Samsung Soundbar MSxxxx" from the list.
  - When a Soundbar is connected to the Bluetooth device, [Bluetooth Device Name] → "BT" appears in the front display.
4. Play music files from the device, connected via Bluetooth, through the Soundbar.

### If the device fails to connect

- If the previously connected Soundbar listing (e.g. "[AV] Samsung Soundbar MSxxxx") appears in the list, delete it.
- In "BT" mode, press and hold the  (**Source**) button for more than 5 seconds on the right side panel of the Soundbar or on the remote control to switch to "BT PAIRING" mode. Then, select "[AV] Samsung Soundbar MSxxxx" from the Bluetooth device search list.

## What are the BT READY and BT PAIRING statuses?

- **BT READY** : In this mode, you can search for previously connected TVs or connect to the Soundbar from a previously connected mobile device.
- **BT PAIRING** : In this mode, you can connect to a new device. (While in “BT” mode, press and hold the  (Source) button for more than 5 seconds on the right side of the Soundbar or on the remote control.)

## NOTES

- If asked for a PIN code when connecting a Bluetooth device, enter <0000>.
- In Bluetooth connection mode, the Bluetooth connection will be lost if the distance between the Soundbar and the Bluetooth device exceeds 32.8 ft.
- The Soundbar automatically turns off after 5 minutes in the Ready state.
- The Soundbar may not perform Bluetooth search or connection correctly under the following circumstances:
  - If there is a strong electrical field around the Soundbar.
  - If several Bluetooth devices are simultaneously paired with the Soundbar.
  - If the Bluetooth device is turned off, not in place, or malfunctions.
- Electronic devices may cause radio interference. Devices that generate electromagnetic waves must be kept away from the Soundbar main unit - e.g., microwaves, wireless LAN devices, etc.
- The Soundbar supports SBC data (44.1kHz, 48kHz).
- Connect only to a Bluetooth device that supports the A2DP (AV) function.
- You cannot connect the Soundbar to a Bluetooth device that supports only the HF (Hands Free) function.
- Once you have paired the Soundbar to a Bluetooth device, selecting “[AV] Samsung Soundbar MSxxxx” from the device’s scanned devices list will automatically change the Soundbar to “BT” mode.
  - Available only if the Soundbar is listed among the Bluetooth device’s paired devices.  
(The Bluetooth device and the Soundbar must have been previously paired at least once.)
- The Soundbar will appear in the Bluetooth device’s searched devices list only when the Soundbar is displaying “BT READY”.
- Soundbar cannot be paired to another Bluetooth device, while using the Bluetooth function.

## Disconnecting the Bluetooth device from a Soundbar

You can disconnect a Bluetooth device from the Soundbar. For instructions, see the Bluetooth device's user manual.

- The Soundbar will be disconnected.
- When the Soundbar is disconnected from the Bluetooth device, the Soundbar will display **"BT DISCONNECTED"** on the front display.

## Disconnecting the Soundbar from the Bluetooth device

Press the  (**Source**) button on the right side panel or on the remote control, and then change to any mode except **"BT"**.

- Disconnecting takes time because the Bluetooth device must receive a response from the Soundbar. (Disconnection time may differ, depending on the Bluetooth device)
- When the Soundbar is disconnected from the Bluetooth device, the Soundbar will display **"BT DISCONNECTED"** on the front display.

### **NOTES**

- In Bluetooth connection mode, the Bluetooth connection will be lost if the distance between the Soundbar and the Bluetooth device exceeds 32.8 ft.
- The Soundbar automatically turns off after 5 minutes in the Ready state.

### **More About Bluetooth**

Bluetooth is a technology that enables Bluetooth-compliant devices to interconnect easily with each other using a short wireless connection.

- A Bluetooth device may cause noise or malfunction, depending on usage, if:
  - A part of your body is in contact with the receiving/transmitting system of the Bluetooth device or the Soundbar.
  - It is subject to electrical variation from obstructions caused by a wall, corner, or office partition.
  - It is exposed to electrical interference from same frequency-band devices including medical equipment, microwave ovens, and wireless LANs.
- Pair the Soundbar with the Bluetooth device while they are close together.
- The further the distance between the Soundbar and Bluetooth device, the worse the quality is. If the distance exceeds the Bluetooth operational range, the connection is lost.
- In poor reception areas, the Bluetooth connection may not work properly.
- The Bluetooth connection only works when it is close to the unit. The connection will be automatically cut off if the Bluetooth device is out of range. Even within range, the sound quality may be degraded by obstacles such as walls or doors.
- This wireless device may cause electric interference during its operation.

## Method 2. Connecting via Wi-Fi (Wireless Network)

- Connect a single Soundbar to Wi-Fi to access a variety of music streaming services and Internet radio. Connect multiple Soundbars to Wi-Fi to use grouped playback or stereo sound mode.
- To connect a Soundbar to a mobile device via a wireless network (Wi-Fi), the **Samsung Multiroom** app is required.



### The initial connection

1. Press the  (**Source**) button on the right side of the Soundbar or on the remote control to select "WIFI" mode.



2. Install and launch the **Samsung Multiroom** app on your mobile device (e.g. smartphone or tablet).

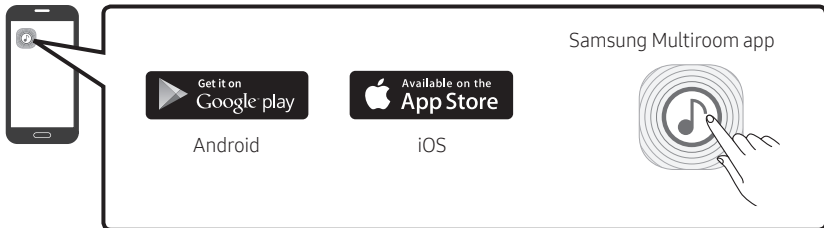

3. Follow the instructions in the app screen on the mobile device to connect the Soundbar to Wi-Fi.

## Installing an additional Soundbar when Samsung wireless speakers are already in use

1. On the Home screen of the **Samsung Multiroom** app, select **Settings** (⚙️) at the top, and then select **"Add Speaker"**.

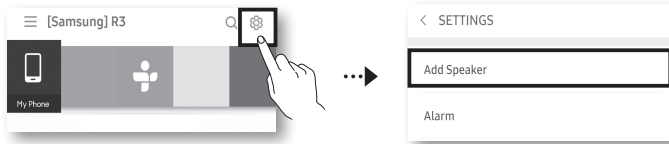

2. To connect the Soundbar to **2 Samsung wireless speakers** and configure a surround sound system, follow the steps shown below. (You cannot set up a surround sound system using one audio device and one Soundbar.)

- 1 Touch ≡ to go to the list of all speakers.
- 2 Touch ⋮ on the right of the Soundbar model name.
- 3 Touch **Surround Setup**. Select **Done** after dragging the speaker to the desired location.
- 4 The Surround connection is complete.

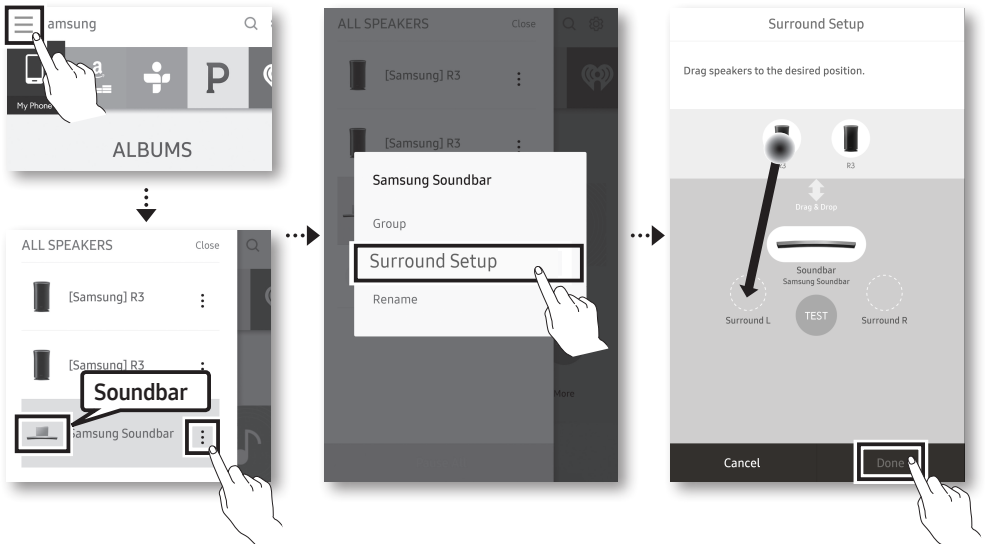





### NOTE



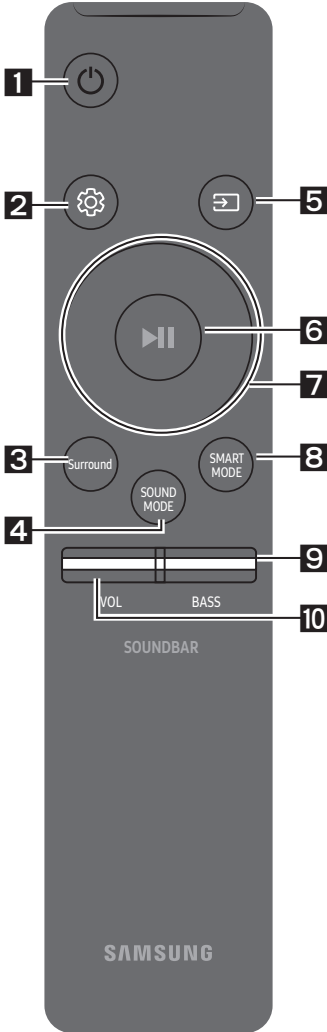

- To connect an additional SWA-9000S (not supplied), disconnect the Samsung wireless speakers from the Soundbar to disable the surround sound system. (If connecting the surround speakers without disconnecting SWA-9000S, sound is played via both the Samsung wireless speaker and the Surround speaker.)

# 07 USING THE REMOTE CONTROL

## How to Use the Remote Control



<b>1</b>	 Power	Turns the Soundbar on and off.
<b>2</b>	 Sound Control	You can select from <b>TREBLE</b> , <b>SYNC</b> , <b>REAR LEVEL</b> , or <b>REAR SPEAKER ON/OFF</b> . <ul style="list-style-type: none"><li>• To adjust the <b>TREBLE</b> volume, select Sound Control <b>TREBLE</b>, and then use the <b>Up/Down</b> buttons to adjust the volume within the -6 to +6 range.</li><li>• Press and hold the  (<b>Sound Control</b>) button for about 5 seconds to adjust the sound for each frequency band. 150Hz, 300Hz, 600Hz, 1.2KHz, 2.5KHz, 5KHz, and 10KHz are selectable (<b>Left/Right</b>) and each can be adjusted to a setting between -6 to +6 (<b>Up/Down</b>).</li><li>• If the video and audio between the TV and your Soundbar are not synchronized, select <b>SYNC</b> in Sound Control, and then set audio delay between 0~300 milliseconds by using the <b>Up/Down</b> buttons.</li><li>• If surround speakers (not supplied) are connected, select <b>REAR LEVEL</b> and use the <b>Up/Down</b> buttons to adjust the volume within the -6 to +6 range. The <b>REAR SPEAKER</b> function can be turned <b>ON/OFF</b> by using the <b>Up/Down</b> buttons.</li><li>• Audio Sync is only supported in some functions.</li></ul>

<p><b>3</b></p>	 <p><b>Surround</b></p>	<p>The Surround Sound function adds depth and a sense of space to sound. Each time you press this button, ON and OFF alternate.</p> <ul style="list-style-type: none"> <li>• ON : Play sound over all the speakers.</li> <li>• OFF : You can hear the sound of the original source channel from several speakers.</li> </ul>
<p><b>4</b></p>	 <p><b>SOUND MODE</b></p>	<p>You can select the desired sound effect by choosing <b>STANDARD</b>, <b>MUSIC</b>, <b>CLEAR VOICE</b>, <b>SPORTS</b>, or <b>MOVIE</b>.</p> <p>Select the “<b>STANDARD</b>” mode if you want to enjoy the original sound.</p> <ul style="list-style-type: none"> <li>• <b>DRC (Dynamic Range Control)</b> Lets you apply dynamic range control to Dolby Digital tracks. If you press and hold the <b>SOUND MODE</b> button while in standby mode, DRC (Dynamic Range Control) turns on or off. With the DRC turned on, loud sound is reduced. (The sound may be distorted.)</li> </ul>
<p><b>5</b></p>	 <p><b>Source</b></p>	<p>Press to select a source connected to the Soundbar.</p> <ul style="list-style-type: none"> <li>• <b>BT PAIRING mode</b> To turn on “<b>BT PAIRING</b>” mode in “<b>BT</b>” mode, press and hold the  (<b>Source</b>) button for more than 5 seconds. See page 15 for details.</li> <li>• <b>Auto Power Down Function</b> The unit turns off automatically in the following situations. <ul style="list-style-type: none"> <li>– <b>D.IN / WIFI / BT Mode</b> : If there is no audio signal for 5 minutes.</li> <li>– <b>HDMI Mode</b> : If there is no audio signal for 15 minutes.</li> <li>– <b>AUX Mode</b> : <ul style="list-style-type: none"> <li>– If the Audio (AUX) Cable is disconnected for 5 minutes.</li> <li>– If there is no KEY input for 8 hours when the Audio (AUX) Cable is connected. (Auto Power Down function can be turned off only in that case.)</li> <li>– To turn off Auto Power Down function, while in “<b>AUX</b>” mode, press and hold the <b>▶  </b> button for 5 seconds. “<b>ON-AUTO POWER DOWN</b>” / “<b>OFF-AUTO POWER DOWN</b>” appears on the display.</li> </ul> </li> </ul> </li> </ul>
<p><b>6</b></p>	 <p><b>Play / Pause (BT/Wi-Fi)</b></p>	<p>Press the <b>▶  </b> button to pause a music file temporarily. If you press the button again, the music file plays.</p>

**7**

Up/Down/  
Left/Right



Press the indicated areas to select Up/Down/Left/Right.

Press Up/Down/Left/Right on the button to select or set functions.

- **Repeat**

To use the repeat function, press the **Up** button.

- **Music Skip**

Press the **Right** button to select the next music file. Press the **Left** button to select the previous music file.

- **Anynet+ / Auto Power Link**

You can turn Anynet+ and Auto Power Link on or off.

Anynet+ and Auto Power Link are controlled by the **Right** and **Left** buttons respectively.

- Anynet+ : If the Soundbar is connected to a Samsung TV through an HDMI cable, you can control your Soundbar with the Samsung TV's remote control. Press and hold the **Right** button for 5 seconds to toggle Anynet+ ON and OFF.
- Auto Power Link : If the Soundbar is connected to your TV through a digital optical cable, the Soundbar can automatically turn on when you turn on your TV. Press and hold the **Left** button for 5 seconds to toggle Auto Power Link ON and OFF.
- Anynet+ / Auto Power Link are set to ON by default.

**8**

SMART MODE

Automatically optimizes sound effects to suit the scene currently playing. The mode turns on or off each time the button is pressed.

**9**

BASS

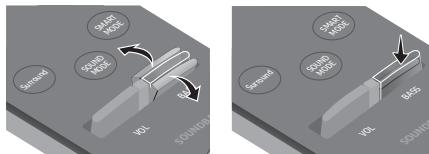

Push the button up or down to adjust the BASS volume within the -6 to +6 range.

To set the BASS volume level to 0, press the button.

- When a Subwoofer (not supplied) is connected, the BASS button switches to the Subwoofer Key. Push the button up or down to adjust the subwoofer volume either to -12 or within the -6 to +6 range. To set the subwoofer volume level to 0, press the button.

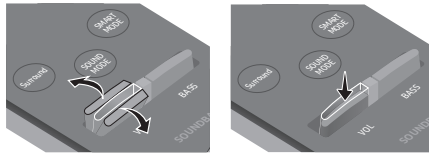

**10****VOL**

Push the button up or down to adjust the volume.

- **Mute**



Press the **VOL** button to mute the sound. Press it again to unmute the sound.

## Adjusting the Soundbar volume with a TV remote control

**Use the TV menu to set the TV speaker on a Samsung TV to external speakers.  
(For more information, see the TV's user manual.)**

- After installing the Soundbar, you can adjust the Soundbar's volume using the IR remote control that came with a Samsung TV. (If you do not want to use this function, when the Soundbar is on, press and hold the **Surround** button for 5 seconds. "**OFF-TV REMOTE**" appears in the Soundbar's display and the function turns off.) To adjust the volume using only the Samsung TV remote control, press and hold the **Surround** button for more than 5 seconds until "**SAMSUNG-TV REMOTE**" appears in the Soundbar display.
  - Each time the **Surround** button is held for 5 seconds, the mode switches in the following order: "**SAMSUNG-TV REMOTE**" (Default mode) → "**OFF-TV REMOTE**" → "**ALL-TV REMOTE**".
- To adjust the Soundbar volume with the remote control that came with a TV made by a third party manufacturer, turn the Soundbar on, press and hold the **Surround** button for 5 seconds ("**OFF-TV REMOTE**" appears on the Soundbar's display), release the **Surround** button, and then press and hold the **Surround** button again for more than 5 seconds. ("**ALL-TV REMOTE**" appears on the Soundbar's display.)
  - This function may not be available, depending on the remote control.
  - Manufacturers supporting this function:  
VIZIO, LG, Sony, Sharp, PHILIPS, PANASONIC, TOSHIBA, GRUNDIG, Hisense, RCA

## Using the Hidden Buttons

Hidden Button		Reference page
Remote Control Button	Function	
Surround	TV remote control On/Off	page 23
 (Source)	BT Paring	page 15
▶   (Play / Pause)	Auto Power Down On/Off (AUX mode)	page 21
Left	Auto Power Link ON/OFF	page 7
Right	Anynet+ ON/OFF	page 22
 (Sound Control)	7 Band EQ	page 20
SOUND MODE	DRC ON/OFF (Standby)	page 21

## Output specifications for the different sound effect modes

Effect		Input	Output	
			Except Wireless Rear Speaker Kit	Include Wireless Rear Speaker Kit
 Surround	ON	2.0 ch	2.0 ch	4.0 ch
		5.1 ch	3.0 ch	5.0 ch
 SOUND MODE	STANDARD	2.0 ch	2.0 ch	4.0 ch
		5.1 ch	3.0 ch	5.0 ch
	MUSIC	2.0 ch	2.0 ch	2.0 ch
		5.1 ch	3.0 ch	5.0 ch
	CLEAR VOICE	2.0 ch	3.0 ch	5.0 ch
		5.1 ch	3.0 ch	5.0 ch
	SPORTS	2.0 ch	3.0 ch	5.0 ch
		5.1 ch	3.0 ch	5.0 ch
	MOVIE	2.0 ch	3.0 ch	5.0 ch
		5.1 ch	3.0 ch	5.0 ch

- Samsung Wireless Rear Speaker Kit can be purchased separately. To purchase a Kit, contact the vendor you purchased the Soundbar from.

# 08 INSTALLING THE WALL MOUNT

## Installation Precautions

- Install on a vertical wall only.
- Do not install in a place with high temperature or humidity.
- Verify whether the wall is strong enough to support the product's weight. If not, reinforce the wall or choose another installation point.
- Purchase and use the fixing screws or anchors appropriate for the kind of wall you have (plaster board, iron board, wood, etc.). If possible, fix the support screws into wall studs.
- Purchase wall mounting screws according to the type and thickness of the wall you want to mount the Soundbar on.
  - Diameter: M5
  - Length: 1 3/8 inches or longer recommended.
- Connect cables from the unit to external devices before you install the Soundbar on the wall.
- Make sure the unit is turned off and unplugged before you install it. Otherwise, it may cause an electric shock.

## Wallmount Components

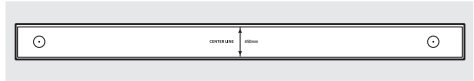

Wall Mount Guide



Holder-Screw (2 EA)



Screw (2EA)



Bracket-Wall Mount (2EA)

1. Place the **Wall Mount Guide** against the wall surface.
  - The **Wall Mount Guide** must be level.
  - If your TV is mounted on the wall, install the Soundbar at least 2 inches (5 cm) below the TV.

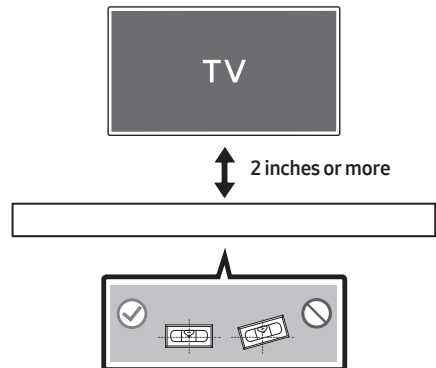

- Align the Paper Template's **Center Line** with the center of your TV (if you are mounting the Soundbar below your TV), and then fix the **Wall Mount Guide** to the wall using tape.
  - If you are not mounting below a TV, place the **Center Line** in the center of the installation area.

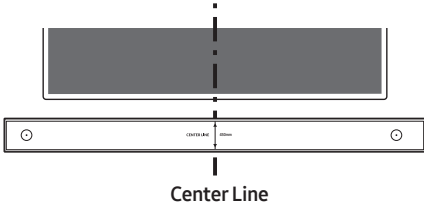

- Use a sharp object, such as a pen or pencil, to mark the holes' positions, and then remove the **Wall mount Guide**.

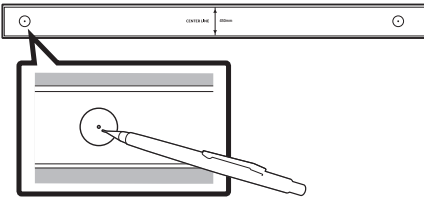

- Using an appropriately sized drill bit, drill a hole in the wall at each marking.
  - If the markings do not correspond to the positions of studs, make sure you insert appropriate anchors or mollies into the holes before you insert the support screws. If you use anchors or mollies, make sure the holes you drill are large enough for the anchors or mollies you use.

- Push a screw (not supplied) through each **Holder-Screw**, and then screw each screw firmly into a support screw hole.

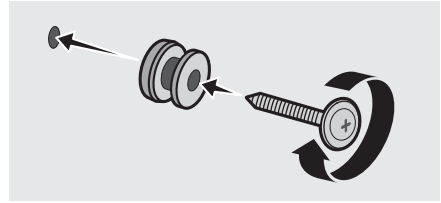

- Install the 2 **Bracket-Wall Mounts** in the correct orientation on the bottom of the Soundbar, using 2 **Screws**.

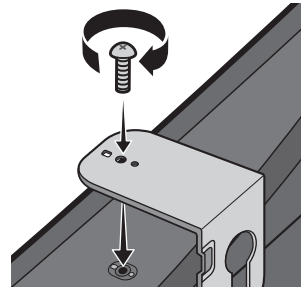

- When assembling, make sure the hanger part of the **Bracket-Wall Mounts** are located behind the rear of the Soundbar.

Rear of Soundbar

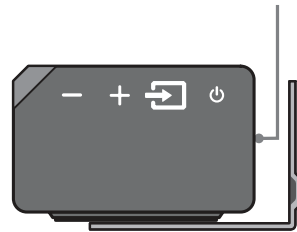

Right end of Soundbar

7. Install the Soundbar with the attached **Bracket-Wall Mounts** by hanging the **Bracket-Wall Mounts** on the **Holder-Screws** on the wall.

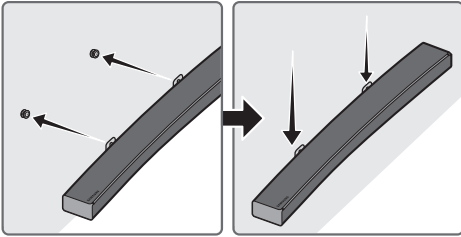

8. Slide the Soundbar down as shown below so that the **Bracket-Wall Mounts** rest securely on the **Holder-Screws**.
- Insert the **Holder-Screws** into the wide (bottom) part of the **Bracket-Wall Mounts**, and then slide the **Bracket-Wall Mounts** down so that **Bracket-Wall Mounts** rest securely on the **Holder-Screws**.

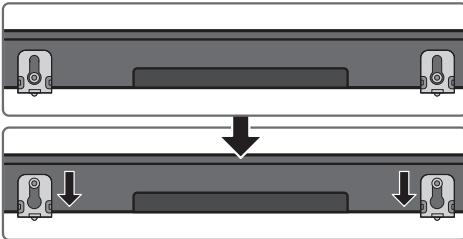

## Assembling the Holder-Cable

As shown in the image, use the supplied **Screw** to fix the **Holder-Cable** to the Soundbar, and then use the **Holder-Cable** to organize any cables.

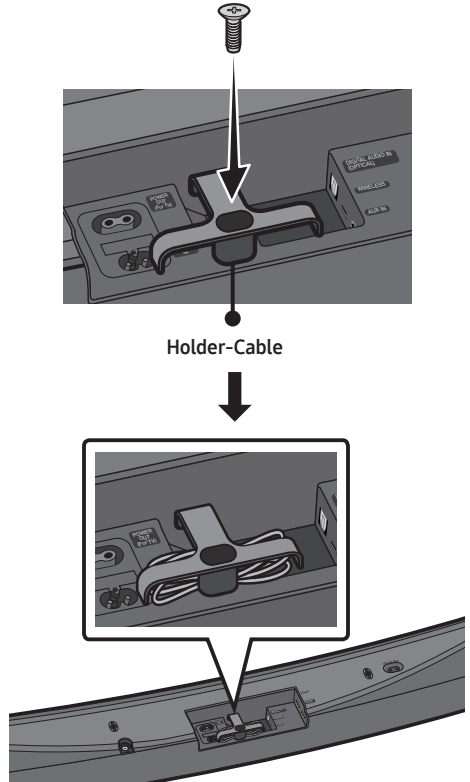

## Installing the Holder Foot

If you are not mounting the Soundbar on the wall, use the 2 provided screws to attach the 2 **Holder Feet** to the bottom of the Soundbar as shown below.

- Note that the stands of certain Samsung TVs are designed to provide a fixed place for the Soundbar. To finalize the installation of the Soundbar, you place the **Holder Feet** of the Soundbar on the legs of the stand.

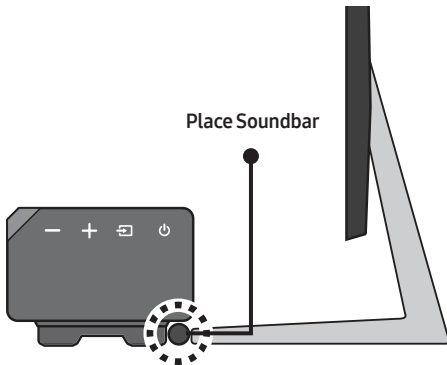
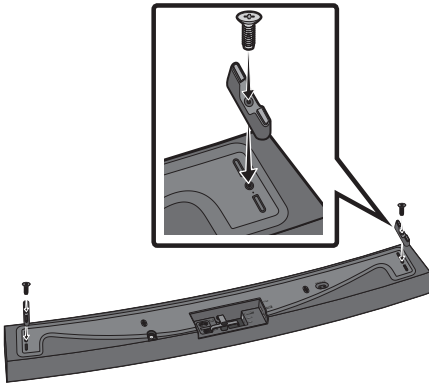

## 09 SOFTWARE UPDATE

When the Soundbar is connected to the Internet, software updates automatically occur even when the Soundbar is turned off.

- To use the Auto Update function, the Soundbar must be connected to the Internet. The Wi-Fi connection to the Soundbar will be terminated if its power cord is disconnected or the power is cut off. If the power is cut off, turn on the Soundbar and reconnect it.

# 10 TROUBLESHOOTING

Before seeking assistance, check the following.

## The unit will not turn on.

### Is the power cord plugged into the outlet?

→ Connect the power plug to the outlet.

## A function does not work when the button is pressed.

### Is there static electricity in the air?

→ Disconnect the power plug and connect it again.

## Sound dropouts occur in BT mode.

→ See the Bluetooth connection sections on pages 9 and 15.

## Sound is not produced.

### Is the Mute function on?

→ Press the **VOL** button to cancel the function.

### Is the volume set to minimum?

→ Adjust the Volume.

## The remote control does not work.

### Are the batteries drained?

→ Replace with new batteries.

### Is the distance between the remote control and Soundbar main unit too far?

→ Move the remote control closer to the Soundbar main unit.

## Cannot connect to the TV.

### If connected via a wired network

- Check if the cable is connected correctly. (Check the port name to make sure that the cable is connected to the correct port.) (See the corresponding page regarding each connection method.)
- Press the  (**Source**) button on the right side of the Soundbar or on the remote control to check if the mode is correct.

### If connected via a wireless network

#### → Connected via Bluetooth

1. Switch the Soundbar to “**BT PAIRING**” mode, and then use the TV to search again. (See page 9 for details.)

#### → Connected via Wi-Fi

1. Check if the TV is a compatible model.
  - Only **Samsung smart TVs** released after 2014 are supported.
2. Check if the TV is connected to Wi-Fi.
  - If the TV is not connected to Wi-Fi, use the network menu on the TV to establish a connection. (See the TV user manual.)

3. Check if the Soundbar is connected to Wi-Fi.
  - When connected, the Soundbar is found in the list of speakers when **Samsung Multiroom** app is run on the mobile device (e.g. smartphone or tablet). (See page 18 for details.)
4. Check for a DFS channel.
  - If your wireless router (Wi-Fi) is using a DFS channel, you cannot establish a Wi-Fi connection between the TV and Soundbar. Contact your Internet service provider for details.



The terms HDMI and HDMI High-Definition Multimedia Interface, and the HDMI Logo are trademarks or registered trademarks of HDMI Licensing LLC in the United States and other countries.



- The Spotify Software is subject to third party licenses found here : [www.spotify.com/connect/third-party-licenses](http://www.spotify.com/connect/third-party-licenses).
- For more information about Spotify Connect, please visit [www.spotify.com/connect](http://www.spotify.com/connect)

---

## 11 LICENSE



Manufactured under license from Dolby Laboratories. Dolby, Dolby Audio, Pro Logic, and the double-D symbol are trademarks of Dolby Laboratories.



For DTS patents, see <http://patents.dts.com>.  
Manufactured under license from DTS Licensing Limited. DTS, the Symbol, DTS in combination with the Symbol, and DTS 2.0 Channel are registered trademarks or trademarks of DTS, Inc. in the United States and/or other countries. © DTS, Inc. All Rights Reserved.

---

## 12 OPEN SOURCE LICENSE NOTICE

For further information on Open Sources used in this product, please visit the website: <http://opensource.samsung.com>



# 13 IMPORTANT NOTES ABOUT SERVICE

Figures and illustrations in this User Manual are provided for reference only and may differ from actual product appearance.

# 14 SPECIFICATIONS AND GUIDE

## Specifications

<b>GENERAL</b>	<b>Weight</b>	14.3 lbs (6.5 kg)
	<b>Dimensions (W x H x D)</b>	45.7 x 3.1 x 6.6 inches (1160.0 x 80.0 x 168.0 mm)
	<b>Operating Temperature Range</b>	+41°F to +95°F (+5°C to +35°C)
	<b>Operating Humidity Range</b>	10 % ~ 75 %
<b>HDMI</b>	<b>Video</b>	1080p, 1080i, 720p, 576p, 480p 2160p@24/25/30Hz 4:4:4 2160p@60/50Hz 4:2:0
<b>Speaker</b>		Woofer x 6, Tweeter x 3, 4ohm
<b>Supported play formats</b> (DTS 2.0 sound is played in DTS format.)		LPCM 2ch, Dolby Audio™ (supporting Dolby® Digital), DTS

### NOTES

- Samsung Electronics Co., Ltd reserves the right to change the specifications without notice.
- Weight and dimensions are approximate.
- For more information about the power supply and power consumption, refer to the label attached to the product. (Label : Bottom of the Soundbar Main Unit)

**Precaution : The product will restart automatically if you turn on/off Wi-Fi/Ethernet.**

<b>Wi-Fi/Ethernet</b>	<b>Port deactivation method</b>	Press <b>Wi-Fi SETUP</b> button on the product for 30 seconds to turn Wi-Fi/Ethernet On / Off.
<b>Bluetooth</b>	<b>Port deactivation method</b>	Press <b>SPK ADD</b> button on the product for 30 seconds to turn Bluetooth On / Off.



### LIMITED WARRANTY TO ORIGINAL PURCHASER

Samsung Electronics Canada Inc.(SECA), warrants that this product is free from defective material and workmanship.

SECA further warrants that if this product falls to operate properly within the specified warranty period and the failure is due to improper workmanship or defective materials, SECA will repair or replace the product at its option.

All warranty repairs must be performed by a SECA Authorized Service Center. (The name and address of the location nearest you can be obtained by calling toll free: 1- 800- SAMSUNG)

LABOR  
One year (Carry- in)

PARTS  
One year

On carry-in models, transportation to and from the service center is the customer's responsibility.

The original dated sales receipt must be retained by the customer and is the only acceptable proof of purchase. It must be presented to the authorized service center at the time service is requested.

### EXCLUSIONS (WHAT IS NOT COVERED)

This warranty does not cover damage due to accident, fire, flood and/ or other acts of God; misuse, incorrect line voltage, improper installation, improper or unauthorized repairs, commercial use or damage that occurs in shipping. Exterior and interior finish, lamps, glass are not covered under this warranty. Customer adjustments which are explained in the instruction manual are not covered under the terms of this warranty. This warranty will automatically be voided for any unit found with a missing or altered serial number. This warranty is valid only on products purchased and used in Canada.

**Samsung Electronics Canada Inc**  
**2050 Derry Rd West**  
**Mississauga, On. L5N 0B9**  
**Tel: 1-800-SAMSUNG (726-7864)**  
**Fax: (905) 542- 1199**  
**Website: [www.samsung.com/ca](http://www.samsung.com/ca)**

# SAMSUNG

© 2017 Samsung Electronics Co., Ltd. All rights reserved.

## Contact SAMSUNG WORLD WIDE

If you have any questions or comments relating to Samsung products, please contact the SAMSUNG customer care Center.

### HEADQUARTERS

Samsung Electronics Canada Inc. 2050 Derry Road West, Mississauga, Ontario L5N 0B9 Canada

TEL: 1-800-SAMSUNG (1-800-726-7864)

[www.samsung.com/ca/support](http://www.samsung.com/ca/support)

Country	Contact Center ☎	Web Site
■ North America		
CANADA	1-800-SAMSUNG (726-7864)	<a href="http://www.samsung.com/ca/support">www.samsung.com/ca/support</a> (English) <a href="http://www.samsung.com/ca_fr/support">www.samsung.com/ca_fr/support</a> (French)
U.S.A	1-800-SAMSUNG (726-7864)	<a href="http://www.samsung.com/us/support">www.samsung.com/us/support</a>

**SAMSUNG**

# MANUEL COMPLET

---

## **HW-MS6500**

Imaginez les possibilités

Merci d'avoir choisi un appareil Samsung.

Pour recevoir une assistance plus complète,  
veuillez enregistrer votre produit sur

[www.samsung.com/register](http://www.samsung.com/register)

# INFORMATIONS RELATIVES À LA SÉCURITÉ

## AVERTISSEMENTS

POUR ÉVITER LES RISQUES DE CHOC ÉLECTRIQUE, NE DÉMONTÉZ PAS LE CAPOT. L'APPAREIL NE CONTIENT PAS DE PIÈCES RÉPARABLES PAR L'UTILISATEUR. S'ADRESSER À UN SERVICE APRÈS-VENTE QUALIFIÉ.

	<b>MISE EN GARDE</b> <b>RISQUE DE CHOC ÉLECTRIQUE NE PAS OUVRIR</b>	
	Ce symbole signale la présence d'une tension dangereuse à l'intérieur. Il est dangereux de toucher les pièces internes de ce produit.	
	Ce symbole indique que des documents importants sur l'utilisation et l'entretien accompagnent ce produit.	
	Produit de catégorie II : Ce symbole indique qu'il ne nécessite pas une connexion de sécurité à la terre (masse).	
	Tension CA : Ce symbole indique que la tension nominale est la tension CA.	
	Tension CC : Ce symbole indique que la tension nominale est la tension CC.	
	Attention, consultez les instructions aux fins d'utilisation : Ce symbole indique à l'utilisateur qu'il doit consulter le guide d'utilisation pour avoir de l'information au sujet de la sécurité.	

## AVERTISSEMENT

- Afin de diminuer les risques d'incendie ou de choc électrique, n'exposez pas cet appareil à la pluie ou à l'humidité.
- Pour éviter des blessures, cet appareil doit être solidement fixé au plancher/au mur conformément aux directives d'installation.

## MISE EN GARDE

- Veillez à éviter toute projection sur l'appareil. Ne placez jamais de récipients contenant un liquide (ex. : vase) dessus.
- La prise d'alimentation fait office de système de déconnexion. Elle doit donc rester disponible en permanence.

## ATTENTION (Pour le Canada)

Le présent appareil est conforme aux CNR d'Industrie Canada applicables aux appareils radio exempts de licence. L'exploitation est autorisée aux deux conditions suivantes : (1) l'appareil ne doit pas produire de brouillage, et (2) l'utilisateur de l'appareil doit accepter tout brouillage radioélectrique subi, même si le brouillage est susceptible d'en compromettre le fonctionnement. Cet appareil et son ou ses antennes ne doivent pas être installés à proximité ou être utilisés conjointement avec une autre antenne ou un autre émetteur.

Le dispositif pourrait automatiquement cesser d'émettre en cas d'absence d'informations à transmettre, ou une défaillance opérationnelle. Notez que ce n'est pas l'intention d'interdire la transmission des informations de contrôle ou de signalisation ou l'utilisation de codes répétitifs lorsque requis par la technologie.

**Cet appareil numérique de la classe B est conforme à la norme NMB-003 du Canada.**

## **Declaration d'exposition aux radiations:**

Cet équipement est conforme aux limites d'exposition aux rayonnements IC RSS-102 établies pour un environnement non contrôlé. Cet équipement doit être installé et utilisé avec un minimum de 20 cm de distance entre la source de rayonnement et votre corps.

## **Consignes de sécurité importantes**

Lisez attentivement ces consignes avant d'utiliser l'appareil. Veillez à respecter toutes les consignes répertoriées ci-après. Conservez ces instructions à portée de main pour vous y référer ultérieurement.

1. Lisez attentivement ces consignes.
2. Conservez-les précieusement.
3. Tenez compte de tous les avertissements mentionnés.
4. Respectez toutes les instructions sans exception.
5. N'utilisez pas cet appareil à proximité de l'eau.
6. Nettoyez-le à l'aide d'un tissu sec.
7. Ne bloquez pas les ouvertures de ventilation. Installez l'appareil conformément aux instructions du fabricant.
8. N'installez pas le lecteur à proximité d'une source de chaleur de type radiateur, registre de chaleur, cuisinière ou tout autre appareil (y compris les récepteurs AV) générateur de chaleur.
9. Ne désactivez pas le dispositif de sécurité de la fiche de mise à la terre ou de la fiche polarisée. Une fiche polarisée comporte deux lames dont l'une est plus large que l'autre. Une fiche de mise à la terre comporte deux lames et une troisième broche de mise à la terre. La lame la plus large et la troisième broche sont destinées à assurer votre sécurité. Si la fiche fournie ne s'insère pas dans la prise utilisée, faites appel à un électricien pour faire remplacer celle-ci.

10. Placez le cordon d'alimentation de sorte qu'il ne puisse être ni piétiné ni pincé, particulièrement au niveau de la fiche, de la prise de courant et du point de sortie de l'appareil.

11. Utilisez exclusivement les fixations/ accessoires spécifiés par le fabricant.

12. Utilisez exclusivement le meuble à roulettes, le socle, le trépied, le support ou la table recommandés par le fabricant ou vendus avec l'appareil.



Si l'appareil est posé sur un meuble à roulettes, déplacez l'ensemble avec précaution pour éviter de faire tomber le lecteur et de vous blesser.

13. Débranchez l'appareil en cas d'orage ou lorsqu'il est inutilisé pendant une période prolongée.

14. Confiez toutes les réparations à un technicien qualifié. Votre appareil doit impérativement être réparé lorsqu'il a été endommagé de quelque manière que ce soit : détérioration du cordon ou de la fiche d'alimentation, projection de liquide sur l'appareil, chute d'objets à l'intérieur de l'appareil, exposition à la pluie ou à l'humidité, dysfonctionnement, chute.

# PRÉCAUTIONS

1. Assurez-vous que l'alimentation c.a. de votre domicile satisfait aux normes inscrites sur l'étiquette d'identification située à l'arrière du produit. Installez votre produit horizontalement, sur un socle approprié (meuble), en laissant un espace suffisant pour la ventilation sur le pourtour 3~4 po. Faites attention à ne pas obstruer les orifices de ventilation. Ne posez pas l'ensemble sur un amplificateur ou un autre appareil susceptible de chauffer. Cet ensemble est conçu pour une utilisation en continu. Pour éteindre totalement l'appareil, débranchez la fiche c.a. de la prise murale. Débranchez l'appareil si vous prévoyez une longue période d'inactivité.
2. En cas d'orage, débranchez la fiche de l'appareil de la prise murale. Les surtensions occasionnées par l'orage pourraient endommager votre appareil.
3. N'exposez pas l'ensemble aux rayons directs du soleil ou à toute autre source de chaleur. Cela pourrait causer une surchauffe du fil et causer un dysfonctionnement de l'unité.
4. Protégez le produit de l'humidité (comme les vases) et d'une chaleur excessive (comme une cheminée) ou de tout équipement capable de créer des champs magnétiques ou électriques. Débranchez le câble d'alimentation en cas de dysfonctionnement. Votre produit n'est pas prévu pour un usage industriel. Ce produit ne peut être utilisé qu'à des fins personnelles. Une condensation peut se former si le produit ou un disque a été stocké à basse température. Si vous devez transporter l'ensemble pendant l'hiver, attendez environ 2 heures que l'appareil ait atteint la température de la pièce avant de l'utiliser.
5. Les piles utilisées dans ce produit peuvent contenir des produits chimiques dangereux pour l'environnement. Ne jetez pas les piles dans votre poubelle habituelle. Ne vous débarrassez pas des piles en les faisant brûler. Les piles ne doivent pas être court-circuitées, démontées ou subir de surchauffe. Le remplacement incorrect des piles peut entraîner un danger d'explosion. Remplacez-les uniquement par des produits similaires ou équivalents.

# À PROPOS DE CE MANUEL

Le manuel utilisateur se compose de deux éléments : la version papier simplifiée du MANUEL UTILISATEUR et un MANUEL COMPLET détaillé que vous pouvez télécharger.



## **MANUEL UTILISATEUR**

Consultez ce manuel pour obtenir des instructions relatives à la sécurité, ainsi que des informations sur l'installation du produit, les composants, les connexions et les caractéristiques du produit.



## **MANUEL COMPLET**

Vous pouvez accéder au manuel complet sur le centre d'assistance client en ligne de Samsung en balayant le code QR. Pour afficher le manuel sur votre PC ou votre appareil mobile, téléchargez-le sous forme de document à partir du site Web. (<http://www.samsung.com/support>)

La conception, les spécifications techniques et l'écran Application sont susceptibles d'être modifiés sans préavis.



# SOMMAIRE

<b>01</b>	<b>Vérification des Composants</b>	<b>2</b>
	Insertion des piles avant d'utiliser la télécommande (2 piles AA)	2
<b>02</b>	<b>Présentation du Produit</b>	<b>3</b>
	Face avant/Face latérale droite du Soundbar	3
	Face arrière du Soundbar	4
<b>03</b>	<b>Branchement du Soundbar</b>	<b>5</b>
	Branchement de l'alimentation	5
<b>04</b>	<b>Branchement à votre Téléviseur</b>	<b>7</b>
	Méthode 1. Branchement avec un câble	7
	– Branchement à l'aide d'un câble optique	7
	– Branchement d'un téléviseur à l'aide d'un câble HDMI	8
	Méthode 2. Connexion sans fil	9
	– Connexion d'un téléviseur par Bluetooth	9
	– Connexion via Wi-Fi	11
<b>05</b>	<b>Branchement d'un Périphérique Externe</b>	<b>13</b>
	Connexion à l'aide d'un câble optique ou audio analogue (AUX)	13
	Branchement à l'aide d'un câble HDMI	14
<b>06</b>	<b>Branchement d'un Appareil Mobile</b>	<b>15</b>
	Méthode 1. Connexion par Bluetooth	15
	Méthode 2. Connexion via Wi-Fi (réseau sans fil)	18

<b>07</b>	<b>Utilisation de la Télécommande</b>	<b>20</b>
	Procédure d'utilisation de la télécommande	20
	Réglage du volume du Soundbar à l'aide d'une télécommande de téléviseur	23
	Utilisation des boutons masqués	24
	Caractéristiques de sortie pour les différents modes d'effets sonores	24
<b>08</b>	<b>Installation du Support Mural</b>	<b>25</b>
	Précautions d'installation	25
	Composantes murales	25
	Montage du support à câble	27
	Installation du pied de support	28
<b>09</b>	<b>Mise à jour Logicielle</b>	<b>28</b>
<b>10</b>	<b>Dépannage</b>	<b>29</b>
<b>11</b>	<b>Licence</b>	<b>30</b>
<b>12</b>	<b>Avis de Licences Libres</b>	<b>30</b>
<b>13</b>	<b>Remarque Importante Concernant le Service</b>	<b>31</b>
<b>14</b>	<b>Caractéristiques et Guide</b>	<b>31</b>
	Spécifications	31

# 01 VÉRIFICATION DES COMPOSANTS



Unité principale du Soundbar

Télécommande/  
Piles

Cordon  
d'alimentation

Câble optique



Support à câble

Pied de support (2 de chaque)

Vis  
(Pied de support : 2 de chaque)  
(Support à câble : 1 de chaque)

- Pour plus d'informations sur les composants du montage mural du Soundbar, reportez-vous à la page 25.
- Voir la page 27 pour obtenir des instructions sur l'utilisation du **Support à câble**.
- Pour acheter des composants supplémentaires ou des câbles en option, contactez un Centre de service Samsung ou le service clientèle Samsung.
- Les accessoires pourraient légèrement différer de ceux figurant sur la photo ci-dessus.

## Insertion des piles avant d'utiliser la télécommande (2 piles AA)

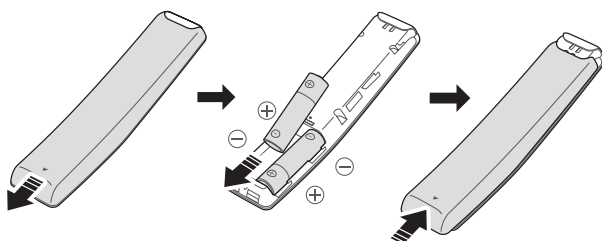

Faites glisser le couvercle des piles dans la direction de la flèche jusqu'à son retrait complet. Insérez 2 piles AA (1,5V) dans le bon sens (polarité correcte). Remettez le couvercle en place.

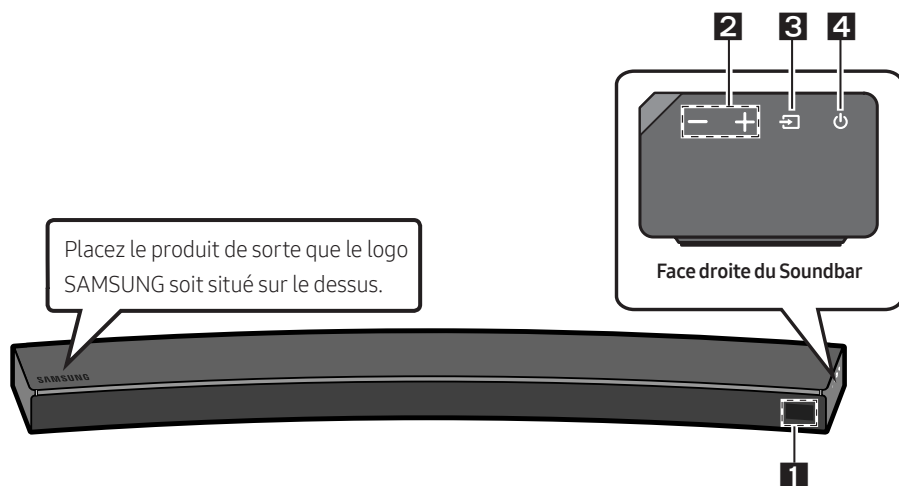

# 02 PRÉSENTATION DU PRODUIT

## Face avant/Face latérale droite du Soundbar



<b>1</b>	<b>Affichage</b> Affiche le statut et le mode actuel du produit.														
<b>2</b>	<b>Bouton -/+ (volume)</b> Permet de régler le volume. <ul style="list-style-type: none"><li>• Une fois réglé, le volume apparaît sur l'affichage avant du Soundbar.</li></ul>														
<b>3</b>	<b>Bouton  (Source)</b> Permet de sélectionner le mode d'entrée source. <table border="1"><thead><tr><th>Mode d'entrée</th><th>Affichage</th></tr></thead><tbody><tr><td>Entrée numérique optique</td><td>D.IN</td></tr><tr><td>Entrée ARC (HDMI OUT)</td><td>D.IN → TV ARC (Conversion automatique)</td></tr><tr><td>Entrée AUX</td><td>AUX</td></tr><tr><td>Entrée HDMI</td><td>HDMI</td></tr><tr><td>Mode Wi-Fi</td><td>WIFI</td></tr><tr><td>Mode BLUETOOTH</td><td>BT</td></tr></tbody></table> <ul style="list-style-type: none"><li>• Pour activer le mode «<b>BT PAIRING</b>», définissez la source sur le mode «<b>BT</b>», puis appuyez sur le bouton  (<b>Source</b>) et maintenez-le appuyé pendant plus de 5 secondes.</li></ul>	Mode d'entrée	Affichage	Entrée numérique optique	D.IN	Entrée ARC (HDMI OUT)	D.IN → TV ARC (Conversion automatique)	Entrée AUX	AUX	Entrée HDMI	HDMI	Mode Wi-Fi	WIFI	Mode BLUETOOTH	BT
Mode d'entrée	Affichage														
Entrée numérique optique	D.IN														
Entrée ARC (HDMI OUT)	D.IN → TV ARC (Conversion automatique)														
Entrée AUX	AUX														
Entrée HDMI	HDMI														
Mode Wi-Fi	WIFI														
Mode BLUETOOTH	BT														
<b>4</b>	<b>Bouton  (Alimentation)</b> Permet d'allumer et d'éteindre l'appareil.														

- Lorsque vous branchez le cordon c.a., la touche de mise en fonction s'activera dans un délai de 4 à 6 secondes.
- Lorsque vous mettez cet appareil sous tension, un délai de 4 à 5 secondes précède l'émission du son.
- Si vous souhaitez restituer le son uniquement du Soundbar, vous devez mettre les haut-parleurs du téléviseur hors fonction dans le menu de réglage du son de votre téléviseur. Reportez-vous au manuel fourni avec votre téléviseur.

## Face arrière du Soundbar

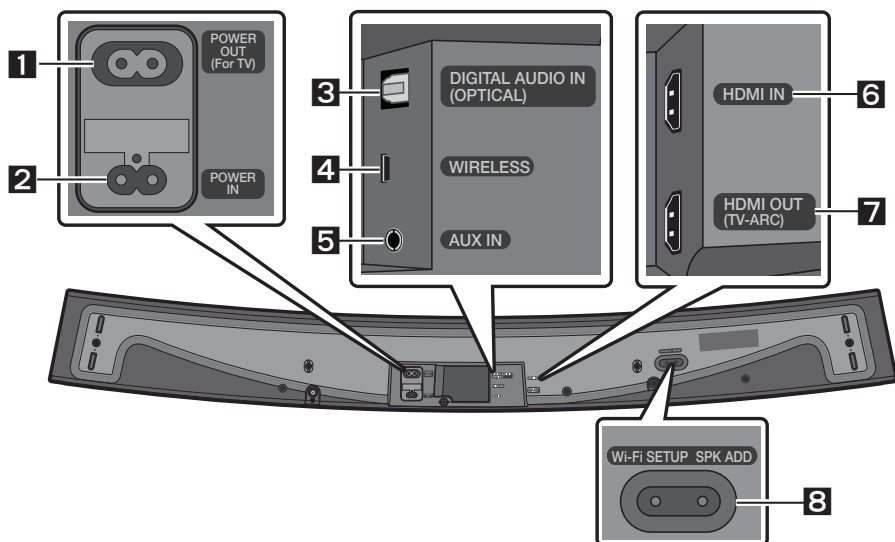

<b>1</b>	<p><b>POWER OUT (For TV)</b> Branchez le cordon d'alimentation d'un téléviseur Samsung connecté à la Soundbar et fixé au mur à l'aide d'un kit de montage mural (WMN300SB - non fourni).</p>
<b>2</b>	<p><b>POWER IN</b> Branchez le câble d'alimentation CA de la Soundbar.</p>
<b>3</b>	<p><b>DIGITAL AUDIO IN (OPTICAL)</b> Se branche à la sortie numérique (optique) d'un périphérique externe.</p>
<b>4</b>	<p><b>WIRELESS</b> Installez la clé électronique sans fil qui connecte la Soundbar aux enceintes d'ambiance et au caisson de basse sans fil. (Les enceintes d'ambiance, le caisson de basse et la clé électronique sans fil sont vendus séparément.)</p> <ul style="list-style-type: none"> <li>• La prise <b>WIRELESS</b> n'est pas compatible USB.</li> <li>• La disponibilité des caissons de basse varie selon la région. Vérifiez la disponibilité à l'adresse <a href="http://www.samsung.com/support">http://www.samsung.com/support</a>.</li> </ul>
<b>5</b>	<p><b>AUX IN</b> Se branche à la sortie analogue d'un périphérique externe.</p>

<p><b>6</b></p>	<p><b>HDMI IN</b> Permet d'entrer simultanément des signaux vidéo et audio numériques à l'aide d'un câble HDMI. Se branche à la sortie HDMI d'un périphérique externe.</p>
<p><b>7</b></p>	<p><b>HDMI OUT (TV-ARC)</b> Se branche au raccord HDMI (ARC) d'un téléviseur.</p>
<p><b>8</b></p>	<p><b>Wi-Fi SETUP / SPK ADD</b> Connectez-vous à un réseau sans fil (Wi-Fi) via l'application <b>Samsung Multiroom</b>.</p>

- Lorsque vous débranchez le câble d'alimentation d'une prise murale, tirez sur la fiche. Ne tirez pas sur le câble.
- Ne raccordez pas cette unité ou d'autres composants à une prise secteur CA tant que tous les composants ne sont pas connectés.

## 03 BRANCHEMENT DU SOUNDBAR

### Branchement de l'alimentation

- Pour obtenir de l'information sur la source d'alimentation et la consommation électrique, veuillez vous reporter à l'étiquette apposée sur le produit. (Étiquette : Arrière de l'Unité Principale du Soundbar)

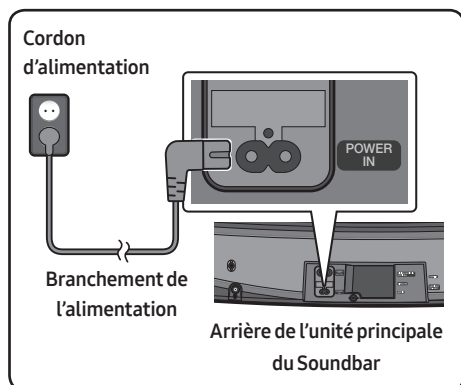

- Branchez le câble d'alimentation fourni sur la prise **POWER IN**.

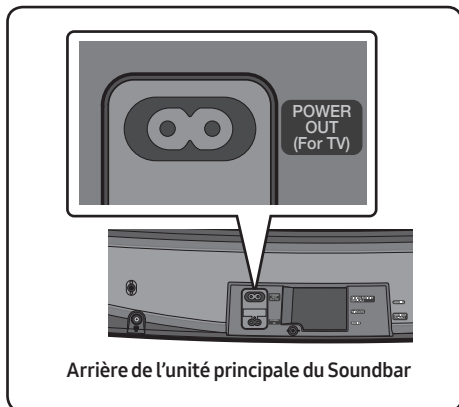

- La prise **POWER OUT** est utilisée pour alimenter un téléviseur Samsung fixé au mur à l'aide d'un kit de montage mural (WMN300SB - non fourni).
- La prise **POWER OUT** peut servir uniquement au raccordement de téléviseurs Samsung qui utilisent un cordon d'alimentation à 2 broches et consomment 400 W ou moins. (Toute connexion entre la prise et un appareil qui consomme plus de 400 W peut endommager la Soundbar ou provoquer un dysfonctionnement.)



Pour obtenir la liste des téléviseurs Samsung compatibles avec le kit de montage mural WMN300SB et la prise **POWER OUT**, voir le manuel de l'utilisateur du kit de montage mural WMN300SB.

Vous pouvez consulter le manuel en ligne à l'adresse <http://www.samsung.com/support>.

# 04 BRANCHEMENT À VOTRE TÉLÉVISEUR

Diffusez le son de votre téléviseur par le Soundbar à l'aide de connexion filaires ou sans fil.

- Lorsque le Soundbar est connecté à un téléviseur Samsung sélectionné, il peut être contrôlé à l'aide de la télécommande du téléviseur.
  - Lorsque vous utilisez un câble optique, cette fonction peut être prise en charge par les téléviseurs intelligents Samsung de 2017 qui prennent en charge le Bluetooth.
  - Cette fonction vous permet également d'utiliser le menu du téléviseur pour régler le son et d'autres paramètres, ainsi que le volume et la mise en sourdine.

## Méthode 1. Branchement avec un câble

### Branchement à l'aide d'un câble optique

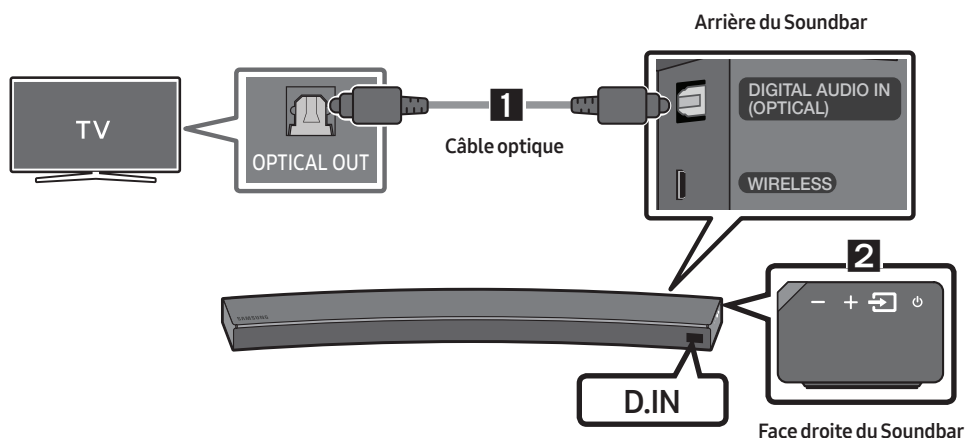

1. Branchez le connecteur **DIGITAL AUDIO IN (OPTICAL)** du Soundbar sur le connecteur OPTICAL OUT du téléviseur avec un câble optique numérique.
2. Appuyez sur le bouton  (**Source**) situé sur la face latérale droite ou sur la télécommande, puis sélectionnez le mode «**D.IN**».

### Auto Power Link

La fonction Auto Power Link active le Soundbar lorsque le téléviseur est allumé.

1. Connectez le Soundbar et un téléviseur à l'aide d'un câble optique numérique.
2. Appuyez sur le bouton  (**Source**) situé sur la face latérale droite ou sur la télécommande, puis sélectionnez le mode «**D.IN**».



3. Appuyez sur le bouton de **Gauche** de la télécommande pendant 5 secondes pour activer ou désactiver la fonction Auto Power Link.
- La fonction Auto Power Link est réglée sur ON par défaut.  
(Pour la désactiver, désactivez la fonction Auto Power à l'aide du Soundbar.)
  - En fonction du périphérique branché, il se peut que la fonction Auto Power Link ne fonctionne pas.
  - Cette fonction est uniquement disponible en mode «**D.IN**».



## Branchement d'un téléviseur à l'aide d'un câble HDMI

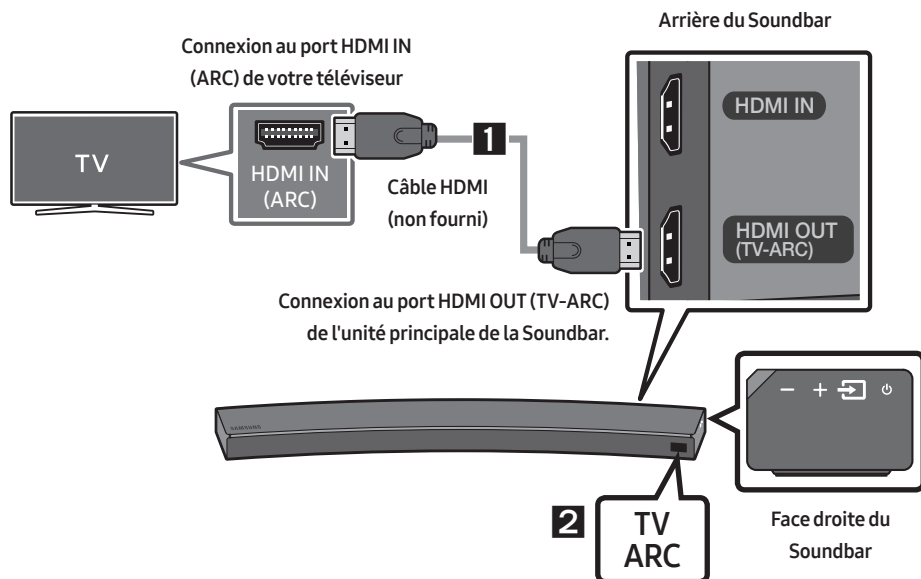

1. Allumez le Soundbar et le téléviseur, puis branchez le câble HDMI (non fourni) comme indiqué sur l'image.
2. «**TV ARC**» s'affiche sur l'écran d'affichage de l'unité principale du Soundbar et le son du téléviseur est diffusé.
  - Si le son du téléviseur est inaudible, appuyez sur le bouton  (**Source**) situé sur la télécommande ou sur la face droite du Soundbar pour passer en mode «**D.IN**». L'écran affiche à la suite «**D.IN**» et «**TV ARC**», et le son du téléviseur est diffusé.
  - Si l'option «**TV ARC**» ne s'affiche pas sur l'écran d'affichage du Soundbar, vérifiez que le câble est branché sur le bon port.
  - Utilisez les boutons de volume de la télécommande du téléviseur pour régler le volume du Soundbar.

## REMARQUES

- HDMI est une interface qui permet la transmission numérique de données vidéo et audio avec un seul connecteur.
- Si le téléviseur dispose d'un port ARC, connectez le câble HDMI au port HDMI IN (ARC).
- Nous vous recommandons d'utiliser un câble HDMI sans noyau si possible. Si vous utilisez un câble HDMI avec noyau, utilisez-en un dont le diamètre est inférieur à 0,55 po.
- La fonction Anynet+ doit être activée.
- Cette fonction n'est pas disponible si le câble HDMI ne prend pas en charge l'ARC.

## Méthode 2. Connexion sans fil



### Connexion d'un téléviseur par Bluetooth

Lorsqu'un téléviseur est connecté par Bluetooth, vous pouvez profiter du son stéréo sans vous encombrer avec des câbles.

- Un seul téléviseur peut être connecté à la fois.



### Connexion initiale

1. Appuyez sur le bouton  (**Source**) situé sur la face latérale droite ou sur la télécommande, puis sélectionnez le mode «**BT**».
2. Choisissez «**BT PAIRING**» à la place de «**BT**».
  - Si «**BT READY**» apparaît, appuyez sur le bouton  (**Source**) situé sur la face latérale droite du Soundbar ou sur la télécommande et maintenez-le enfoncé pendant plus de 5 secondes pour afficher «**BT PAIRING**».
3. Sélectionnez le mode Bluetooth sur le téléviseur. (Pour plus d'informations, reportez-vous au manuel du téléviseur.)
4. Sélectionnez «**[AV] Samsung Soundbar MSxxxx**» dans la liste affichée sur l'écran du téléviseur. Lorsqu'un Soundbar est disponible, il a le statut «**Need Pairing**» ou «**Paired**» dans la liste des périphériques Bluetooth du téléviseur. Pour se connecter au Soundbar, sélectionnez le message et établissez une connexion.
  - Lorsque le téléviseur est connecté, **[Nom du téléviseur]** → «**BT**» s'affiche sur l'écran situé à l'avant du Soundbar.
5. Le son du téléviseur est désormais diffusé sur le Soundbar.

## En cas d'échec de la connexion du périphérique

- Si l'entrée correspondant au Soundbar précédemment connecté (par ex., «**[AV] Samsung Soundbar MSxxxx**») figure dans la liste, supprimez-la.
- En mode «**BT**», appuyez sur le bouton  (**Source**) situé sur la face latérale droite du Soundbar ou sur la télécommande et maintenez-le enfoncé pendant plus de 5 secondes pour passer en mode «**BT PAIRING**». Ensuite, sélectionnez «**[AV] Samsung Soundbar MSxxxx**» dans la liste de recherche du téléviseur.

## Que signifient les statuts BT READY et BT PAIRING?

- **BT READY** : Dans ce mode, vous pouvez rechercher les téléviseurs précédemment connectés ou vous connecter au Soundbar à partir d'un appareil mobile précédemment connecté.
- **BT PAIRING** : Dans ce mode, vous pouvez vous connecter à un nouveau périphérique. (Lorsque vous êtes en mode «**BT**», appuyez sur le bouton  (**Source**) situé sur le côté droit du Soundbar ou sur la télécommande et maintenez-le enfoncé pendant plus de 5 secondes.)

## REMARQUES

- Si vous êtes invité à saisir un code PIN lors de la connexion à un périphérique Bluetooth, entrez <0000>.
- En mode de connexion Bluetooth, la connexion Bluetooth est perdue si la distance entre le Soundbar et le périphérique Bluetooth est supérieure à 32,8 pi.
- Le Soundbar se désactive automatiquement après avoir passé 5 minutes à l'état Prêt.
- Il se peut que le Soundbar n'effectue pas correctement la recherche ou la connexion Bluetooth dans les cas suivants :
  - En présence d'un champ électrique puissant dans l'environnement du Soundbar.
  - En cas d'appariement simultané de plusieurs périphériques Bluetooth avec le Soundbar.
  - En cas de désactivation, de mauvais positionnement ou de dysfonctionnement du périphérique Bluetooth.
- Les appareils électroniques peuvent créer des interférences radio. Les appareils produisant des ondes électromagnétiques doivent être gardés à distance de l'unité principale du Soundbar, par exemple les micro-ondes, les appareils de réseau sans fil, etc.

## Déconnexion du Soundbar du téléviseur

Appuyez sur le bouton  (**Source**) situé sur la face latérale droite ou sur la télécommande, puis sélectionnez un autre mode que «**BT**».

- La déconnexion prend du temps car le téléviseur doit recevoir une réponse du Soundbar. (Le temps requis peut différer en fonction du modèle du téléviseur.)
- Pour annuler la connexion Bluetooth automatique entre le Soundbar et le téléviseur, appuyez sur le bouton **▶II (Lecture/Pause)** de la télécommande pendant 5 secondes en mode «**BT READY**». (La fonction passe de Activé à Désactivé)

## Connexion via Wi-Fi

### Liste de contrôle avant la connexion

1. Vérifiez que votre téléviseur **Samsung Smart TV a été mis en marché après 2014**. Cette fonction est compatible uniquement avec les téléviseurs Samsung Smart TV mis en marché après 2014.
2. Assurez-vous que votre **routeur sans fil (Wi-Fi)** est prêt et qu'il fonctionne.
3. Assurez-vous que le **téléviseur est connecté au routeur sans fil (votre réseau Wi-Fi)**.



### Étape 1: Connexion de la Soundbar au Wi-Fi

1. Appuyez sur le bouton  (**Source**) sur le côté droit de la Soundbar ou sur la télécommande pour sélectionner le mode «**WIFI**».
  - Lors de l'utilisation du téléviseur Samsung sélectionné (téléviseurs intelligents Samsung de 2016 ou 2017 prenant en charge le Bluetooth)
    - Si vous sélectionnez le mode «**WIFI**» lorsque le téléviseur est allumé, l'écran du téléviseur affiche une fenêtre surgissante fournissant des instructions sur la connexion automatique de la Soundbar à un routeur sans fil (Wi-Fi). Suivez les instructions de la fenêtre surgissante sur le téléviseur.



2. Connectez votre appareil mobile (téléphone intelligent, tablette, etc) au réseau Wi-Fi auquel le téléviseur est connecté.
3. Installez et lancez l'application **Samsung Multiroom** sur votre appareil mobile (téléphone intelligent, tablette, etc).

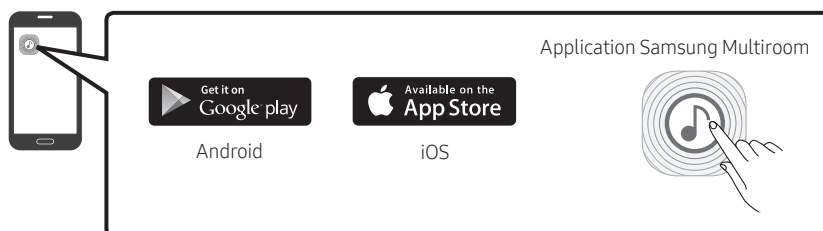

4. Suivez les instructions de l'application à l'écran sur l'appareil mobile pour connecter la Soundbar à votre réseau Wi-Fi.

## Étape 2: Configuration des réglages sur le téléviseur

- Si le téléviseur se déconnecte de votre réseau sans fil après que vous avez basculé la source d'entrée sur la Soundbar, utilisez le menu du téléviseur pour reconnecter celui-ci au réseau.

### Pour les téléviseurs sortis en 2017

1. Menu Accueil → Paramètres (⚙️) → Son → Sortie audio → Sélectionnez [AV] Soundbar MSxxxx (Wi-Fi)
2. La Soundbar restitue le son du téléviseur.

### Pour les téléviseurs sortis en 2016

1. Menu Accueil → Paramètres (⚙️) → Son → Sortie audio → Sélectionnez [AV] Samsung Soundbar MSxxxx (Wi-Fi)
2. La Soundbar restitue le son du téléviseur.

### Pour les téléviseurs sortis en 2015

1. Menu Accueil → Son → Liste des haut-parleurs → Sélectionnez [AV] Samsung Soundbar MSxxxx (Wi-Fi)
2. La Soundbar restitue le son du téléviseur.

### Pour les téléviseurs sortis en 2014

1. Menu Accueil → Son → Paramètres haut-parleur → Sélectionnez **Multiroom Link - Paramètres** → **Soundbar+Surround**.
2. Depuis la position du Soundbar, sélectionnez « [AV] Samsung Soundbar MSxxxx », puis « OK ».
3. Menu Accueil → Son → Paramètres haut-parleur → Sélectionnez **Sortie audio du téléviseur** → **Multiroom Link**

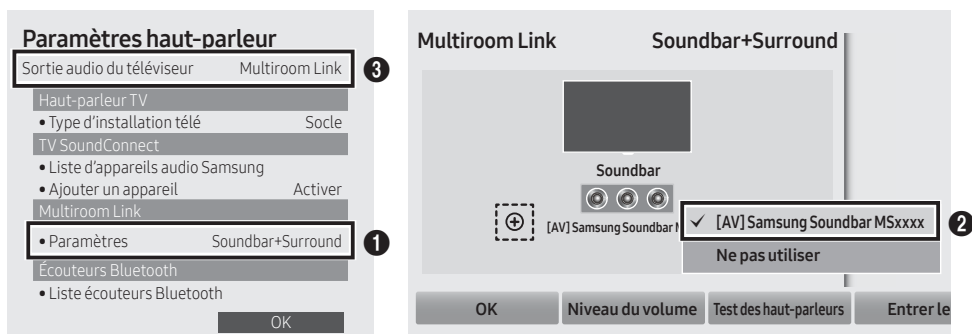

4. La Soundbar restitue le son du téléviseur.

## REMARQUES

- Le téléviseur et la Soundbar doivent être connectés au même réseau sans fil (Wi-Fi).
- Si votre routeur sans fil (Wi-Fi) utilise un canal DFS, vous ne serez pas en mesure d'établir une connexion Wi-Fi entre le téléviseur et la Soundbar. Contactez votre fournisseur de services Internet pour plus de détails.
- Si la connexion Wi-Fi 5 GHz n'est pas fluide, utilisez la bande passante de 2,4 GHz.

# 05 BRANCHEMENT D'UN PÉRIPHÉRIQUE EXTERNE

Établissez une connexion à un périphérique externe à l'aide d'un réseau filaire ou sans fil afin de diffuser le son de celui-ci sur le Soundbar.

## Connexion à l'aide d'un câble optique ou audio analogue (AUX)

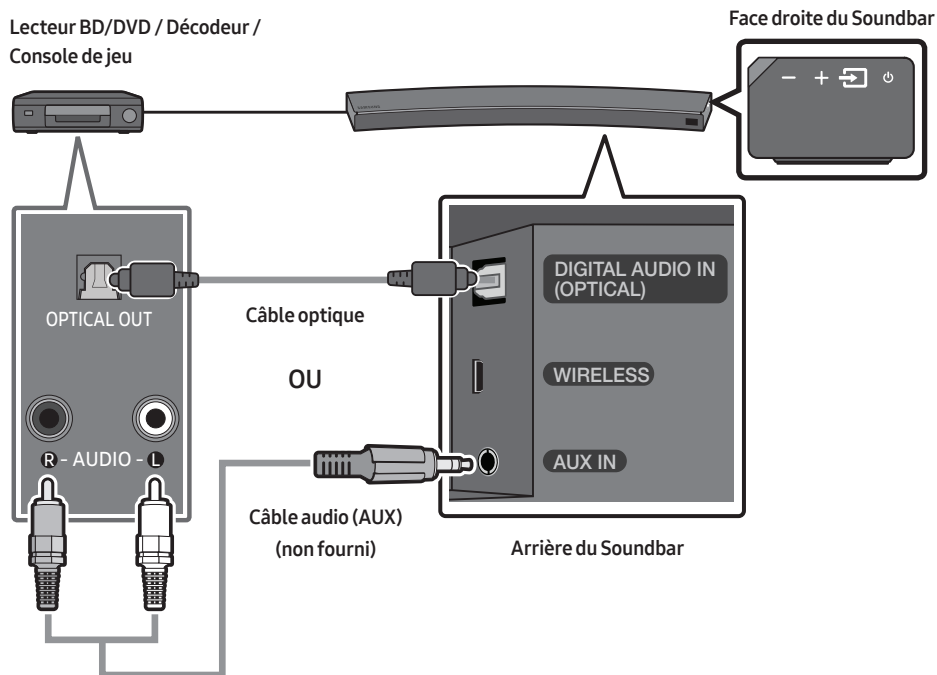

### Câble optique

- 1 Branchez le connecteur **DIGITAL AUDIO IN (OPTICAL)** de l'unité principale sur le connecteur OPTICAL OUT du périphérique source à l'aide d'un câble optique numérique.
- 2 Sélectionnez le mode «**D.IN**» en appuyant sur le bouton  (**Source**) sur la face latérale droite ou sur la télécommande.

### OU

### Câble audio (AUX)

- 1 Branchez le connecteur **AUX IN** (Audio) de l'unité principale sur le connecteur AUDIO OUT du périphérique source à l'aide d'un câble audio.
- 2 Sélectionnez le mode «**AUX**» en appuyant sur le bouton  (**Source**) sur la face latérale droite ou sur la télécommande.

## Branchement à l'aide d'un câble HDMI

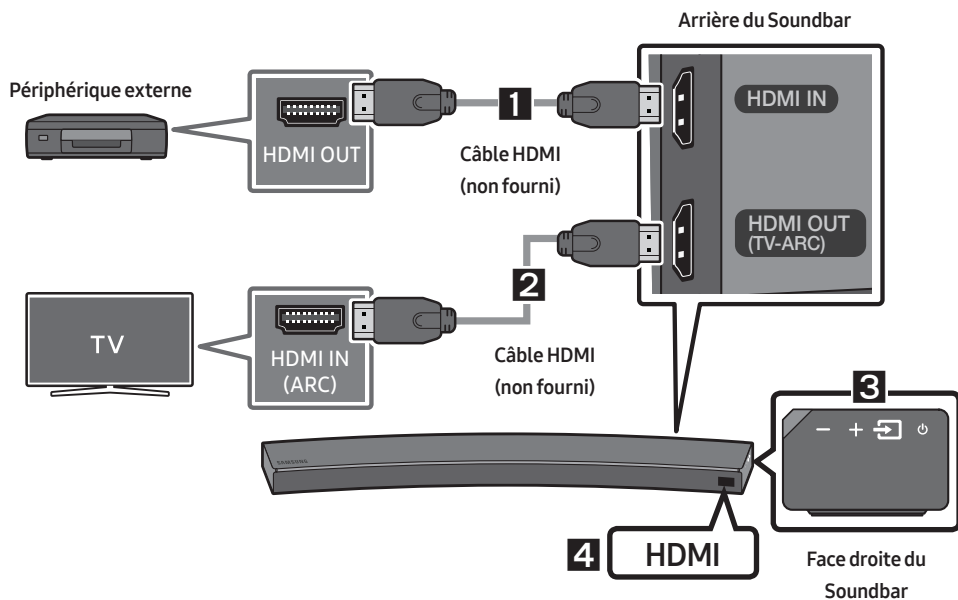

1. Branchez un câble HDMI (non fourni) entre le connecteur **HDMI IN** situé à l'arrière du produit et le connecteur HDMI OUT de votre périphérique numérique.
2. Branchez un câble HDMI (non fourni) entre le connecteur **HDMI OUT (TV-ARC)** situé à l'arrière du produit et le connecteur HDMI IN de votre téléviseur.
3. Appuyez sur le bouton  (**Source**) situé sur la face latérale droite ou sur la télécommande, puis sélectionnez le mode «**HDMI**».
4. Le mode «**HDMI**» est affiché sur l'écran d'affichage du Soundbar et le son est diffusé.

# 06 BRANCHEMENT D'UN APPAREIL MOBILE

## Méthode 1. Connexion par Bluetooth



Lorsqu'un appareil mobile est connecté par Bluetooth, vous pouvez profiter du son stéréo sans vous encombrer avec des câbles.

- Vous ne pouvez pas connecter plusieurs périphériques Bluetooth simultanément.



Périphérique Bluetooth

### Connexion initiale

1. Appuyez sur le bouton  (**Source**) situé sur la face latérale droite ou sur la télécommande, puis sélectionnez le mode «**BT**».
2. Choisissez «**BT PAIRING**» à la place de «**BT**».
  - Si «**BT READY**» apparaît, appuyez sur le bouton  (**Source**) situé sur la face latérale droite du Soundbar ou sur la télécommande et maintenez-le enfoncé pendant plus de 5 secondes pour afficher «**BT PAIRING**».
3. Sélectionnez «**[AV] Samsung Soundbar MSxxxx**» dans la liste.
  - Lorsqu'un Soundbar est connecté au périphérique Bluetooth, **[Nom du périphérique Bluetooth]** → «**BT**» apparaît sur l'écran situé à l'avant.
4. Lisez des morceaux depuis le périphérique, connecté par Bluetooth, via le Soundbar.

### En cas d'échec de la connexion du périphérique

- Si l'entrée correspondant au Soundbar précédemment connecté (par ex., «**[AV] Samsung Soundbar MSxxxx**») figure dans la liste, supprimez-la.
- En mode «**BT**», appuyez sur le bouton  (**Source**) situé sur la face latérale droite du Soundbar ou sur la télécommande et maintenez-le enfoncé pendant plus de 5 secondes pour passer en mode «**BT PAIRING**».

Ensuite, sélectionnez «**[AV] Samsung Soundbar MSxxxx**» dans la liste de recherche de périphériques Bluetooth.



## Que signifient les statuts **BT READY** et **BT PAIRING**?

- **BT READY** : Dans ce mode, vous pouvez rechercher les téléviseurs précédemment connectés ou vous connecter au Soundbar à partir d'un appareil mobile précédemment connecté.
- **BT PAIRING** : Dans ce mode, vous pouvez vous connecter à un nouveau périphérique. (Lorsque vous êtes en mode «**BT**», appuyez sur le bouton  (**Source**) situé sur le côté droit du Soundbar ou sur la télécommande et maintenez-le enfoncé pendant plus de 5 secondes.)

## REMARQUES

- Si vous êtes invité à saisir un code PIN lors de la connexion à un périphérique Bluetooth, entrez <0000>.
- En mode de connexion Bluetooth, la connexion Bluetooth est perdue si la distance entre le Soundbar et le périphérique Bluetooth est supérieure à 32,8 pi.
- Le Soundbar se désactive automatiquement après avoir passé 5 minutes à l'état Prêt.
- Il se peut que le Soundbar n'effectue pas correctement la recherche ou la connexion Bluetooth dans les cas suivants :
  - En présence d'un champ électrique puissant dans l'environnement du Soundbar.
  - En cas d'appariement simultané de plusieurs périphériques Bluetooth avec le Soundbar.
  - En cas de désactivation, de mauvais positionnement ou de dysfonctionnement du périphérique Bluetooth.
- Les appareils électroniques peuvent créer des interférences radio. Les appareils produisant des ondes électromagnétiques doivent être gardés à distance de l'unité principale du Soundbar, par exemple les micro-ondes, les appareils de réseau sans fil, etc.
- Le Soundbar prend en charge les données SBC (44,1kHz, 48kHz).
- La connexion est possible uniquement sur un périphérique Bluetooth compatible avec la fonction A2DP (AV).
- Vous ne pouvez pas brancher le Soundbar à un dispositif Bluetooth qui prend seulement en charge la fonction HF (Hands Free).
- Une fois l'appariement du Soundbar avec un périphérique Bluetooth réalisé, la sélection de "[AV] Samsung Soundbar MSxxxx" dans la liste des périphériques numérisés de l'appareil fera automatiquement passer le Soundbar en mode **BT**.
  - Accessible seulement si le Soundbar est énuméré dans la liste des dispositifs Bluetooth appariés. (Le dispositif Bluetooth et le Soundbar doivent avoir été appariés précédemment au moins une fois.)
- Soundbar apparaîtra dans la liste des appareils recherchés du dispositif Bluetooth seulement si le Soundbar affiche la mention **BT READY**.
- Le Soundbar ne peut pas être jumelé à un autre appareil Bluetooth lorsque la fonction Bluetooth est en cours d'utilisation.

## Déconnexion d'un périphérique Bluetooth d'un Soundbar

Vous pouvez déconnecter le périphérique Bluetooth à partir du système Soundbar. Pour des directives, consultez le manuel d'utilisation du périphérique Bluetooth.

- Le système Soundbar sera déconnecté.
- Lorsque le système Soundbar est déconnecté du périphérique Bluetooth, Soundbar affiche le message **BT DISCONNECTED** sur le panneau avant.

## Déconnexion du Soundbar du périphérique Bluetooth

Appuyez sur le bouton  (**Source**) situé sur la face latérale droite ou sur la télécommande, puis sélectionnez un autre mode que «**BT**».

- La déconnexion prend du temps car le périphérique Bluetooth doit recevoir une réponse du Soundbar. (Le temps de déconnexion requis peut différer en fonction du périphérique Bluetooth.)
- Lorsque le Soundbar est déconnecté du périphérique Bluetooth, le message «**BT DISCONNECTED**» s'affiche sur l'écran à l'avant du Soundbar.

### REMARQUES

- En mode de connexion Bluetooth, la connexion Bluetooth sera perdue si la distance entre Soundbar et l'appareil dépasse 32,8 pi.
- Le périphérique s'éteint automatiquement au bout de 5 minutes dans l'état Prêt.

### Davantage d'information sur la technologie Bluetooth

Bluetooth est une technologie facilitant l'interconnexion d'appareils compatibles Bluetooth via une connexion sans fil à faible distance.

- Un appareil Bluetooth peut engendrer des bruits ou un dysfonctionnement selon les conditions d'utilisation:
  - Si une partie du corps est en contact avec le système de réception/transmission du périphérique Bluetooth ou du système Soundbar.
  - Variations électriques dues à un brouillage du signal par un mur, un coin ou une cloison de bureau.
  - Interférences électriques causées par des appareils fonctionnant sur la même bande de fréquence, notamment équipements médicaux, fours à micro-ondes et réseaux locaux sans fil.
- Maintenez la distance la plus courte possible lorsque vous jumelez le système Soundbar avec le périphérique Bluetooth.
- La qualité diminue parallèlement à la distance entre le système Soundbar et le périphérique Bluetooth. Si la distance excède la portée opérationnelle du périphérique Bluetooth, la connexion est perdue.
- La connexion Bluetooth peut s'avérer déficiente dans les zones à faible réception.
- La connexion Bluetooth ne fonctionne que lorsque l'appareil concerné est à proximité de l'unité. La connexion sera automatiquement interrompue si la distance excède la portée. Même dans les limites de cette portée, des obstacles tels que des murs ou des portes peuvent dégrader la qualité sonore.
- Le fonctionnement de ce périphérique sans fil peut engendrer un brouillage électrique.

## Méthode 2. Connexion via Wi-Fi (réseau sans fil)

- Connectez une seule Soundbar au Wi-Fi pour accéder à toute une gamme de services de diffusion de musique en continu et à la radio sur Internet. Connectez plusieurs Soundbars au Wi-Fi pour utiliser la lecture groupée ou le mode de son stéréo.
- Pour connecter une Soundbar à un appareil mobile via un réseau sans fil (Wi-Fi), l'application **Samsung Multiroom** est nécessaire.

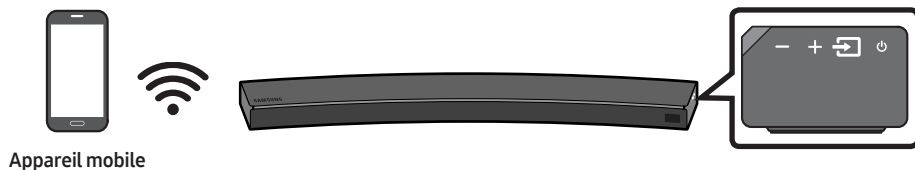

### Connexion initiale

1. Appuyez sur le bouton  (**Source**) sur le côté droit de la Soundbar ou sur la télécommande pour sélectionner le mode «WIFI».

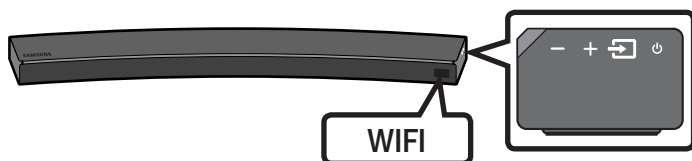

2. Installez et lancez l'application **Samsung Multiroom** sur votre appareil mobile (par exemple, téléphone intelligent ou tablette).

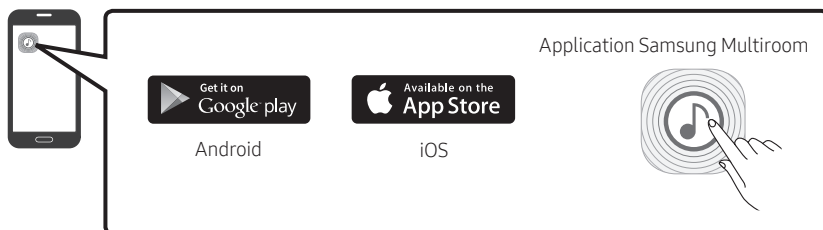

3. Suivez les instructions de l'application à l'écran sur l'appareil mobile pour connecter la Soundbar au Wi-Fi.

## Installation d'une Soundbar supplémentaire lorsque des enceintes sans fil Samsung sont déjà en cours d'utilisation

1. Sur l'écran Accueil de l'application **Samsung Multiroom**, sélectionnez **Réglages** (⚙️) en haut, puis «**Add Speaker**».

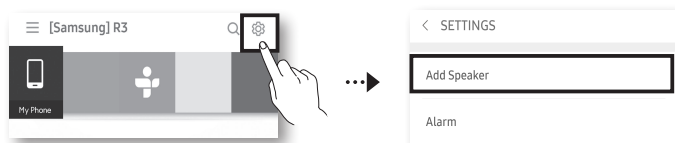

2. Pour connecter la Soundbar à **2 enceintes Samsung sans fil** et configurer un système de son d'ambiance, suivez les étapes ci-dessous. (Vous ne pouvez pas configurer un système de son d'ambiance en utilisant un appareil audio et une Soundbar.)
  - 1 Appuyez sur ≡ pour accéder à la liste complète des enceintes.
  - 2 Appuyez sur ⋮ à droite du nom de modèle de la Soundbar.
  - 3 Appuyez sur **Surround Setup**. Après avoir déplacé l'enceinte à l'endroit souhaité, sélectionnez **Done**.
  - 4 La connexion à l'enceinte d'ambiance est effectuée.

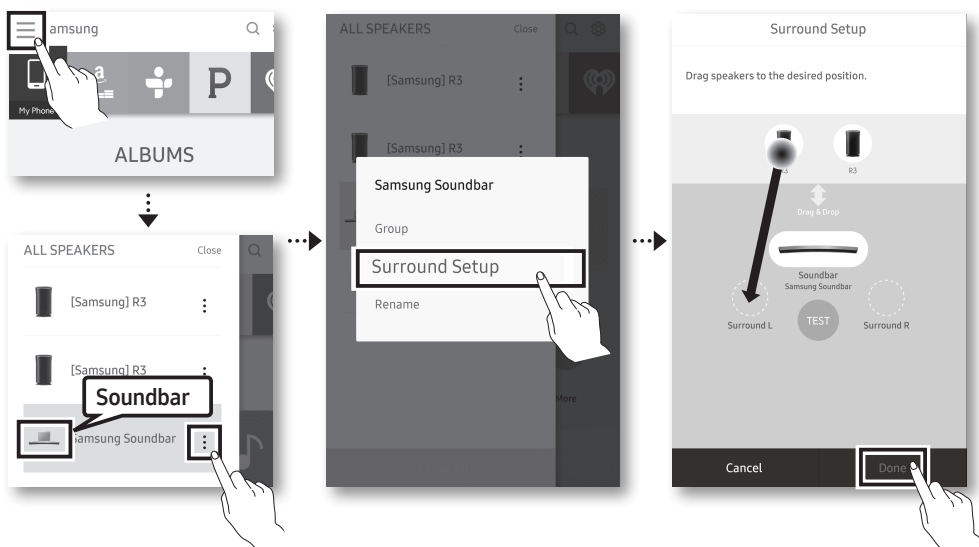





### REMARQUE



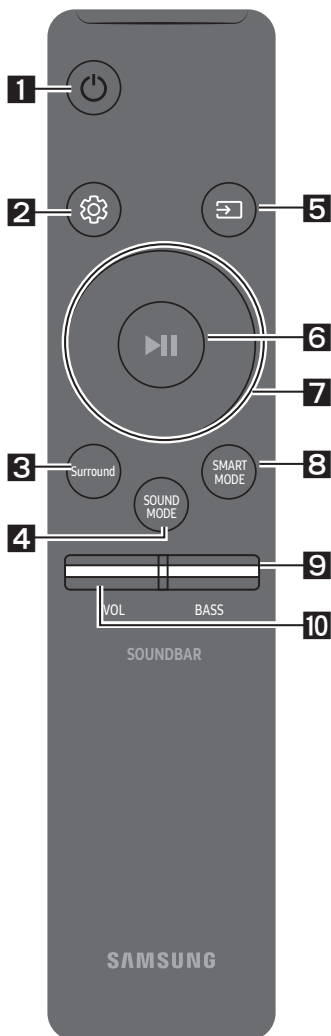

- Pour connecter un appareil SWA-9000S supplémentaire (non fourni), déconnectez les enceintes sans fil Samsung de la Soundbar pour désactiver le système de son d'ambiance. (Si vous connectez les enceintes d'ambiance sans déconnecter l'appareil SWA-9000S, le son sort à la fois via l'enceinte sans fil Samsung et l'enceinte d'ambiance.)

# 07 UTILISATION DE LA TÉLÉCOMMANDE

## Procédure d'utilisation de la télécommande



<b>1</b>	 Alimentation	Permet d'allumer et d'éteindre le Soundbar.
<b>2</b>	 Contrôle du son	<p>Vous pouvez sélectionner <b>TREBLE</b>, <b>SYNC</b>, <b>REAR LEVEL</b> ou <b>REAR SPEAKER ON/OFF</b>.</p> <ul style="list-style-type: none"><li>• Pour régler le volume <b>TREBLE</b>, sélectionnez le contrôle sonore <b>TREBLE</b>, puis utilisez les boutons <b>Haut/Bas</b> pour régler le volume sur la plage de -6 à +6.</li><li>• Appuyez sur la touche  (<b>Contrôle du son</b>) et maintenez-la enfoncée pendant environ 5 secondes pour régler le son de chaque bande de fréquence. Fréquences disponibles : 150 Hz, 300 Hz, 600 Hz, 1,2 KHz, 2,5 KHz, 5 KHz et 10 KHz (<b>Gauche/Droite</b>), avec un réglage de -6 à +6 (<b>Haut/Bas</b>).</li><li>• Si la vidéo et l'audio ne sont pas synchronisés entre le téléviseur et votre Soundbar, sélectionnez <b>SYNC</b> dans le contrôle sonore, puis réglez le délai audio (entre 0 et 300 millisecondes) en utilisant les boutons <b>Haut/Bas</b>.</li><li>• Si les enceintes d'ambiance (non fournies) sont connectées, sélectionnez <b>REAR LEVEL</b> et utilisez les boutons <b>Haut/Bas</b> pour régler le volume sur la plage de -6 à +6. La fonction <b>REAR SPEAKER</b> peut être définie sur <b>ON/OFF</b> à l'aide des boutons <b>Haut/Bas</b>.</li><li>• La fonction Synchronisation audio est uniquement prise en charge dans certaines fonctions.</li></ul>

<p><b>3</b></p>  <p><b>Surround</b></p>	<p>La fonction Son ambiophonique permet d'ajouter de la profondeur et un sentiment d'espace au son. Ce bouton vous permet d'activer ou de désactiver la fonction.</p> <ul style="list-style-type: none"> <li>• ON : permet de diffuser le son par tous les haut-parleurs.</li> <li>• OFF : le son du canal source d'origine est diffusé par plusieurs haut-parleurs.</li> </ul>
<p><b>4</b></p>  <p><b>SOUND MODE</b></p>	<p>Vous pouvez sélectionner l'effet sonore de votre choix parmi <b>STANDARD, MUSIC, CLEAR VOICE, SPORTS, ou MOVIE</b>.</p> <p>Sélectionnez le mode «<b>STANDARD</b>» si vous voulez profiter du son d'origine.</p> <ul style="list-style-type: none"> <li>• <b>DRC (Dynamic Range Control)</b> Vous permet d'appliquer la commande de portée dynamique aux pistes Dolby Digital. Si vous appuyez sur le bouton <b>SOUND MODE</b> et que vous le maintenez enfoncé en mode Veille, la fonction DRC (Dynamic Range Control) s'active ou se désactive. Lorsque la fonction DRC est activée, le son fort est réduit. (Le son peut être déformé.)</li> </ul>
<p><b>5</b></p>  <p><b>Source</b></p>	<p>Appuyez sur ce bouton pour sélectionner une source connectée au Soundbar.</p> <ul style="list-style-type: none"> <li>• <b>Mode BT PAIRING</b> Pour activer le mode «<b>BT PAIRING</b>» en mode «<b>BT</b>», appuyez sur le bouton  (<b>Source</b>) et maintenez-le enfoncé pendant plus de 5 secondes. Pour plus de détails, reportez-vous à la page 15.</li> <li>• <b>Fonction Auto Power Down</b> L'unité se met automatiquement hors tension dans les situations suivantes. <ul style="list-style-type: none"> <li>– Mode <b>D.IN / WIFI / BT</b>: si, pendant 5 minutes, aucun signal audio n'est émis.</li> <li>– Mode <b>HDMI</b>: si, pendant 15 minutes, aucun signal audio n'est émis.</li> <li>– Mode <b>AUX</b> : <ul style="list-style-type: none"> <li>– Si le câble audio (AUX) est débranché pendant 5 minutes.</li> <li>– Si aucune saisie n'est effectuée pendant 8 heures alors que le câble audio (AUX) est branché. (Vous pouvez désactiver la fonction Auto Power Down uniquement dans ce cas.)</li> <li>– Pour désactiver la fonction Auto Power Down, vérifiez que vous êtes en mode «<b>AUX</b>», puis appuyez sur le bouton <b>▶  </b> et maintenez-le enfoncé pendant 5 secondes. «<b>ON-AUTO POWER DOWN</b>» / «<b>OFF-AUTO POWER DOWN</b>» s'affiche à l'écran.</li> </ul> </li> </ul> </li> </ul>
<p><b>6</b></p>  <p><b>Lecture/Pause (BT/Wi-Fi)</b></p>	<p>Appuyez sur le bouton <b>▶  </b> pour mettre temporairement un morceau en pause. Si vous appuyez à nouveau sur le bouton, le morceau est lu.</p>

**7**

Haut/Bas/  
Gauche/  
Droite



Appuyez sur les zones indiquées pour sélectionner le bouton du Haut/Bas/Gauche/Droite.

Appuyez sur le bouton du Haut/Bas/Gauche/Droite pour sélectionner ou définir des fonctions.

- **Répéter**

Pour utiliser la fonction de répétition, appuyez sur le bouton **Haut**.

- **Passer un morceau**

Appuyez sur le bouton de **Droite** pour sélectionner le prochain morceau. Appuyez sur le bouton de **Gauche** pour sélectionner le morceau précédent.

- **Anynet+ / Auto Power Link**

Vous pouvez activer ou désactiver la fonction Anynet+ ou Auto Power Link.

Les fonctions Anynet+ et Auto Power Link sont contrôlées à l'aide des boutons de **Droite** et de **Gauche** respectivement.

- Anynet+ : si le Soundbar est relié à un téléviseur Samsung par un câble HDMI, vous pouvez le commander à l'aide de la télécommande du téléviseur. Appuyez sur le bouton de **Droite** et maintenez-le enfoncé pendant 5 secondes pour régler la fonction Anynet+ sur ON ou OFF.
- Auto Power Link : si le Soundbar est connecté à votre téléviseur par le biais d'un câble optique numérique, le Soundbar peut s'activer automatiquement lorsque vous allumez votre téléviseur. Appuyez sur le bouton de **Gauche** et maintenez-le enfoncé pendant 5 secondes pour régler la fonction Auto Power Link sur ON ou OFF.
- Les fonctions Anynet+/Auto Power Link sont réglées sur ON par défaut.

**8**

SMART MODE

Optimise automatiquement les effets sonores en fonction de la scène en cours. Le mode est activé ou désactivé à chaque pression sur le bouton.

**9**

BASS

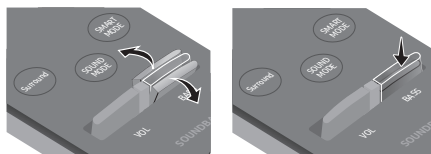

Appuyez sur le bouton vers le haut ou vers le bas pour régler le volume BASS sur la plage allant de -6 à +6. Pour régler le niveau de volume BASS sur 0, appuyez sur le bouton.

- Lorsqu'un caisson de basse (non fourni) est connecté, le bouton BASS devient la touche associée. Appuyez sur le bouton vers le haut ou vers le bas pour régler le volume du caisson de basse sur -12 ou sur la plage allant de -6 à +6. Pour définir le niveau de volume du caisson de basse sur 0, appuyez sur le bouton.

10



VOL

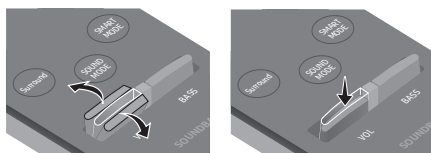

Appuyez sur le bouton vers le haut ou vers le bas pour régler le volume.

- **Mise en sourdine**

Appuyez sur le bouton **VOL** pour couper le son. Appuyez à nouveau sur le bouton pour rétablir le son.



## Réglage du volume du Soundbar à l'aide d'une télécommande de téléviseur

Utilisez le menu du téléviseur pour choisir des haut-parleurs externes comme haut-parleur d'un téléviseur Samsung. (Pour plus d'informations, reportez-vous au manuel utilisateur du téléviseur.)



- Après avoir installé le Soundbar, vous pouvez régler son volume à l'aide de la télécommande infrarouge fournie avec le téléviseur Samsung. (Si vous ne voulez pas utiliser cette fonction, allumez le Soundbar, appuyez sur le bouton **Surround** et maintenez-le enfoncé pendant 5 secondes. Le message «**OFF-TV REMOTE**» apparaît sur l'écran du Soundbar et la fonction est désactivée.) Pour régler le volume seulement à l'aide de la télécommande du téléviseur Samsung, appuyez sur le bouton **Surround** et maintenez-le enfoncé pendant plus de 5 secondes, jusqu'à ce que le message «**SAMSUNG-TV REMOTE**» s'affiche sur l'écran du Soundbar.
  - Chaque fois que vous appuyez sur le bouton **Surround** et que vous le maintenez pendant 5 secondes, le mode change dans l'ordre suivant: «**SAMSUNG-TV REMOTE**» (Mode par défaut) → «**OFF-TV REMOTE**» → «**ALL-TV REMOTE**».
- Pour régler le volume du Soundbar à l'aide de la télécommande fournie avec un téléviseur d'un fabricant tiers, allumez le Soundbar, appuyez sur le bouton **Surround** et maintenez-le pendant 5 secondes (le message «**OFF-TV REMOTE**» s'affiche sur l'écran de Soundbar), relâchez le bouton **Surround**, puis appuyez à nouveau sur le bouton et maintenez-le pendant plus de 5 secondes. («**ALL-TV REMOTE**» apparaît sur l'écran du Soundbar.)
  - Cette fonction peut ne pas être disponible en fonction de la télécommande.
  - Fabricants qui utilisent cette fonction:  
VIZIO, LG, Sony, Sharp, PHILIPS, PANASONIC, TOSHIBA, GRUNDIG, Hisense, RCA



## Utilisation des boutons masqués

Bouton masqué		Page de référence
Bouton de la télécommande	Fonction	
Surround	Activer/Désactiver la fonction Télécommande de votre téléviseur	Page 23
 (Source)	Appariement BT	Page 15
 (Lecture/Pause)	Activer/Désactiver la fonction Auto Power Down (mode AUX)	Page 21
Gauche	Auto Power Link ON/OFF	Page 7
Droite	Anynet+ ON/OFF	Page 22
 (Contrôle du son)	EQ 7 bandes	Page 20
SOUND MODE	DRC ON/OFF (mode veille)	Page 21

## Caractéristiques de sortie pour les différents modes d'effets sonores

Effet		Entrée	Sortie	
			Sans haut-parleur arrière sans fil	Avec haut-parleur arrière sans fil
 Surround	ON	2.0 canaux	2.0 canaux	4.0 canaux
		5.1 canaux	3.0 canaux	5.0 canaux
 SOUND MODE	STANDARD	2.0 canaux	2.0 canaux	4.0 canaux
		5.1 canaux	3.0 canaux	5.0 canaux
	MUSIC	2.0 canaux	2.0 canaux	2.0 canaux
		5.1 canaux	3.0 canaux	5.0 canaux
	CLEAR VOICE	2.0 canaux	3.0 canaux	5.0 canaux
		5.1 canaux	3.0 canaux	5.0 canaux
	SPORTS	2.0 canaux	3.0 canaux	5.0 canaux
		5.1 canaux	3.0 canaux	5.0 canaux
	MOVIE	2.0 canaux	3.0 canaux	5.0 canaux
		5.1 canaux	3.0 canaux	5.0 canaux

- Le haut-parleur arrière sans fil Samsung peut être acheté séparément. Pour vous en procurer un, contactez le fournisseur auprès duquel vous avez acheté le Soundbar.

# 08 INSTALLATION DU SUPPORT MURAL

## Précautions d'installation

- Effectuez l'installation sur un mur vertical uniquement.
- N'installez pas le produit dans un endroit où la température ou l'humidité sont élevées.
- Vérifiez si le mur est suffisamment solide pour supporter le poids du produit. Sinon, renforcez le mur ou choisissez un autre endroit pour l'installation.
- Achetez et utilisez les chevilles ou les vis de fixation adaptées au type de mur (plâtre, métal, bois, etc.). Si possible, fixez les vis de support sur les montants des murs.
- Achetez des vis de montage mural en fonction du type et de l'épaisseur du mur sur lequel vous souhaitez installer le Soundbar.
  - Diamètre: M5
  - Longueur : 1 3/8 pouces ou plus long.
- Raccordez les câbles de l'unité à des périphériques externes avant de fixer le Soundbar au mur.
- Assurez-vous que l'unité est éteinte et débranchée avant de procéder à l'installation. Dans le cas contraire, des chocs électriques pourraient survenir.

## Composantes murales

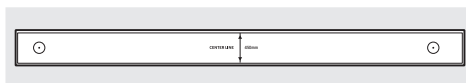

Guide de montage mural



Vis de support  
(2 de chaque)



Vis (2 de chaque)



Support mural (2 de chaque)

1. Le **Guide de montage mural** doit être à niveau.
  - Le **Guide de montage mural** doit être à niveau.
  - Si votre téléviseur est fixé au mur, installez le Soundbar au moins 2 pouces (5 cm) en dessous du téléviseur.

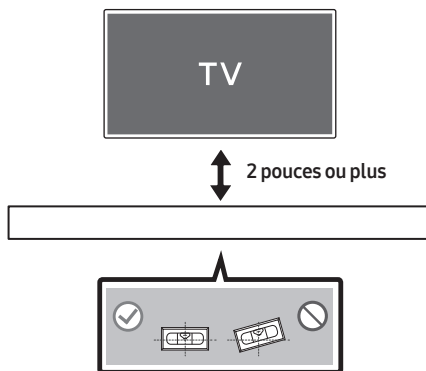

2. Alignez la **Ligne Centrale** du gabarit papier sur le centre de votre téléviseur (si vous montez le Soundbar sous ce dernier), puis fixez le **Guide de montage mural** au mur avec du ruban adhésif.

- Si vous ne l'installez pas sous un téléviseur, placez la **Ligne Centrale** au centre de la zone d'installation.

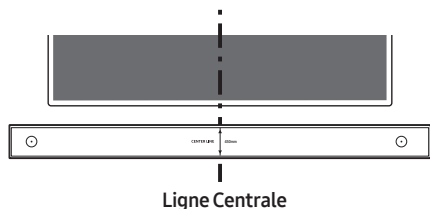

3. Utilisez un objet pointu, tel qu'un stylo ou un crayon, pour marquer les positions des trous, puis retirez le **Guide de montage mural**.

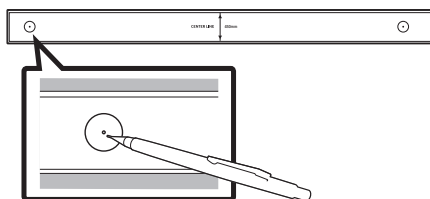

4. À l'aide d'un foret de taille appropriée, percez un trou dans le mur à chaque marque.

- Si les marques ne correspondent pas aux positions des montants de la cloison, veillez à insérer les chevilles ou les chevilles Molly appropriées dans les trous avant d'insérer les vis de support. Si vous utilisez des chevilles ou des chevilles Molly, assurez-vous que les trous que vous percez sont assez grands pour recevoir celles-ci.

5. Poussez une vis (non fournie) dans chaque **Vis de support**, puis vissez fermement chaque vis dans un trou de vis de support.

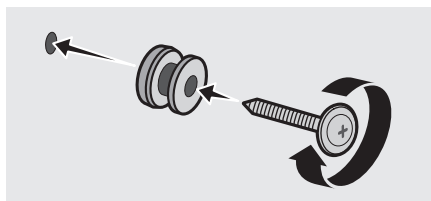

6. Installez les 2 **Support de fixation murale** selon l'orientation correcte en bas de la Soundbar, à l'aide de 2 **Vis**.

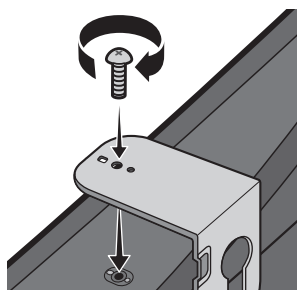

- Lors du montage, assurez-vous que l'étrier des **Support de fixation murale** est situé à l'arrière du Soundbar.

Arrière du Soundbar

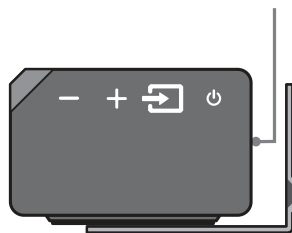

Extrémité droite du Soundbar

7. Installez le Soundbar à l'aide des **Support de fixation murale** en accrochant ces derniers sur les **Vis de support** fixées au mur.

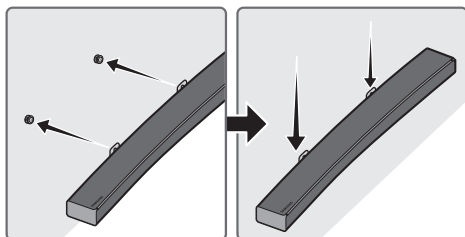

8. Faites glisser la Soundbar vers le bas, comme illustré ci-dessous, afin que les **Équerres de support mural** reposent fermement sur les **Vis de support**.

- Insérez les **Vis de support** dans la partie large (inférieure) des **Support de fixation murale**, puis faites glisser les **Support de fixation murale** vers le bas afin que les **Support de fixation murale** reposent fermement sur les **Vis de support**.

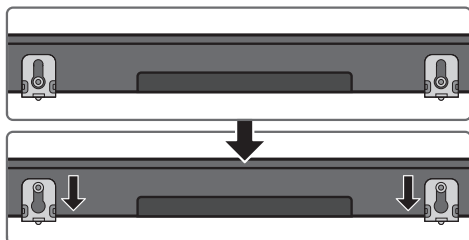

## Montage du support à câble

Comme le montre l'image, utilisez la **Vis** fournie pour fixer le **Support à câble** à la Soundbar, puis utilisez le **Support à câble** pour ranger les câbles.

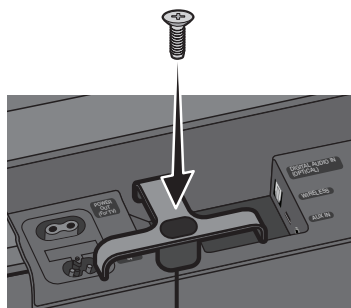

Support à câble

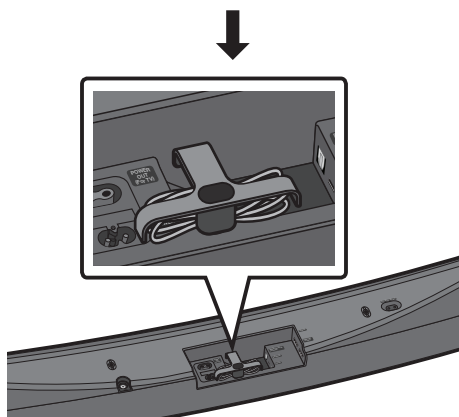

## Installation du pied de support

Si vous ne fixez pas la Soundbar au mur, utilisez les 2 vis fournies pour fixer les 2 **Pied de support** à l'arrière de la Soundbar comme indiqué ci-dessous.

- Notez que les supports de certains téléviseurs Samsung sont conçus afin de fournir un emplacement fixe pour la Soundbar. Pour terminer l'installation de la Soundbar, placez les **Pied de support** de la Soundbar sur les pattes du support.

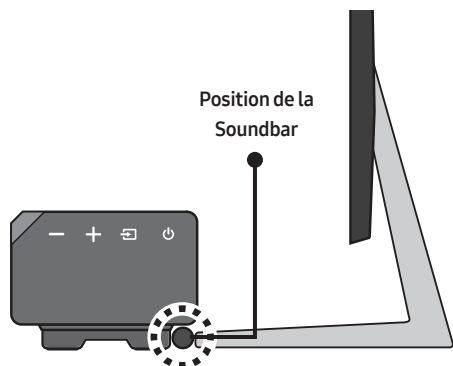
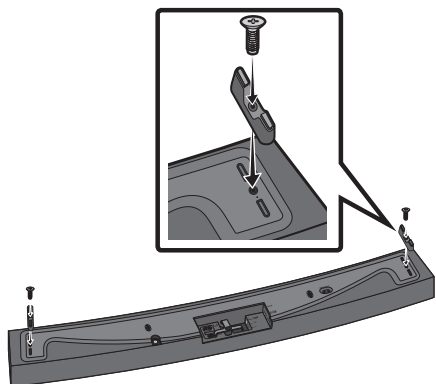

## 09 MISE À JOUR LOGICIELLE

Lorsque la Soundbar est connectée à Internet, des mises à jour logicielles se font automatiquement, même lorsque la Soundbar est éteinte.

- Pour utiliser la fonction de mise à jour automatique, la Soundbar doit être connectée à Internet. La connexion Wi-Fi à la Soundbar sera interrompue si son cordon d'alimentation est débranché ou si l'alimentation est coupée. Si l'alimentation est coupée, allumez la Soundbar et reconnectez-la.

# 10 DÉPANNAGE

Avant de contacter l'assistance, effectuez les vérifications suivantes.

## L'unité ne s'allume pas.

**Le cordon d'alimentation est-il branché sur la prise?**

- Branchez le cordon d'alimentation sur la prise.

**Lorsque j'appuie sur un bouton, la fonction ne s'active pas.**

**Y'a-t-il de l'électricité statique dans l'air?**

- Débranchez le cordon d'alimentation et rebranchez-le.

**Le son est interrompu en mode BT.**

- Reportez-vous aux sections relatives à la connexion Bluetooth aux pages 9 et 15.

**Il n'y a pas de son.**

**La fonction Mise en sourdine est-elle activée?**

- Appuyez sur le bouton **VOL** pour désactiver la fonction.

**Le volume est-il réglé au minimum?**

- Réglez le volume.

**La télécommande ne fonctionne pas.**

**Les piles sont-elles déchargées?**

- Remplacez-les par de nouvelles piles.

**La distance entre la télécommande et l'unité principale du Soundbar est-elle trop grande?**

- Approchez la télécommande de l'unité principale du Soundbar.

**Impossible de se connecter au téléviseur.**

**En cas de connexion via un réseau câblé**

- Vérifiez si le câble est connecté correctement. (Vérifiez le nom du port pour vous assurer que le câble est connecté au bon port.) (Voir la page correspondante concernant chaque méthode de connexion.)
- Appuyez sur le bouton  (**Source**) sur le côté droit de la Soundbar ou sur la télécommande pour vérifier si le mode est correct.

**En cas de connexion via un réseau sans fil**

→ **Connexion via Bluetooth**

1. Passez la Soundbar en mode "**BT PAIRING**", puis utilisez le téléviseur pour relancer la recherche. (Voir la page 9 pour plus de détails.)

→ **Connexion via Wi-Fi**

1. Vérifiez si le téléviseur est un modèle compatible.
  - Seuls les **Téléviseurs Samsung Smart** mis en marché après 2014 sont pris en charge.
2. Vérifiez si le téléviseur est connecté au Wi-Fi.
  - Si le téléviseur n'est pas connecté au Wi-Fi, utilisez le menu de réseau du téléviseur pour établir une connexion. (Voir le manuel utilisateur du téléviseur.)

3. Vérifiez si la Soundbar est connectée au Wi-Fi.

- Si elle est connectée, la Soundbar se trouve dans la liste des enceintes lorsque l'application **Samsung Multiroom** est exécutée sur l'appareil mobile (par exemple, téléphone intelligent ou tablette). (Voir la page 18 pour plus de détails.)

4. Recherchez un canal DFS.

- Si votre routeur sans fil (Wi-Fi) utilise un canal DFS, vous ne pouvez pas établir une connexion Wi-Fi entre le téléviseur et la Soundbar. Contactez votre fournisseur de services Internet pour plus de détails.

---

## 11 LICENCE



---

Manufactured under license from Dolby Laboratories. Dolby, Dolby Audio, Pro Logic, and the double-D symbol are trademarks of Dolby Laboratories.



---

For DTS patents, see <http://patents.dts.com>.  
Manufactured under license from DTS Licensing Limited. DTS, the Symbol, DTS in combination with the Symbol, and DTS 2.0 Channel are registered trademarks or trademarks of DTS, Inc. in the United States and/or other countries. © DTS, Inc. All Rights Reserved.

---



---

The terms HDMI and HDMI High-Definition Multimedia Interface, and the HDMI Logo are trademarks or registered trademarks of HDMI Licensing LLC in the United States and other countries.



- 
- Le logiciel Spotify est assujéti à des licences de tiers que vous trouverez ici : [www.spotify.com/connect/third-party-licenses](http://www.spotify.com/connect/third-party-licenses).
  - Pour en savoir plus sur Spotify Connect, veuillez visiter [www.spotify.com/connect](http://www.spotify.com/connect)
- 

## 12 AVIS DE LICENCES LIBRES

Pour de plus amples renseignements sur les licences libres utilisées pour ce produit, veuillez visiter le site Web : <http://opensource.samsung.com>

# 13 REMARQUE IMPORTANTE CONCERNANT LE SERVICE

Les chiffres et les illustrations contenus dans ce Guide d'utilisation sont fournis à titre de référence uniquement et pourraient ne pas représenter exactement le produit.

## 14 CARACTÉRISTIQUES ET GUIDE

### Spécifications

GÉNÉRAL	Poids	14,3 lbs (6,5 kg)
	Dimensions (L x H x P)	45,7 x 3,1 x 6,6 po (1160,0 x 80,0 x 168,0 mm)
	Plage de températures en fonctionnement	+41°F à +95°F (+5°C à +35°C)
	Plage d'humidité en fonctionnement	10 % à 75 %
HDMI	Vidéo	1080p, 1080i, 720p, 576p, 480p 2160p@24/25/30Hz 4:4:4 2160p@60/50Hz 4:2:0
Enceinte		Enceinte de graves (6), enceinte d'aigus (3), 4 ohm
Formats de lecture pris en charge (Le son DTS 2.0 est lu au format DTS.)		LPCM 2ch, Dolby Audio™ (prise en charge de Dolby® Digital), DTS

### REMARQUES

- Samsung Electronics Co., Ltd se réserve le droit de modifier les caractéristiques sans préavis.
- Le poids et les dimensions sont approximatifs.
- Pour obtenir de l'information sur la source d'alimentation et la consommation électrique, veuillez vous reporter à l'étiquette apposée sur le produit. (Étiquette : Arrière de l'Unité Principale du Soundbar)

**Précautions: le produit redémarre automatiquement si vous activez/désactivez le Wi-Fi/Ethernet.**

Wi-Fi/Ethernet	Méthode de désactivation du port	Appuyez sur le bouton <b>Wi-Fi SETUP</b> du produit pendant 30 secondes pour activer/désactiver le Wi-Fi/Ethernet.
Bluetooth	Méthode de désactivation du port	Appuyez sur le bouton <b>SPKADD</b> du produit pendant 30 secondes pour activer/désactiver le Bluetooth.



# SAMSUNG

## GARANTIE LIMITÉE À L'ACHETEUR INITIAL

Samsung Electronics Canada Inc. (SECA) garantit ce produit contre tout défaut de fabrication. SECA garantit aussi que si cet appareil ne fonctionne pas convenablement durant la période de garantie SECA se réservera le droit de réparer ou de remplacer l'appareil défectueux.

Toutes les réparations sous garantie doivent être effectuées par un Centre de service autorisé SECA. Le nom et l'adresse du Centre de service le plus près de chez vous peut être obtenu en composant sans frais le 1-800-268-1620 ou en visitant notre site web au [www.samsung.ca](http://www.samsung.ca)

MAIN-D'OEUVRE  
UN (1) AN (AU COMPTOIR)

PIÈCES  
UN (1) AN

Pour tous les modèles portatifs, le transport de l'appareil sera la responsabilité du client. Le reçu de vente original doit être conservé par le client car cela constitue la seule preuve d'achat acceptée. Le client doit le présenter au Centre de service agréé au moment où il fait la demande d'une réparation sous garantie.

## EXCLUSIONS (CE QUI N'EST PAS COUVERT)

Cette garantie ne couvre pas les dommages causés par un accident, un incendie, une inondation, un cas de force majeure, un mauvais usage ou une tension incorrecte. La garantie ne couvre pas une mauvaise installation, une mauvaise réparation, une réparation non autorisée et tout usage commercial ou dommages survenus durant le transport. Le fini extérieur et intérieur de même que les lampes ne sont pas couverts par cette garantie. Les ajustements par le client qui sont expliqués dans le guide de l'utilisateur ne sont pas couverts en vertu de cette garantie. Cette garantie sera automatiquement annulée pour tout appareil qui aurait un numéro de série manquant ou modifié. Cette garantie est valable seulement sur les appareils achetés et utilisés au Canada.

**Samsung Electronics Canada Inc**  
**2050 Derry Rd West**  
**Mississauga, On. L5N 0B9**  
**Tel: 1-800-SAMSUNG (726-7864)**  
**Fax: (905) 542- 1199**  
**Website: [http://www.samsung.com/ca\\_fr](http://www.samsung.com/ca_fr)**

# SAMSUNG

© 2017 Samsung Electronics Co., Ltd. Tous droits réservés.

## Comment contacter Samsung dans le monde

Si vous avez des suggestions ou des questions concernant les produits Samsung, veuillez contacter le Service Consommateurs Samsung.

### SIÈGE SOCIAL

Samsung Electronics Canada Inc. 2050 Derry Road West, Mississauga, Ontario L5N 0B9 Canada

TEL: 1-800-SAMSUNG (1-800-726-7864)

[www.samsung.com/ca\\_fr/support](http://www.samsung.com/ca_fr/support)

Country	Contact Center ☎	Web Site
■ North America		
CANADA	1-800-SAMSUNG (726-7864)	<a href="http://www.samsung.com/ca/support">www.samsung.com/ca/support</a> (English) <a href="http://www.samsung.com/ca_fr/support">www.samsung.com/ca_fr/support</a> (French)
U.S.A	1-800-SAMSUNG (726-7864)	<a href="http://www.samsung.com/us/support">www.samsung.com/us/support</a>