

UK/US-Clamping system assembly

Screw the tightening screw until the wheel is firmly fixed.

FR-Montage du système de fixation

Vissez la vis de serrage jusqu'à ce que le volant ne bouge plus.

DE-Montage des Klammersystems

Ziehen Sie die Schraube solange an bis der Lenker fest auf der Unterlage sitzt.

NL-Bevestigingssysteem met klem

Zet het stuur stevig vast door de moer aan te draaien.

IT-Montaggio del sistema di fissaggio

Avvita fintantoché il volante non risulterà ben fermo.

ES-Conjunto de sistema de sujeción

Atornillar hasta que el volante quede fijado firmemente.

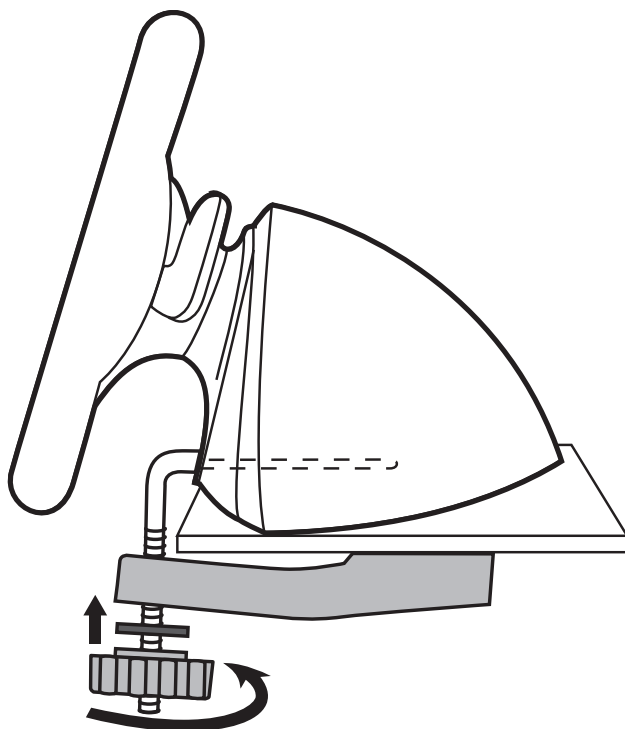

PT-Montagem do sistema de fixação

Aperte o parafuso até estar fixo firmemente.

РУ-Сборка крепежной системы

Закручивать вплоть до жесткой фиксации рулевого колеса.

EA-Διάταξη συστήματος σύσφιξης

Βιδώστε έως ότου το τιμόνι τοποθετηθεί σταθερά.

TÜ-Mengene sistemi takımı

Direksiyon iyice sabitlenene dek sıkın.

PL-Montaggio del sistema di fissaggio

Avvita fintantoché il volante non risulterà ben fermo.

العربية-تجميع نظام التثبيت
اربط المسمار حتى يتم تثبيت العجلة بإحكام.

