

Introduction

This manual is intended for users of 'TRUST 2000P 5.1 SOUNDFORCE'. The speaker set is ideal for all audio products with a direct analogous 5.1 output (DVD players, for example). It can also be used for standard stereo products, but in that case the full speaker functionality will not be utilized.

CE
This product complies with all essential requirements and other relevant stipulations of the pertinent European directives. The Declaration of Conformity (DoC) is available on www.trust.com/12618/ce.

Safety

1. Disconnect the plugs from the power outlet before you clean the speaker set. Do not use liquid cleansers or sprays. Wipe the speaker set with a damp cloth.
2. Do not use the speaker set near water.
3. Make sure no objects are placed on the power cable. Do not place the speaker set in a spot where the cable can be worn down.
4. Never insert an object, of any nature whatsoever, into one of the slits in the speaker set housing.
5. Do not attempt to repair the speaker set yourself. Maintenance on the set may only be performed by qualified personnel.

Connection

1. Set the 'Master Volume' knob on the front to low by turning it counterclockwise.
2. Connect all four satellite speakers (brown cinch plugs) and the centre speaker (brown cinch plug) to the back of the subwoofer. See diagram below.
3. Connect the 9-pole DIN plug of the audio input cable to the back of the subwoofer. Connect the other side to the 5.1 analog outputs of your audio or video equipment. You can choose from 1 of the 2 input cables:
- 3x 3.5mm jack audio input cable (for connection to 5.1 sound card)
- 6x cinch plug audio input cable (for external equipment, like a DVD, etc.)
While doing this, pay attention to the left, right, front, rear, centre and subwoofer (indicated on the cables and on your equipment).
4. Connect the mains plug into the power socket.

Use

1. Switch the speakers on by pressing the 'Power' button. The signal light on the front will go on.
2. Let your equipment produce sound.
3. Adjust the sound to your liking with the 'Master Volume' knob.
4. Adjust the subwoofer to your liking with the 'Sub Volume' knob.

Troubleshooting

Problem	Cause	Possible solution
No sound from one or several speakers.	Audio cable not correctly connected to your equipment.	Check the connection to the sound card or other sound source. Consult the sound source manual, if necessary.
	Power plug is not connected properly.	Check whether the plug is plugged in properly and if the signal light at the front is on.
	Volume button is low.	Turn the volume up.
	Audio equipment is not activated or the sound level of the audio equipment is too low.	Check the settings and, if necessary, the manual of the equipment to which the set is connected.
Left / right or front/rear sound is reversed.	Satellite speakers (brown plugs) reversed.	Reverse satellite speaker connections (switch the set off first!)
	Check audio cable connections to your equipment.	Change connections until the sound is correct.
Problem not listed here.	Latest FAQ update is available on the Internet.	Visit www.trust.com/12618 for FAQ and other product information.

Register your product via www.trust.com so that you are able to receive optimal guarantee and service support such as up-to-date FAQ and the latest drivers. You will also be automatically informed of developments to your product and of other Trust products. And have the chance to win some spectacular prizes.

If you still have any problems after trying these solutions, please contact one of the Trust Customer Care Centres (See table underneath). Please have the following information available: The article number (in this case 12618; or 12619 for UK version) and a good description of what is not working and precisely when.

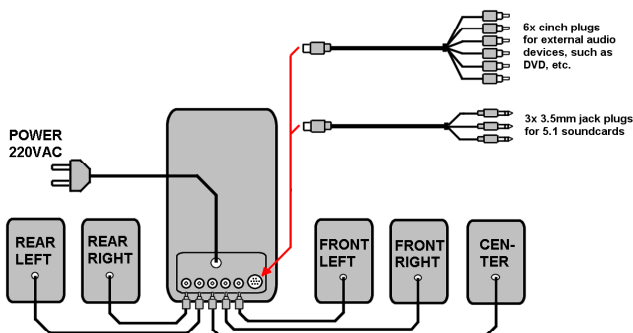

Einleitung

Dieses Handbuch wendet sich an die Benutzer der TRUST 2000P 5.1 SOUNDFORCE. Dieser Lautsprecherset ist besonders für alle Audioprodukte mit einem direkten analogen 5.1-Ausgang (zum Beispiel DVD-Player) optimal geeignet. Sie funktionieren auch mit Standardstereoprodukten, aber dann wird die volle Funktionalität aller Lautsprecher nicht genutzt.

CE
Dieses Produkt erfüllt die grundlegenden Anforderungen sowie alle übrigen relevanten Bestimmungen der anwendbaren Europäischen Richtlinien. Die Konformitätserklärung (DoC) ist unter www.trust.com/12618/ce erhältlich.

Sicherheitshinweise

1. Ziehen Sie die Stecker aus der Steckdose, ehe Sie die Lautsprecher reinigen. Verwenden Sie keine flüssigen Reinigungsmittel oder Sprays. Reinigen Sie die Lautsprecher mit einem feuchten Tuch.
2. Benutzen Sie die Lautsprecher nicht in der Nähe von Wasser.
3. Achten Sie darauf, das nichts auf dem Stromkabel steht. Stellen Sie die Lautsprecher nicht an eine Stelle, wo das Kabel verschleifen kann.
4. Stecken Sie niemals Gegenstände - gleich welcher Art - in eine der Gehäuseöffnungen der Lautsprecher.
5. Reparieren Sie die Lautsprecher nicht selbst. Wartungsarbeiten an diesem Set dürfen ausschließlich von qualifizierten Servicetechnikern ausgeführt werden.

Anschließen

1. Stellen Sie die Lautstärke leiser ein, indem Sie den Knopf „Master Volume“ nach links drehen.
2. Schließen Sie alle vier Satellitenlautsprecher (braune Cinch-Stecker) und den mittleren Lautsprecher (brauner Cinch-Stecker) an die Rückseite des Subwoofers an. Siehe Abbildung unten.
3. Schließen Sie den 9-poligen DIN-Stecker des Audioeingabekabels an die Rückseite des Subwoofers an. Schließen Sie das andere Ende an die analogen 5.1-Ausgänge des Audio- oder Videogeräts an. Sie können 1 der 2 folgenden Eingabekabel wählen:
- Audioeingabekabel mit 3 3,5-mm-Steckern (zum Anschließen an eine 5.1-Soundkarte)
- Audioeingabekabel mit 6 Cinch-Steckern (für externe Geräte, z.B. DVD-Player etc.).
Achten Sie dabei besonders auf: links, rechts, vorne, hinten, Zentral und Subwoofer (auf den Kabeln und auf den Geräten gekennzeichnet).
4. Stecken Sie den Netzstecker in die Steckdose.

Verwendung

1. Schalten Sie die Lautsprecher ein, indem Sie auf die Taste „Power“ drücken. Die Leuchtanzeige auf der Vorderseite leuchtet auf.
2. Lassen Sie Ihr Gerät Klang erzeugen.
3. Stellen Sie den Ton mit dem Lautstärkeregler „Master Volume“ nach Wunsch ein.
4. Stellen Sie den Subwoofer mit dem Knopf „Sub Volume“ nach Wunsch ein.

Fehlerbehebung

Problem	Mögliche Ursache	Mögliche Lösung
Kein Ton aus einem oder mehreren Lautsprechern.	Das Audiokabel ist nicht richtig an das Audiogerät angeschlossen.	Überprüfen Sie den Anschluss an die Soundkarte beziehungsweise das Audiogerät. Ziehen Sie die Anleitung des Audiogeräts zu Rate.
	Der Netzstecker ist nicht richtig angeschlossen.	Überprüfen Sie, ob der Netzstecker fest in der Steckdose steckt und ob die Leuchtanzeige auf brennt.
	Der Lautstärkeregler steht auf leise eingestellt.	Stellen Sie den Ton lauter ein.
	Das Audiogerät ist nicht aktiviert oder der Lautstärkepegel des Geräts ist zu niedrig.	Überprüfen Sie die Einstellungen und lesen Sie wenn erforderlich die Anleitung des angeschlossenen Geräts.
Die Audioeinstellungen des verwendeten Geräts sind nicht ganz auf 5.1 eingestellt (z.B. ohne mittlere oder hintere Lautsprecher).	Die Audioeinstellungen des verwendeten Geräts sind nicht ganz auf 5.1 eingestellt (z.B. ohne mittlere oder hintere Lautsprecher).	Überprüfen Sie die Einstellungen und lesen Sie wenn erforderlich die Anleitung des angeschlossenen Geräts.
	Die Satellitenlautsprecher (braune Stecker) wurden miteinander verwechselt.	Tauschen Sie die Anschlüsse der Satellitenlautsprecher um (Set erst ausschalten).
Die Audioanschlüsse für links und rechts und vorne und hinten wurden verwechselt.	Überprüfen Sie die Anschlüsse der Audiokabel an das Gerät.	Ändern Sie die Anschlüsse bis die Tonwiedergabe stimmt.
Das Problem wird hier nicht genannt.	Die neueste Version der FAQ steht im Internet zur Verfügung.	Gehen Sie zu www.trust.com/12618 , wo Sie die FAQ und andere Produktinformationen nachlesen können.

Sie können Ihr Produkt ganz einfach auf www.trust.com registrieren, um von der Garantie und Serviceunterstützung, die unter anderem die aktuellen FAQ umfasst, optimal genießen zu können. Außerdem werden Sie automatisch über Entwicklungen auf dem Gebiet Ihres Produkts und anderer Produkte von Trust auf dem Laufenden gehalten. Und Sie können fantastische Preise gewinnen.

Wenn das Problem damit nicht behoben werden kann, wenden Sie sich an eine der Trust-Kundenbetreuungsstellen (siehe Tabelle rechts unten). Die folgenden Angaben sollten Sie in jedem Fall zur Hand haben: die Artikelnummer (in diesem Fall 12618 oder für die UK-Version 12619) und eine genaue Beschreibung, die wiedergibt, was wann nicht funktioniert.

TRUST CUSTOMER CARE CENTERS		
24 HOURS: internet		www.trust.com
Office	Open	Phone
UK	Mon - fri 8:00 - 16:00	+44-(0)845-6090036
Italia	Lun - ven 9:00-13:00 / 14:00-18:00	+39-051-6635947
France	Lun - ven 9:00 à 17:00	+33-(0)825-083080
Deutschland	Mo - Fr 9:00 - 17:00	0800-00TRUST (0800-0087878)
España	Lun - viernes 9:00 - 17:00	+34-(0)902-160937
Polska	Pon do pią 9:00 - 17:00	+48-(0)22-8739812
Niederland	Ma - vr 9:00 - 17:00	0800-BELTRUST (0800-23587878)
Other countries	Mon - fri 9:00 - 17:00	+31-(0)78-6549999

Introduction

Ce manuel s'adresse aux utilisateurs du système 'TRUST 2000P 5.1 SOUNDFORCE'. Ce jeu de haut-parleurs convient particulièrement à tous les appareils audio équipés d'une sortie analogique directe 5.1 (les lecteurs de DVD, par exemple). Les haut-parleurs fonctionneront également avec des appareils stéréo standard, toutefois, l'intégralité des fonctionnalités de tous les haut-parleurs ne sera pas utilisée dans ce cas.

CE

Ce produit respecte toutes les exigences essentielles et autres stipulations des directives européennes correspondantes. La Déclaration de Conformité (DoC) est disponible sur www.trust.com/12618/ce.

Sécurité

- Débranchez les haut-parleurs préalablement à leur nettoyage. N'utilisez ni détergents liquides ni aérosols. Nettoyez les haut-parleurs avec un chiffon humide.
- N'utilisez jamais les haut-parleurs à proximité de l'eau.
- Assurez-vous que rien ne repose sur le fil électrique. Installez les haut-parleurs à un emplacement où le fil ne risque pas de s'user.
- N'insérez jamais d'objets, quels qu'ils soient, dans l'une des fentes du boîtier des haut-parleurs.
- Ne réparez pas vous-même les haut-parleurs. L'entretien de cet ensemble doit uniquement être effectué par un professionnel qualifié.

Branchement

- Baissez le son en tournant vers la gauche le bouton 'Master Volume' sur la face avant.
- Branchez les quatre haut-parleurs satellites (fiches à gaine marron) et le haut-parleur central (fiche à gaine marron) sur l'arrière du haut-parleur auxiliaire. Voir figure ci-dessous.
- Branchez la fiche DIN à 9 broches du câble d'entrée audio sur l'arrière du haut-parleur auxiliaire. Branchez l'autre extrémité sur les sorties analogues 5.1 de votre équipement audio ou vidéo. Vous avez le choix entre 2 câbles d'entrée :
 - câble d'entrée audio 3 x 3,5mm jack (connexion sur carte son 5.1)
 - câble d'entrée audio 6 x fiches gainées (équipement externe tel DVD, etc.)
 Respectez les connexions gauche, droite, avant, arrière, centre et haut-parleur auxiliaire (indiquées sur les câbles et les appareils).
- Branchez la fiche de contact sur la prise électrique.

Emploi

- Allumez l'ensemble de haut-parleurs en appuyant sur le bouton 'Power'. Le témoin lumineux sur la face avant s'allume.
- Faites marcher le son de votre équipement.
- Réglez le son comme souhaité avec le bouton 'Master Volume'.
- Réglez le haut-parleur auxiliaire comme souhaité avec le bouton 'Sub Volume'.

Résolution des problèmes

Problème	Cause	Solution possible
Aucun son produit par un ou plusieurs haut-parleurs.	Câble audio mal branché sur équipement audio	Vérifiez connexion sur carte son ou autre équipement audio. Consultez également le manuel de votre installation audio.
	Fiche de contact mal branchée	Vérifiez que la fiche de contact est branchée sur la prise et que le témoin lumineux est allumé.
	Volume est baissé	Augmentez le volume.
	Équipement audio non allumé ou volume trop bas.	Vérifiez les réglages et consultez éventuellement le manuel de l'appareil sur lequel l'ensemble de haut-parleurs est branché.
Son gauche / droit ou avant / arrière commuté	Haut-parleurs satellites (fiches marron) intervertis	Intervertissez le branchement des haut-parleurs satellites (débranchez d'abord l'ensemble !)
	Vérifiez d'abord branchement câble audio sur votre installation.	Intervertissez le branchement jusqu'à ce que le son soit adéquat.
Problème non mentionné ici	Dernière actualisation des FAQ disponible sur Internet	Allez sur www.trust.com/12618 pour les FAQ et autres informations produits.

Enregistrez votre produit sur www.trust.com, pour pouvoir obtenir une garantie et une assistance optimales telle qu'une FAQ actualisée et les derniers pilotes. De plus, vous serez automatiquement tenus au courant des développements de vos produits Trust et des autres. Et vous pourrez gagner des prix spectaculaires.

Si vos problèmes n'étaient pas résolus après avoir essayé ces solutions, contactez alors l'un des Centres Service Clients de Trust (V. le tableau ci-dessous). Dans tous les cas, vous êtes prié d'avoir les informations suivantes à portée de main : Le numéro d'article, (dans ce cas : 12618 ; 12619 pour la version du R.-U.) et une description précise du dysfonctionnement.

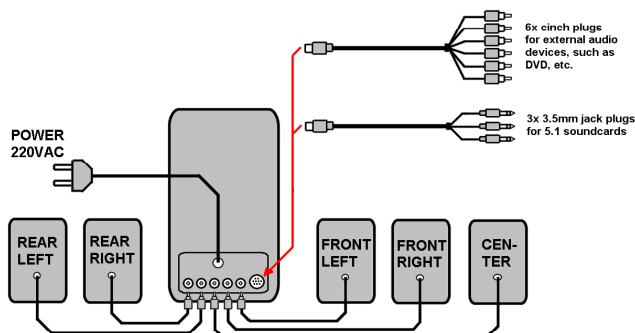
Introduzione

Queste istruzioni sono rivolte agli utenti della 'TRUST 2000P 5.1 SOUNDFORCE'. Il set di speaker è ideale per tutti i prodotti audio con uscita diretta analogica 5.1 (ad esempio lettori DVD). E' anche possibile l'utilizzo per prodotti stereo standard, ma in questo caso non viene impiegata l'intera funzionalità di tutti gli speaker.

CE

Il presente prodotto è conforme a tutti i requisiti essenziali ed alle ulteriori normative pertinenti delle relative direttive europee. La Dichiarazione di Conformità (DoC) è disponibile su www.trust.com/12618/ce.

Sicurezza

- Disinserire le spine prima di pulire il set di speaker. Non utilizzare detergenti liquidi o spray. Pulire il set di speaker con un panno umido.
- Non utilizzare il set di speaker vicino all'acqua.
- Assicurarsi che il cavo di alimentazione sia libero. Non utilizzare il set di speaker in una posizione nella quale il cavo può scivolare.
- Non inserire mai nessun tipo di oggetto nelle entrate del corpo del set di speaker.
- Non tentate mai di riparare da soli il set di speaker. La manutenzione del set è riservata a personale qualificato.

Collegamento

- Ruotare leggermente verso sinistra il pulsante "Master Volume" che si trova sulla parte frontale dell'apparecchio.
- Collegare tutti e quattro gli speaker satelliti (prese cinch marroni) e lo speaker centrale (presa cinch marrone) alla parte posteriore del subwoofer. Vedere figura in basso.
- Collegare la presa DIN a 9 poli del cavo per entrata audio alla parte posteriore del subwoofer. Collegare l'altra estremità alle uscite analogiche 5.1 del vostro apparecchio audio o video. E' possibile scegliere 1 dei 3 tipi di cavi in entrata:
 - Cavo in entrata audio jack 3.5mm 3x (per collegamento alla scheda sonora 5.1)
 - Cavo in entrata audio presa cinch 6x (per apparecchi esterni come DVD ecc.) Fare attenzione a sinistra, destra, fronte, retro, centro e subwoofer nel collegare i cavi e il vostro apparecchio.
- Inserire la spina di alimentazione nella presa.

Uso

- Accendere gli speaker premendo il tasto "Power". La luce spia frontale si accende.
- L'apparecchio inizia a riprodurre suoni.
- Regolare il suono a piacere con il tasto "Master Volume".
- Regolare il subwoofer a piacere con il tasto "Sub Volume".

Risoluzione problemi

Problema	Causa	Possibile soluzione
Uno o più speaker non funzionano.	Il cavo audio non è collegato correttamente all'apparecchio.	Controllare il collegamento della scheda sonora o delle altre apparecchiature audio. Consultare le istruzioni del vostro apparecchio audio.
	La spina non è ben inserita.	Controllare che la spina sia ben inserita nella presa e che la luce frontale sia accesa.
	Il volume è troppo basso.	Aumentare il volume.
	L'apparecchio non è attivato o il suo livello sonoro è troppo basso.	Controllare le impostazioni ed eventualmente le istruzioni dell'apparecchio collegato al set.
I canali destra/sinistra o fronte/retro sono scambiati di posto.	Le impostazioni audio del vostro apparecchio non sono regolate completamente su 5.1 (ad es. non hanno speaker centrale o posteriori).	Controllare le impostazioni ed eventualmente le istruzioni dell'apparecchio collegato al set.
	Gli speaker satellite (spine marroni) sono al posto sbagliato.	Scambiare le posizioni degli speaker satellite (spegnere prima il set!)
Altro problema.	Controllare i collegamenti del cavo audio sul vostro apparecchio.	Cambiare di posto i collegamenti fino ad ottenere un suono corretto.
	Consultare l'ultimo aggiornamento delle FAQ su Internet.	Consultare www.trust.com/12618 per le FAQ e altre informazioni sui prodotti.

Registrate il vostro prodotto su www.trust.com per garantirvi una garanzia e un supporto ottimali e FAQ aggiornate. Verrete inoltre informati automaticamente sugli sviluppi del vostro e di tutti gli altri prodotti Trust. Inoltre potrete vincere fantastici premi.

Se dopo avere seguito le indicazioni in questa guida per la risoluzione problemi non avete ottenuto una soluzione, contattate uno dei Centri Assistenza Clienti di Trust (vedere tabella in basso). Vi preghiamo di avere a portata di mano i seguenti dati: il numero articolo (in questo caso 12628, o 12619 per la versione GB) e una dettagliata descrizione del problema.

TRUST CUSTOMER CARE CENTERS		
24 HOURS: internet		www.trust.com
Office	Open	Phone
UK	Mon - fri 8:00 - 16:00	+44-(0)845-6090036
Italia	Lun - ven 9:00-13:00 / 14:00-18:00	+39-051-6635947
France	Lun - ven 9:00 à 17:00	+33-(0)825-083080
Deutschland	Mo - Fr 9:00 - 17:00	0800-00TRUST (0800-0087878)
España	Lun - viernes 9:00 - 17:00	+34-(0)902-160937
Polska	Pon do pią 9:00 - 17:00	+48-(0)22-8739812
Nederland	Ma - vr 9:00 - 17:00	0800-BELTRUST (0800-23587878)
Other countries	Mon - fri 9:00 - 17:00	+31-(0)78-6549999

Introducción

Este manual va destinado a los usuarios de los altavoces 'TRUST 2000P 5.1 SOUNDFORCE'. Los altavoces son apropiados para utilizar con todos los productos de audio que tengan salida analógica directa de 5.1 canales (los reproductores DVD, por ejemplo). Se pueden utilizar también para los productos estereofónicos estándar, pero en este caso no se utilizarán todas las funciones de los altavoces.

Este producto cumple todos los requisitos esenciales y las condiciones pertinentes de las directivas europeas vigentes. En la página www.trust.com/12618/ce se halla disponible la Declaración de conformidad (DoC).

Normas de seguridad

1. Retire las clavijas de la toma antes de limpiar los altavoces. No utilice productos líquidos o en aerosol. Limpie los altavoces con un paño humedecido.
2. No utilice los altavoces cerca del agua.
3. Asegúrese de que no hay artículos colocados sobre el cable de corriente. No coloque los altavoces en un lugar donde el cable pueda dañarse.
4. Nunca introduzca objetos, cualquiera que sea su naturaleza, en una de las ranuras de la caja de los altavoces.
5. No intente reparar usted mismo los altavoces. Este producto debe ser reparado únicamente por personal cualificado.

Conexión

1. Reduzca el volumen, girando el botón 'Master Volume', situado en la parte frontal, hacia la izquierda.
2. Conecte todos los altavoces satélites (clavijas cinch marrones) y el altavoz central (clavija cinch marrón) a la parte posterior del subwoofer. Véase la figura de abajo.
3. Conecte la clavija DIN de 9 espigas del cable de entrada de audio a la parte posterior del subwoofer. Conecte el otro extremo del cable a las salidas analógicas 5.1 de sus dispositivos de audio o video. Podrá elegir 1 de 2 cables de entrada:
 - Cable de entrada de audio con 3 clavijas de 3.5mm (para la conexión 5.1 de la tarjeta de sonido)
 - Cable de entrada de audio con 6 clavijas cinch (para dispositivos externos, DVD, etc.)
 Al hacerlo, tenga en cuenta la posición: izquierda, derecha, frontal, posterior, central y subwoofer (están indicados en los cables y en su equipo)
4. Enchufe la clavija de red.

Uso

1. Encienda los altavoces pulsando el botón 'Power'. La luz indicadora, situada en la parte frontal, se iluminará.
2. Reproduzca algún sonido desde cualquiera de sus aparatos.
3. Ajuste el sonido según sus deseos con el botón 'Master Volume'.
4. Ajuste el subwoofer según sus deseos con el botón 'Sub Volume'.

Resolución de problemas

Problema	Causa	Posible solución
Uno o varios altavoces no produce ningún sonido.	El cable de audio no está conectado correctamente a sus dispositivos.	Controle la conexión de la tarjeta de sonido o la de la otra fuente de sonido. Si es necesario, consulte el manual de la fuente de sonido.
	La clavija de red no está bien conectada.	Verifique que la clavija de red esté enchufada y que la luz indicadora esté iluminada.
	El control del volumen está puesto muy bajo.	Aumente el volumen.
	El equipo no está activado o el nivel del sonido del mismo está puesto demasiado bajo.	Controle las configuraciones y, de ser necesario, el manual del equipo al cual los altavoces han sido conectados.
	Las configuraciones de audio de su equipo no están ajustadas completamente a 5.1 (no se ha configurado el altavoz central o los posteriores, por ejemplo).	Controle las configuraciones y, de ser necesario, el manual del equipo al cual los altavoces han sido conectados.
El sonido de izquierda/derecha está cambiado.	Los altavoces satélites (clavijas marrones) se han cambiados.	Cambie las conexiones de los altavoces satélites (japague, en primer lugar, los altavoces!).
	Controle las conexiones del cable de audio a su equipo.	Cambie las conexiones hasta que el sonido esté correcto.
El problema no está escrito aquí.	En Internet se pueden obtener las FAQ más recientes.	Vaya a www.trust.com/12616 para consultar las FAQ y para obtener más información acerca del producto.

Registre su producto, sencillamente, a través de www.trust.com, y benefíciese de una óptima garantía y un excelente servicio de apoyo como, por ejemplo, las FAQ más recientes. De esta forma, además, no sólo se mantendrá informado automáticamente de las mejoras del producto que usted ha comprado y de los nuevos productos de Trust, sino que también tendrá la oportunidad de ganar premios espectaculares. Si después de haber intentado estas soluciones sigue teniendo problemas, póngase en contacto con uno de los Centros de Atención al Cliente de Trust (véase el cuadro de abajo). Tenga a mano los datos siguientes: el número del artículo (en este caso 12618 o 12619 para la versión GB) y una descripción exacta de lo que no funciona y de cuáles son las circunstancias en que se presenta la anomalía.

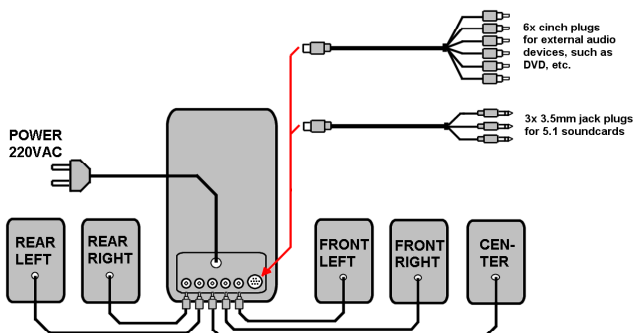

Wstęp

Podrecznik ten przeznaczony jest dla użytkowników 'TRUST 2000P 5.1 SOUNDFORCE'. Zestaw głośników idealnie nadaje się do wszystkich produktów audio posiadających bezpośrednie wejście analogowe 5.1 (na przykład odtwarzacze DVD). Można go również wykorzystać do standardowych produktów stereo, jednakże w takim przypadku nie zostaną wykorzystane pełne możliwości wszystkich głośników.

Niniejszy produkt spełnia wszystkie wymogi i przepisy obowiązujących dyrektywy Unii Europejskiej. Deklaracja zgodności dostępna jest na stronach internetowych pod adresem www.trust.com/12618/ce.

Środki bezpieczeństwa

1. Przed przystąpieniem do czyszczenia zestawu głośników należy odłączyć wtyki z gniazda. Nie należy używać środków czyszczących w płynie lub aerozolu. Wytrzyj kurz z zestawu głośników przy pomocy wilgotnej ściereczki.
2. Nie używaj zestawu głośników w pobliżu wody.
3. Uwważaj, żeby nic nie stało na przewodzie zasilającym. Zestawu głośników nie umieszczaj w miejscu, gdzie przewód mógłby się wytrzeć.
4. Nigdy nie wkładaj jakichkolwiek przedmiotów do otworów w obudowie zestawu głośników.
5. Nie naprawiaj urządzenia samodzielnie. Urządzenie to może zostać naprawiane tylko przez wykwalifikowany personel.

Podłączenie

1. Ustaw delikatnie pokrętko natężenia dźwięku 'Master Volume' w przedniej części, kręcąc nim w lewo.
2. Podłącz wszystkie cztery głośniki satelitarne (brązowe wtyki) oraz głośnik środkowy (wtyk brązowy) w tylnej części subwoofera. Patrz rysunek poniżej.
3. Podłącz 9-biegową wtyczkę DIN przewodu audio w tylnej części subwoofera. Podłącz drugi koniec kabla do analogowego wyjścia 5.1 urządzenia audio lub video. Możesz wybrać 1 z 2 przewodów wejściowych:
 - przewód 3x 3.5mm jack audio (do podłączenia karty dźwiękowej 5.1)
 - przewód 6x cinch plug audio (do urządzeń zewnętrznych, takich jak DVD, itp.)
 Zwróć przy tym uwagę na wejścia lewej i prawej strony, jak również z przodu, z tyłu, środka i subwoofera (wszystko zaznaczono na przewodach oraz urządzeniu)
4. Podłącz wtyk sieciowy do kontaktu.

Korzystanie z urządzenia

1. Włącz zestaw głośników naciskając przycisk 'Power'. Lampka włączenia/wyłączenia w przedniej części zaświeci się.
2. Uzyskaj dźwięk w urządzeniu.
3. Ustaw dźwięk według własnych upodobań przy pomocy pokrętki 'Master Volume'.
4. Ustaw subwoofer według własnych upodobań przy pomocy regulatora 'Sub Volume'.

Rozwiązywanie problemów

Problem	Przyczyna	Możliwe rozwiązanie
Brak dźwięku z jednego lub więcej głośników.	Przewód audio nie jest poprawnie podłączony do urządzenia.	Sprawdź podłączenia karty dźwiękowej lub innego źródła dźwięku. Skorzystaj również z instrukcji obsługi urządzenia.
	Wtyk sieciowy nie jest poprawnie podłączony.	Sprawdź, czy przewód zasilający włączony jest do kontaktu i czy lampka włączenia świeci się.
	Regulator dźwięku ustawiony jest zbyt cicho.	Zwiększ głośność.
	Urządzenie dźwiękowe nie zostało uaktywnione lub poziom dźwięku jest zbyt niski.	Sprawdź ustawienia i skorzystaj ewentualnie z instrukcji obsługi urządzenia, do którego podłączony jest zestaw.
Dźwięk prawej i lewej strony lub z przodu i tyłu dochodzi z odrotnych stron.	Ustawienia audio urządzenia nie są odpowiednio ustawione na 5.1 (na przykład bez ustawienia głośnika środkowego lub głośników tylnych).	Sprawdź ustawienia i skorzystaj ewentualnie z instrukcji obsługi urządzenia, do którego podłączony jest zestaw.
	Zamienione zostały głośniki satelitarne (brązowe wtyki).	Zamień wtyki głośników satelitarnych (zestaw należy najpierw wyłączyć!).
Problem nie został tutaj opisany.	Sprawdź podłączenia kabla audio do urządzenia.	Zmieniaj podłączenia do momentu, aż dźwięk będzie poprawny.
	Najnowsze odpowiedzi na najczęściej zadawane pytania znajdują się na stronie w internecie.	Przejdź do www.trust.com/12618 , gdzie znajdują się odpowiedzi na najczęściej zadawane pytania oraz inne informacje na temat produktu.

Zarejestruj swój zakup na stronie www.trust.com, dzięki czemu uzyskasz optymalną gwarancję i pomoc, w formie aktualnych odpowiedzi na najczęściej zadawane pytania. Ponadto będziesz automatycznie informowany o wszelkich zmianach odnośnie tego i innych produktów firmy Trust. Można też wygrać jedną ze wspaniałych nagród. Jeśli żadne z proponowanych rozwiązań nie pomogło w usunięciu problemu Twojego produktu, skontaktuj się z jednym z centrów obsługi konsumenta (Trust Customer Care Centers), patrz poniższa tabela. Zawsze powinieneś przygotować następujące dane: numer produktu (w tym przypadku 12618), dokładny opis problemu oraz sytuacji, kiedy on występuje.

TRUST CUSTOMER CARE CENTERS		
24 HOURS: internet		www.trust.com
Office	Open	Phone
UK	Mon - fri 8:00 - 16:00	+44-(0)845-6090036
Italia	Lun - ven 9:00-13:00 / 14:00-18:00	+39-051-6635947
France	Lun - ven 9:00 à 17:00	+33-(0)825-083080
Deutschland	Mo - Fr 9:00 - 17:00	0800-00TRUST (0800-0087878)
España	Lun - viernes 9:00 - 17:00	+34-(0)902-160937
Polska	Pon do pią 9:00 - 17:00	+48-(0)22-8739812
Nederland	Ma - vr 9:00 - 17:00	0800-BELTRUST (0800-23587878)
Other countries	Mon - fri 9:00 - 17:00	+31-(0)78-6549999

Inleiding

Deze handleiding is bedoeld voor gebruikers van de 'TRUST 2000P 5.1 SOUNDFORCE'. De speakerset is ideaal voor alle audio producten met een directe analoge 5.1 uitgang (bijvoorbeeld bij DVD spelers). Ook gebruik voor standaard stereo producten werkt, alleen wordt dan de volle functionaliteit van alle speakers niet benut.



Dit product voldoet aan de essentiële eisen en aan de overige relevante bepalingen van de geldende Europese richtlijnen. De Verklaring van Conformiteit (DoC) is beschikbaar op www.trust.com/12618/ce.

Veiligheid

- Haal de stekkers uit het stopcontact voordat u de speakerset schoonmaakt. Gebruik geen vloeibare schoonmaakmiddelen of spuitbussen. Neem de speakerset af met een vochtige doek.
- Gebruik de speakerset niet in de nabijheid van water.
- Zorg ervoor dat er niets op het stroomsnoer staat. Zet de speakerset niet op een plek waar het snoer kan slijten.
- Steek nooit een object, van welke aard ook, in één van de sleuven in de behuizing van de speakerset.
- Repareer de speakerset niet zelf. De set mag alleen worden onderhouden door gekwalificeerd personeel.

Aansluiting

- Zet de 'Master Volume' knop aan de voorzijde zacht door deze linksom te draaien.
- Sluit alle vier de satelliet speakers (bruine cinch pluggen) en de center speaker (bruine cinch plug) op de achterzijde van de subwoofer aan. Zie figuur beneden.
- Sluit de 9 polige DIN plug van de audio input kabel aan op achterzijde van de subwoofer. Sluit de andere zijde aan op de 5.1 analoge uitgangen van uw audio of video apparaat. U kunt kiezen uit 1 van de 2 input kabels:
 - 3x 3.5mm jack audio input kabel (voor aansluiting op 5.1 geluidskaart)
 - 6x cinch plug audio input kabel (voor externe apparatuur, zoals DVD, etc.)
 Let hierbij goed op links, rechts, voor, achter, center en subwoofer (aangegeven op de kabels en op uw apparaat)
- Sluit de netstekker aan op het stopcontact.

Gebruik

- Schakel de speakers in door de 'Power' knop in te drukken. Het signaallampje aan de voorzijde gaat branden.
- Laat uw apparaat geluid voortbrengen.
- Stel het geluid naar wens in met de 'Master Volume' knop.
- Stel de subwoofer naar wens in met de 'Sub Volume' knop.

Probleem oplossen

Probleem	Oorzaak	Mogelijke oplossing
Geen geluid uit één of meerdere speakers	Audiokabel niet correct aangesloten op geluidsapparatuur.	Controleer aansluiting op de geluidskaart of andere geluidsapparatuur. Raadpleeg ook de handleiding van uw geluidsapparaat.
	Netstekker is niet goed aangesloten	Controleer of de netstekker in het stopcontact zit en signaallampje brandt.
	Volume staat zacht	Zet het volume harder.
	geluidsapparatuur niet geactiveerd of geluidsniveau van apparaat te laag.	Controleer de instellingen en eventueel de handleiding van de apparatuur waar set op aangesloten is.
Links / rechts of voor/achter geluid is verwisseld	Satelliet speakers (bruine stekkers) verwisseld.	Wissel aansluitingen van satelliet speakers (set eerst uitschakelen!)
	Controleer aansluitingen audiokabel op uw apparaat.	Wissel aansluitingen totdat geluid correct is.
Probleem staat hier niet bij	Laatste update van FAQ op internet beschikbaar	Ga naar www.trust.com/12618 voor FAQ en andere productinformatie

Registreer eenvoudig uw product via www.trust.com, zodat u in aanmerking komt voor optimale garantie- en service ondersteuning zoals actuele FAQ. Bovendien wordt u automatisch op de hoogte gehouden van de ontwikkeling van uw en andere Trust producten. En u maakt kans op spectaculaire prijzen.

Mocht u na deze oplossingen geprobeerd te hebben nog problemen hebben, neem dan contact op met één van de Trust Customer Care Centers (zie tabel rechtsom). U dient de volgende gegevens in ieder geval bij de hand te hebben: het artikelnummer (in dit geval 12618; of 12619 voor UK versie) en een goede omschrijving wat en wanneer er precies iets niet werkt.

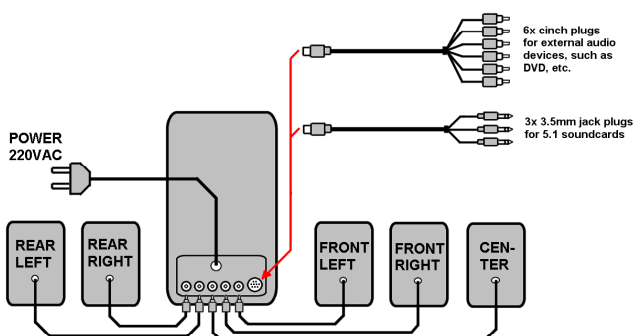

Introdução

Este manual destina-se aos utilizadores do "TRUST 2000P 5.1 SOUNDFORCE". Este conjunto de colunas é ideal para todos o produtos com uma saída 5.1 directa analógica (Leitores de DVD, por exemplo). Pode igualmente ser utilizado para produtos de áudio padrão, mas nesse caso a funcionalidade total das colunas não será utilizada.



Este produto satisfaz as exigências essenciais e as outras determinações relevantes das directivas europeias em vigor. A Declaração de Conformidade (DoC) está disponível em www.trust.com/12618/ce.

Segurança

- Desligue as fichas da tomada de electricidade antes de limpar o conjunto de colunas. Não utilize agentes de limpeza líquidos ou pulverizadores. Limpe as colunas com um pano húmido.
- Não utilize as colunas perto de água.
- Certifique-se de que nada se encontra colocado em cima do cabo de alimentação. Não coloque as colunas num local onde o cabo possa ficar gasto.
- Nunca introduza quaisquer objectos numa das aberturas da caixa das colunas.
- Não tente reparar as colunas. As colunas devem ser reparadas apenas por pessoal qualificado.

Ligação

- Baixe o som, rodando o botão "Master Volume" da direita para a esquerda.
- Ligue todas as quatro colunas de satélite (fichas castanhas) e a coluna central (ficha castanha) à parte posterior do altifalante de graves. Veja o diagrama em baixo.
- Ligue a ficha DIN de 9 pinos do cabo de entrada de áudio à parte posterior do altifalante de graves. Ligue a outra extremidade às saídas analógicas 5.1 do seu equipamento de áudio ou vídeo. Poderá escolher 1 de 2 cabos de entrada:
 - Cabo de entrada de fichas de áudio 3 x 3,5mm (para ligação a uma placa de som 5.1)
 - Cabo de entrada de áudio de 6 fichas (para equipamento externo como, por exemplo, um leitor de DVD, etc.)
 Durante esta operação, preste atenção às entradas esquerda, direita, frontal, do centro e do subwoofer (indicada nos cabos e no equipamento).
- Ligue a ficha de electricidade à tomada.

Utilização

- Ligue a alimentação das colunas premindo no botão "Power". Será acendido um sinal luminoso na parte anterior.
- Faça o equipamento emitir um som.
- Ajuste o volume do som utilizando o botão "Master Volume".
- Ajuste o volume do subwoofer utilizando o botão "Sub Volume".

Resolução de problemas

Problema	Causa	Solução possível
Não é emitido som de uma ou várias colunas.	O cabo de áudio não foi correctamente ligado ao equipamento.	Verifique a ligação da placa de som ou outra fonte de som. Consulte o manual da fonte de som, se necessário.
	A ficha de electricidade não está correctamente ligada.	Verifique se a ficha está correctamente ligada e se o sinal luminoso na parte anterior se encontra aceso.
	O volume está baixo.	Aumente o volume.
	O equipamento de áudio não está activado ou o nível de som do equipamento de áudio está demasiado baixo.	Verifique as definições e, se necessário, o manual do equipamento ao qual as colunas encontram-se ligadas.
O som esquerda / direita ou frontal / posterior está trocado.	As definições de áudio do equipamento não estão completamente configuradas para 5.1 (por exemplo, sem colunas centrais ou traseiras).	Verifique as definições e, se necessário, o manual do equipamento ao qual as colunas encontram-se ligadas.
	As colunas de satélite (fichas castanhas) estão trocadas.	Troque as ligações das colunas de satélite (primeiro desligue o conjunto de colunas!).
O problema não se encontra apresentado nesta lista.	Verifique as ligações dos cabos de áudio do equipamento.	Mude as ligações até que o som esteja correcto.
	A última actualização de Perguntas Mais Frequentes (FAQ) encontra-se disponível na Internet.	Visite o endereço www.trust.com/12618 para obter a FAQ e outras informações sobre o produto.

Registe o produto através do site www.trust.com, de modo a poder receber a melhor assistência técnica e garantia, tais como a FAQ actualizada e os controladores mais recentes. Será também automaticamente informado acerca dos desenvolvimentos para o seu produto e outros produtos da Trust. Poderá ainda ganhar prémios fabulosos.

Caso os problemas subsistam após estas soluções, contacte um dos Centros de Apoio ao Cliente da Trust (consulte a tabela em baixo). Tenha presente as seguintes informações: o número do artigo (neste caso, 12618 ou 12619 para a versão do Reino Unido) e uma descrição detalhada do problema e do momento exacto da ocorrência do mesmo.

TRUST CUSTOMER CARE CENTERS		
24 HOURS: internet	www.trust.com	
Office	Open	Phone
UK	Mon - fri 8:00 - 16:00	+44-(0)845-6090036
Italia	Lun - ven 9:00-13:00 / 14:00-18:00	+39-051-6635947
France	Lun - ven 9:00 à 17:00	+33-(0)825-083080
Deutschland	Mo - Fr 9:00 - 17:00	0800-00TRUST (0800-0087878)
España	Lun - viernes 9:00 - 17:00	+34-(0)902-160937
Polska	Pon do pią 9:00 - 17:00	+48-(0)22-8739812
Nederland	Ma - vr 9:00 - 17:00	0800-BELTRUST (0800-23587878)
Other countries	Mon - fri 9:00 - 17:00	+31-(0)78-6549999

Εισαγωγή

Το εγχειρίδιο αυτό προορίζεται για τους χρήστες του TRUST 2000P 5.1 SOUNDFORCE. Το σύνολο ηχείων είναι ιδανικό για όλα τα προϊόντα ήχου με ευθέως αναλογική έξοδο 5.1 (όπως π.χ. μονάδες DVD). Χρησιμοποιείται επίσης για κοινά στερεοφωνικά προϊόντα, αλλά σε αυτήν την περίπτωση δε χρησιμοποιείται πλήρως η λειτουργικότητα των ηχείων.

Το προϊόν αυτό πληροί όλες τις βασικές απαιτήσεις και τις αντίστοιχες διατάξεις των ευρωπαϊκών οδηγιών εν ισχύ. Η Δήλωση Συμμόρφωσης (DoC) είναι διαθέσιμη στη διαδικτυακή τοποθεσία www.trust.com/12618/ce.

Ασφάλεια

- Αποσυνδέστε τους ρευματολήπτες από τον ρευματοδότη πριν καθαρίσετε το σύνολο ηχείων. Μην χρησιμοποιείτε υγρά καθαριστικά ή σπρέι. Σκουπίστε το σύνολο ηχείων με ένα νυπό πανί.
- Μην χρησιμοποιείτε το σύνολο ηχείων κοντά σε χώρους με νερό.
- Φροντίστε να μην τοποθετείται τίποτα πάνω στο καλώδιο. Μην τοποθετείτε το σύνολο ηχείων σε σημείο όπου το καλώδιο μπορεί να φθαρεί.
- Μην εισάγετε ποτέ αντικείμενα σε κάποιο από τα ανοίγματα του περιβλήματος του συνόλου ηχείων.
- Μην επιχειρήσετε ποτέ να επισκευάσετε μόνοι σας το σύνολο ηχείων. Η συντήρηση του συνόλου ηχείων μπορεί να πραγματοποιηθεί μόνο από εξειδικευμένο προσωπικό.

Σύνδεση

- Ρυθμίστε το κουμπί «Master Volume» στην πρόσοψη στο χαμηλό στρέφοντάς το αριστερόστροφα.
- Συνδέστε τα τέσσερα δορυφορικά ηχεία (καφέ βύσματα cinch) και το κεντρικό ηχείο (καφέ βύσμα cinch) στο οπίσθιο τμήμα της μονάδας subwoofer. Δείτε το παρακάτω διάγραμμα.
- Συνδέστε το βύσμα DIN 9 ακροδεκτών του καλωδίου εισόδου ήχου στο οπίσθιο τμήμα της μονάδας subwoofer. Συνδέστε το άλλο άκρο στις αναλογικές εξόδους 5.1 του εξοπλισμού ήχου ή εικόνας. Μπορείτε να επιλέξετε 1 από τα 2 καλώδια εισόδου:
 - 3 καλώδια βύσματα 3,5 mm για είσοδο ήχου (για σύνδεση με κάρτα ήχου 5.1).
 - 6 καλώδια βύσματα cinch για είσοδο ήχου (για εξωτερικό εξοπλισμό, όπως μονάδα DVD, κ.λπ.).
 Κατά τη διαδικασία αυτή, δώστε προσοχή στις εξής ενδείξεις: left (αριστερά), right (δεξιά), front (μπροστά), rear (πίσω), centre (κέντρο) και subwoofer (αναγράφονται στα καλώδια και τον εξοπλισμό σας).
- Συνδέστε το βύσμα τροφοδοσίας στον ρευματοδότη.

Χρήση

- Ανοίξτε τα ηχεία πιέζοντας το πλήκτρο ισχύος (Power). Η λυχνία σήματος στην πρόσοψη θα ανάψει.
- Ρυθμίστε τον εξοπλισμό σας ώστε να παραγάγει ήχο.
- Ρυθμίστε τον ήχο στο επίπεδο της αρεσκείας σας με το κουμπί «Master Volume».
- Ρυθμίστε τη μονάδα subwoofer στο επίπεδο της αρεσκείας σας με το κουμπί «Sub Volume».

Αντιμετώπιση προβλημάτων

Πρόβλημα	Αιτία	Πιθανή λύση
Δεν παράγεται ήχος από ένα ή περισσότερα ηχεία.	Το καλώδιο ήχου δεν έχει συνδεθεί σωστά στον εξοπλισμό.	Ελέγξτε τη σύνδεση στην κάρτα ήχου ή σε άλλη ηχητική πηγή. Δείτε το εγχειρίδιο της ηχητικής πηγής, αν χρειαστεί.
	Το βύσμα τροφοδοσίας δεν έχει συνδεθεί σωστά.	Ελέγξτε κατά πόσο το βύσμα έχει εισαχθεί σωστά και αν η λυχνία σήματος στην πρόσοψη είναι αναμμένη.
	Το κουμπί της έντασης είναι χαμηλά.	Ανεβάστε την ένταση.
	Ο ηχητικός εξοπλισμός δεν έχει ενεργοποιηθεί ή το επίπεδο ήχου του ηχητικού εξοπλισμού είναι πολύ χαμηλό.	Ελέγξτε τις ρυθμίσεις και, αν χρειαστεί, το εγχειρίδιο του εξοπλισμού στον οποίο έχει συνδεθεί το σύνολο ηχείων.
Ο ήχος δεξιά/αριστερά ή εμπρός/πίσω έχει αναστραφεί.	Τα δορυφορικά ηχεία (καφέ βύσματα) έχουν αναστραφεί.	Αντιστρέψτε τις συνδέσεις των δορυφορικών ηχείων (κλείστε πρώτα το σύνολο ηχείων!).
	Ελέγξτε τις συνδέσεις των καλωδίων ήχου στον εξοπλισμό σας.	Αλλάξτε τις συνδέσεις μέχρι να διορθωθεί ο ήχος.
Το πρόβλημα δεν αναφέρεται εδώ.	Τα ενημερωμένα FAQ διατίθενται στο Διαδίκτυο.	Επισκεφτείτε τη διεύθυνση www.trust.com/12618 για FAQ και πληροφορίες για άλλα προϊόντα.

Στο www.trust.com μπορείτε επίσης να καταχωρίσετε την αγορά σας, έτσι ώστε να ισχύει η εγγύηση και να δικαιούστε την καλύτερη δυνατή τεχνική υποστήριξη, όπως είναι η τελευταία ενημέρωση του FAQ και οι πιο πρόσφατοι οδηγοί. Θα ενημερώνεστε επίσης αυτόματα για την ανάπτυξη του προϊόντος σας αλλά και άλλων προϊόντων της Trust. Μπορείτε επίσης να κερδίσετε καταπληκτικά δώρα.

Αν εξακολουθείτε να έχετε προβλήματα αφού έχετε δοκιμάσει τις παραπάνω λύσεις, επικοινωνήστε με ένα από τα Κέντρα Εξυπηρέτησης Πελατών της Trust (Δείτε τον πίνακα παρακάτω). Θα πρέπει να έχετε διαθέσιμα τα εξής στοιχεία: Τον αριθμό προϊόντος (σε αυτή την περίπτωση είναι 12618 ή 12619 για την Αγγλική έκδοση) και μια σωστή περιγραφή του προβλήματος και τότε ακριβώς παρουσιάζεται το πρόβλημα.

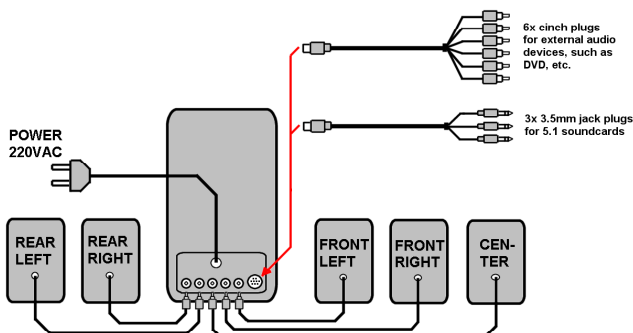

Introduktion

Denne brugerhåndbog er beregnet til brugere af 'TRUST 2000P 5.1 SOUNDFORCE'. Højtaleralægger egner sig ideelt til alle lydprodukter med direkte analog 5.1-udgang (f.eks. DVD-afspillere). Det kan ligeledes anvendes til standardstereoanlæg, men så vil højtalernes fulde funktionalitet ikke blive udnyttet.

Dette produkt overholder alle de vigtige krav og andre relevante bestemmelser i de relevante europæiske direktiver. Overensstemmelseserklæringen er tilgængelig på www.trust.com/12618/ce.

Sikkerhed

- Træk stikkene ud af stikdåsen før højtaleralægger rengøres. Anvend ikke flydende rengøringsmidler eller spraymidler. Rengør højtaleralægger med en fugtig klud.
- Brug ikke højtaleralægger i nærheden af vand.
- Sørg for at der ikke ligger noget på kablet. Placer ikke højtaleralægger et sted hvor kablet kan slides.
- Stik aldrig genstande af nogen art ind i åbningerne i højtalernes kabinet.
- Forsøg ikke selv at reparere højtaleralægger. Servicearbejde på højtaleralægger må udelukkende udføres af kvalificerede fagfolk.

Forbindelse

- Indstil 'Master Volume'-knappen på forsiden til lav ved at dreje den mod uret.
- Tilslut alle fire satellithøjtalere (brune stik) og centerhøjtaleren (brunt stik) bag på subwooferen. Se diagrammet nedenfor.
- Tilslut lydindgangskablets 9-polede DIN-stik bag på subwooferen. Tilslut den anden ende til lyd- eller videoudstyrets analoge 5.1-udgang. Et af følgende 2 indgangskabler kan vælges:
 - Audioindgangskabel med 3 x 3,5 mm-stik (til tilslutning til 5.1-lydkort)
 - Audioindgangskabel med 6 x stik (til eksternt udstyr såsom DVD-afspiller etc.)
 Når dette gøres, lægges især mærke til: venstre, højre, front, bag, center og subwoofer (angivet på kablet og på udstyret).
- Sæt netstikket i stikdåsen.

Anvendelse

- Tænd for højtalere ved at trykke på knappen 'Power'. Lysdioden på forsiden lyser.
- Lad udstyret frembringe lyd.
- Justér lyden med 'Master Volume'-knappen.
- Justér subwooferen efter ønske med 'Sub Volume'-knappen.

Fejlafhjælpning

Problem	Årsag	Mulig løsning
Der kommer ingen lyd fra en eller flere højtalere.	Lydkablet er ikke tilsluttet korrekt til udstyret.	Kontroller forbindelsen til lydkortet eller den anden lydkilde. Se om nødvendigt i brugerhåndbogen til lydkilden.
	Netstikket er ikke tilsluttet korrekt.	Kontroller om stikket er sat korrekt i og om lysdioden på forsiden lyser.
	Volumen er for lav.	Skrue op for volumen.
Der er byttet om på lyden fra venstre/højre eller front/bag.	Lydudstyret er ikke aktiveret, eller lydudstyrets lydniveau er for lavt.	Kontroller indstillingerne, og se om nødvendigt efter i manualen for det udstyr som anlægget er tilsluttet til.
	Udstyrets lydindstillinger er ikke indstillet fuldstændigt til 5.1 (dvs. uden center- eller baghøjtalere).	Kontroller indstillingerne, og se om nødvendigt efter i manualen for det udstyr som anlægget er tilsluttet til.
Problem er ikke angivet her.	Satellithøjtalere (brune stik) er forbyttet.	Byt om på satellithøjtalereforbindelserne (sluk for anlægget først!).
	Opdaterede Hyppigt Stillede Spørgsmål (FAQ) står til rådighed på internettet.	Forbindelserne ændres til lyden er korrekt.
		Se www.trust.com/12618 for FAQ og andre produktinformationer.

Få produktet registreret via www.trust.com så du kan modtage optimal garanti- og serviceunderstøttelse såsom opdaterede Hyppigt Stillede Spørgsmål (FAQ) og de sidste nye drivere. Du informeres ligeledes automatisk om udviklinger på dit produkt og andre Trust-produkter. Og benyt lejligheden til at vinde nogle spektakulære præmier.

Hvis der stadig er problemer efter at disse løsninger er afprøvet, kontaktes et af Trusts kundeservicecentre (se tabellen nedenfor). Hav venligst følgende informationer klar: Artikelnummer (det er 12618; eller 12619 for UK-version) og en god beskrivelse af hvad der ikke fungerer hvornår.

TRUST CUSTOMER CARE CENTERS		
24 HOURS: internet	www.trust.com	
Office	Open	Phone
UK	Mon - fri 8:00 - 16:00	+44-(0)845-6090036
Italia	Lun - ven 9:00-13:00 / 14:00-18:00	+39-051-6635947
France	Lun - ven 9:00 à 17:00	+33-(0)825-083080
Deutschland	Mo - Fr 9:00 - 17:00	0800-00TRUST (0800-0087878)
España	Lun - viernes 9:00 - 17:00	+34-(0)902-160937
Polska	Pon do pią 9:00 - 17:00	+48-(0)22-8739812
Nederland	Ma - vr 9:00 - 17:00	0800-BELTRUST (0800-23587878)
Other countries	Mon - fri 9:00 - 17:00	+31-(0)78-6549999

Inledning

Denna handbok är avsedd för användare av 'TRUST 2000P 5.1 SOUNDFORCE'. Högtalarna är perfekta för alla ljudapparater med direkt analog 5.1-utgång (DVD-spelare, till exempel). De kan även användas för vanliga stereoprodukter, men i så fall kan alla högtalarfunktioner inte utnyttjas.

Produkten uppfyller alla krav och fordringar i gällande Europeiska direktiv. Intyget om överensstämmelse (Declaration of Conformity - DoC) finns på www.trust.com/12618/ce.

Säkerhet

- Koppla ur kontakterna från vägguttaget innan du rengör högtalarna. Använd inte flytande rengöringsmedel eller sprejer. Torka av högtalarna med en fuktig trasa.
- Ställ inte högtalarna i närheten av vatten.
- Kontrollera att inga föremål ställs på strömkabeln. Placera inte högtalarna där kabeln kan nåtas ut.
- Sätt aldrig in något föremål i springorna i högtalarhöljet.
- Försök inte att reparera högtalarna själv. Underhåll ska endast utföras av utbildad personal.

Anslutning

- Ställ in huvudvolymknappen (Master Volume) på framsidan till låg volym genom att vrida den motsols.
- Anslut alla fyra satellithögtalare (bruna kontakter) och mitthögtalaren (brun kontakt) till baksidan av basförstärkaren. Se bilden nedan.
- Anslut 9-stifts DIN-kontakten på ljudingångskabeln till baksidan av basförstärkaren. Anslut den andra sidan till de 5.1 analoga ingångarna på din ljud- eller videoutrustning. Du kan välja en av 2 olika ingångskablar:
 - 3x 3,5 mm jack ljudingångskabel (för anslutning till 5.1 ljudkort)
 - 6x klämkontakt ljudingångskabel (för extern utrustning, t.ex. en DVD-spelare)
 När du gör detta ska du uppmärksamma vänster, höger, främre, bakre, mitthögtalare och basförstärkare (indikerar på kablarna och på utrustningen).
- Anslut nätkontakten till vägguttaget.

Användning

- Slå på högtalarna genom att trycka på strömknappen. Signallampan på framsidan tänds.
- Låt din utrustning skapa ljud.
- Justera ljudet med huvudvolymknappen (Master Volume).
- Justera basförstärkarens ljud med den andra volymknappen (Sub Volume).

Felsökning

Problem	Orsak	Möjlig lösning
Inget ljud från en eller flera högtalare.	Ljudkabeln är inte korrekt ansluten till utrustningen.	Kontrollera anslutningen till ljudkortet eller ljudkällan. Se handboken för ljudkällan vid behov.
	Strömkabeln är inte ordentligt ansluten.	Kontrollera om kontakten är ordentligt ansluten och om signallampan på framsidan är tänd.
	Volymknappen är inställd på låg volym.	Höj volymen.
	Ljudutrustningen är inte påslagen, eller volymen är för låg.	Kontrollera inställningarna och vid behov handboken för utrustningen som högtalarna är anslutna till.
Vänster / höger eller bakre/främre ljud är omvänt.	Kontakterna (bruna) för satellithögtalarna är anslutna till fel ingång.	Anslut högtalarkontakterna till rätt ingång (stäng först av högtalarna!)
	Kontrollera hur ljudkablarna är anslutna till utrustningen.	Ändra anslutningarna tills ljudet är korrekt.
Problemet finns inte med här.	Den senaste uppdateringen av FAQ (vanliga frågor och svar) finns på Internet.	Gå till www.trust.com/12618 för FAQ och annan produktinformation.

Du registrerar produkten via www.trust.com så att du kan få optimal garanti och service som uppdaterade vanliga frågor och de senaste drivrutinerna. Dessutom informeras du då automatiskt om utvecklingen av din och andra Trust-produkter. Dessutom får du chansen att vinna spännande priser.

Om du fortfarande skulle ha problem sedan du har följt dessa instruktioner kan du kontakta ett av våra Trust Customer Care Centres (se tabell). Se till att du har följande uppgifter till hands: Produktnumret (i detta fall 12618; eller 12619 för Brittisk version) och en god beskrivning av vad som inte fungerar samt när det upphörde att fungera.

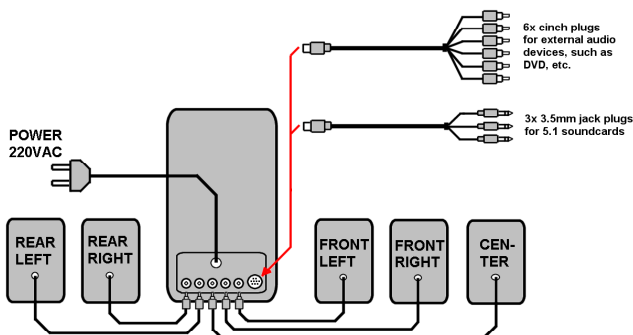

Bevezetés

Ez az útmutató a TRUST 2000P 5.1 SOUNDFORCE hangszórórendszer használatának szól. A hangszórórendszer ideálisan használható valamennyi, közvetlen analog 5.1-es kimenettel rendelkező audioberendezéssel (például DVD-lejátszóval). Szabványos sztereó készülékekkel is használható, ilyenkor azonban a hangszórók működése sztereó hangzásra korlátozódik.

A termék teljesíti a vonatkozó európai irányelvek alapvető követelményeit és azok egyéb vonatkozó kikötéseit. A Megfelelőségi nyilatkozat (DoC) a www.trust.com/12618/ce helyen érhető el.

Biztonság

- A hangszórórendszer tisztítása előtt húzza ki a dugókat a dugaszolóaljzatból. Ne használjon folyékony tisztítószereket vagy permeteket. Benedvesített kendővel törölje le a hangszórórendszert.
- Ne használja a hangszórórendszert víz közelében!
- Ügyeljen arra, hogy semmilyen tárgy ne kerüljön a tápfeszültség-kábelre! Ne helyezze a hangszórórendszert olyan helyre, ahol a kábel elkophat.
- Tilos bármilyenfajta tárgyat a hangszórórendszer dobozainak réseibe dugni!
- A hangszórórendszer tilos saját kezűleg javítani! A hangszórórendszer karbantartását kizárólag szakképzett személyek végezhetik.

Csatlakoztatás

- Az előlő oldalon lévő „Master Volume” (Főhangerő) gombot az óramutató járásával ellentétes irányba forgatva állítsa kis hangerőre.
- Csatlakoztassa mind a négy oldalsó hangszórót (barna csatlakozók) és a középső hangszórót (barna csatlakozó) a mélysugárzó hátoldalához. Lásd az alábbi ábrát.
- Csatlakoztassa az audio bemeneti kábel kilencpólusú DIN dugóját a mélysugárzó hátoldalán lévő csatlakozóhoz. Csatlakoztassa a kábel másik végét az audio- vagy videoberendezés 5.1-es analog kimeneteihez. Háromféle bemeneti kábel közül választhat:
 - 3 db 3,5 mm-es csatlakozódugós bemeneti kábel (5.1-es hangkártyához)
 - 6 db szorítócsatlakozós audio bemeneti kábel (külső berendezéshez, pl. DVD-hez stb.)
 A csatlakoztatás közben ügyeljen a left (bal), right (jobb), front (előlő), rear (hátsó), centre (középső) és subwoofer (mélysugárzó) feliratokra (a kábeleken és a berendezésen egyaránt fel vannak tüntetve).
- Illeszse be a tápfeszültség dugaszt a dugaszolóaljzatba.

Használat

- A „Power” (Tápfeszültség) gomb megnyomásával kapcsolja be a hangszórókat. Elkezd világítani az előlő oldali jelzőlámpa.
- Adasson ki valamilyen hangot a berendezésről.
- A „Master Volume” (Főhangerő) gombbal állítsa be a kívánt hangerőt.
- A „Sub Volume” (Alhangerő) gombbal állítsa be a mélysugárzót a kívánt módon.

Hibaelhárítás

Probléma	Ok	Lehetséges megoldás
Nem jön hang egy vagy több hangszóróból.	A hangkábel nem csatlakoztatott megfelelően a berendezéshez.	Ellenőrizze a hangkártya vagy az egyéb hangforrás csatlakoztatását. Szükség esetén lapozza fel a hangforrás útmutatóját.
	A tápfeszültség dugasz nincs megfelelően csatlakoztatva.	Ellenőrizze, jól be van-e dugva a dugasz, és világít-e az előlő oldalon lévő jelzőfény.
	A hangerő-szabályozó gomb kis hangerőre van állítva.	Növelje a hangerőt.
	Az audioberendezés nincs bekapcsolva, vagy túl alacsony a hangereje.	Ellenőrizze a hangszórórendszerhez csatlakoztatott berendezés beállításait és – szükség esetén – útmutatóját.
	A berendezés hangbeállításai nincsenek teljesen 5.1-esre állítva (pl. hiányzik a középső vagy a hátsó hangszóró).	Ellenőrizze a hangszórórendszerhez csatlakoztatott berendezés beállításait és – szükség esetén – útmutatóját.
Fel van cserélve a bal/jobb vagy az előlő/hátsó hang.	Fel vannak cserélve az oldalsugárzók (barna dugók).	Cserélje meg az oldalsugárzók csatlakoztatásait (ehhez először kapcsolja ki a hangszórórendszerrel).
	Ellenőrizze, jól van-e csatlakoztatva a hangkábel a berendezéshez.	Váltogassa a csatlakozásokat mindaddig, amíg a hang megfelelő nem lesz.
A probléma nem szerepel ebben a felsorolásban.	A gyakran ismételt kérdések (angol rövidítéssel FAQ) legfrissebb gyűjteménye az interneten olvasható.	A www.trust.com/12618 oldalon találja a gyakran ismételt kérdéseket (FAQ) és az egyéb termékinformációkat.

A garancia egyszerű érvényesítése és a szerviztámogatás (pl. a gyakran ismételt kérdések – angolul rövidítéssel FAQ – naprakész gyűjteménye és a legfrissebb illesztőprogramok) biztosítása érdekében regisztrálja a terméket a www.trust.com webhelyen. Így az eszközzel és az egyéb Trust termékekkel kapcsolatos fejlesztésekről is automatikusan értesítjük. És ne szalassza el a lehetőséget, hogy látványos díjakat nyerjen!

Ha ezek után még mindig problémákba ütközik, kérjük, forduljon a Trust Vevőszolgálati Központ valamelyikéhez (lásd az alábbi táblázatot). Kérjük, álljon készen a következő információk megadására: a cikkszám (ebben az esetben 12618; az Egyesült Királyság-beli verzió 12619) és pontos leírás arról, mikor és mi nem működik.

TRUST CUSTOMER CARE CENTERS		
24 HOURS: internet		www.trust.com
Office	Open	Phone
UK	Mon - fri 8:00 - 16:00	+44-(0)845-6090036
Italia	Lun - ven 9:00-13:00 / 14:00-18:00	+39-051-6635947
France	Lun - ven 9:00 à 17:00	+33-(0)825-083080
Deutschland	Mo - Fr 9:00 - 17:00	0800-00TRUST (0800-0087878)
España	Lun - viernes 9:00 - 17:00	+34-(0)902-160937
Polska	Pon do pią 9:00 - 17:00	+48-(0)22-8739812
Nederland	Ma - vr 9:00 - 17:00	0800-BELTRUST (0800-23587878)
Other countries	Mon - fri 9:00 - 17:00	+31-(0)78-6549999

Úvod

Tento návod je určený pro uživatele TRUST 2000P 5.1 SOUNDFORCE. Tato zvuková sestava je ideální pro všechny audio zařízení s přímým analogovým 5.1 výstupem (například DVD přehrávače). Může být využita také ve spojení se standardními stereo výrobky, ale v tomto případě plně nevyužijete možnosti výrobku.

Tento výrobek je v souladu se všemi požadavky a dalšími relevantními ustanoveními příslušných evropských směrnic. Vyhlášení o shodě (VoS) je k dispozici na www.trust.com/12618/ce.

Bezpečnost

- Před čištěním zařízení jej vždy odpojte od zdroje. Nepoužívejte tekuté čističe a spreje. Sadu reproduktorů čistěte vlhkým hadříkem.
- Nepoužívejte sadu reproduktorů v blízkosti vody.
- Na napájecí kabel nic nepokládejte. Nepoužívejte sadu na místě, kde by mohl být poškozen kabel.
- Nikdy nevkładajte predmety z jakýchkoľvek materiálov, do otvorů reproduktorů.
- Nepokoušejte se reproduktory opravovat sami. Sadu reproduktorů smí opravovat pouze kvalifikovaný servis.

Konektor

- Otočte knoflíkem Volume proti směru hodinových ručiček a nastavte tak nejnižší hodnotu hlasitosti.
- Připojte všechny čtyři přídavné reproduktory (hnědé zástrčky) i hlavní reproduktor (hnědá zástrčka) do zadní části zařízení. Viz náčrtek zapojení.
- Připojte zástrčku vstupního audio kabelu do zadní části přístroje. Druhý konec zapojte do 5.1 analogového výstupu vašeho audio, či video zařízení. Můžete použít jeden až 2 kabely pro vstup.
 - 3x 3.5mm jack audio vstupní kabel (pro připojení k 5.1 zvukové kartě)
 - 6x cinch zástrčka audio vstupu (pro přídavná zařízení, jako je DVD, atd.)
 Během tohoto, dejte pozor na správné zapojení kabelů – pravý, levý, přední, zadní reproduktor (značky zapojení jsou uvedeny na kabelech a na Vašem zvukovém zařízení).
- Zapojte hlavní zástrčku do zdroje.

Použití

- Stiskem tlačítka Power zapnete reproduktory. Na přední straně se rozsvítí signalizační světlo.
- Spusťte zvuk pomocí Vašeho přístroje.
- Pomocí tlačítka Master Volume nastavte zvukovou intenzitu dle libosti.
- Pomocí tlačítka Sub Volume nastavte zvukovou intenzitu basového reproduktoru dle libosti.

Řešení problémů

Problém	Příčina	Možné řešení
Z jednoho, nebo obou reproduktorů nevychází žádný zvuk.	Audio kabel nebyl správně připojen k Vašemu přístroji.	Zkontrolujte připojení ke zdroji zvuku. Případně použijte návod ke zvukovému zařízení.
	Zástrčka není řádně připojena.	Zkontrolujte, zda je zástrčka správně připojena a zda svítí indikátor na přední straně.
	Hlasitost je ztlumená.	Zesilte hlasitost.
	Audio zařízení není zapnuto, nebo je na něm zeslábný zvuk.	Překontrolujte nastavení a případně prostudujte manuál zařízení, ke kterému je zvuková sestava připojena.
Je zaměněn zvuk z levého/pravého, nebo předního/zadního reproduktoru	Zapojení přídavných reproduktorů je zaměněno (hnědé zástrčky).	Zaměňte zapojení přídavných reproduktorů (nejprve vypněte sestavu).
	Zkontrolujte připojení audio kabelů k Vašemu zařízení.	Změňte zapojení, dokud vše nefunguje správně.
Problém zde není uveden.	Na internetu jsou k dispozici nejnovější aktualizace FAQ (nejčastějších otázek).	Časté otázky a další informace o výrobku naleznete na adrese www.trust.com/12618 .

Zaregistrujte si zakoupený výrobek na stránkách www.trust.com, zajistíte si tak optimální záruční a servisní informace a podporu, jako např. nejnovější verzi "častých otázek". Automaticky také budete informováni o dalším vývoji vašeho zařízení a jiných výrobců společnosti Trust. Navíc získáte možnost vyhrát některé ze zajímavých cen.

Pokud nelze problémy odstranit ani pomocí uvedených řešení, obraťte se na jedno z center péče o zákazníky společnosti Trust (viz následující tabulka). Připravte si následující informace: číslo výrobku (v tomto případě 12618; nebo 12619 v případě verze UK) a podrobný popis toho, co a kdy nefunguje.

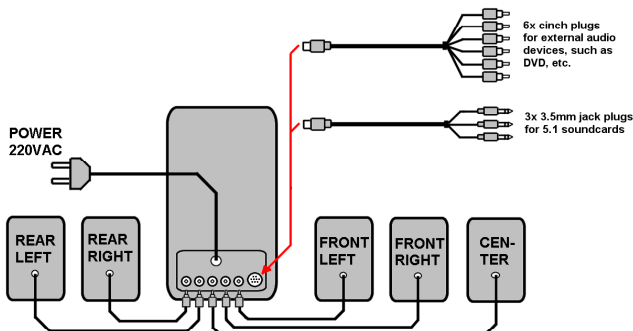

Úvod

Tento návod je určený pre užívateľov reproduktorov 'TRUST 2000P 5.1 SOUNDFORCE'. Táto reproduktorová sústava je ideálna pre všetky audio výrobky s priamym analógovým výstupom 5.1 (napríklad DVD prehrávače). Môže sa používať aj so štandardnými stereo výrobkami, ale v tom prípade sa plne nevyužije funkčnosť reproduktorov.

Tento výrobok je v súlade so všetkými podstatnými požiadavkami a ďalšími relevantnými ustanoveniami príslušných európskych smerníc. Vyhlásenie o zhode (VoZ) je k dispozícii na www.trust.com/12618/ce.

Bezpečnosť

- Pred čistením reproduktorovej sústavy vytiahnite zástrčky zo zásuvky. Nepoužívajte tekuté čistiace prostriedky alebo spreje. Reproduktorovú sústavu utrite vlhkou textíliou.
- Reproduktorovú sústavu nepoužívajte v blízkosti vody.
- Zaistíte, aby na napájacom kábli nebolo nič položené. Neumiestňujte reproduktorovú sústavu na miesto, kde by sa mohol napájací kábel poškodiť.
- Nikdy nevkładajte predmety akéhokoľvek charakteru do jednej zo štrbín v kryte reproduktorovej sústavy.
- Nepokúšajte sa reproduktorovú sústavu opravovať svojpomocne. Údržbu reproduktorovej sústavy smú vykonávať len kvalifikovaní pracovníci.

Pripojenie

- Nastavte tlačidlo 'Master Volume' (Ovládanie hlasitosti) na prednej strane na nízku hodnotu otočením proti smeru hodinových ručičiek.
- Pripojte všetky štyri satelitné reproduktory (hnedé konektory cinch) a stredový reproduktor (hnedý konektor cinch) na zadnú stranu subwoofera. Pozri nižšie uvedenú schému.
- Pripojte 9-pólový DIN konektor kábla zvukového vstupu na zadnú stranu subwoofera. Pripojte druhú stranu k 5.1 analógovému výstupu vášho audio alebo video zariadenia. Můžete si vybrať 1 z 2 vstupných káblov:
 - kábel zvukového vstupu s 3x 3,5mm zvierkou (pre pripojenie k 5.1 zvukovej karte)
 - kábel zvukového vstupu so 6x cinch kolíkom (pre externé zariadenie, ako DVD, atď.)
 Kým toto robíte, venujte pozornosť ľavému, pravému, prednému, zadnému, strednému reproduktoru a subwooferu (ukázané na kábloch a na vašom zariadení).
- Zasuňte zástrčku do sieťovej zásuvky.

Použitie

- Zapnite reproduktory stlačením tlačidla na zapnutie ('Power'). Kontrolka na prednej strane sa rozsvieti.
- Zaistíte, aby Vaše zariadenie vydávalo zvuk.
- Tlačidlom hlasitosti 'Master Volume' nastavte zvuk ako vám vyhovuje.
- Tlačidlom hlasitosti 'Sub Volume' nastavte subwoofer ako vám vyhovuje.

Riešenie problémov

Problém	Příčina	Možné riešenie
Z jednoho alebo z viacerých reproduktorov nejde zvuk.	Audio kábel nie je správne pripojený k zariadeniu.	Skontrolujte pripojenie k zvukovej karte alebo inému zdroju zvuku. V prípade potreby vám pomôže príručka dodaná so zdrojom zvuku.
	Zástrčka nie je správne zapojená.	Skontrolujte, či je zástrčka správne zapojená do zásuvky a či svieti kontrolka na prednej strane.
	Tlačidlo hlasitosti je nastavené na nízku hodnotu.	Zvýšte hlasitosť.
	Audio zariadenie nie je aktivované alebo úroveň zvuku audio zariadenia je príliš nízka.	Skontrolujte nastavenia a v prípade potreby si pozrite príručku k zariadeniu, ku ktorému je reproduktorová sústava pripojená.
	Audio nastavenia vášho zariadenia nie sú úplne nastavené na 5.1 (napr. bez stredného alebo zadného reproduktora).	Skontrolujte nastavenia a v prípade potreby si pozrite príručku k zariadeniu, ku ktorému je reproduktorová sústava pripojená.
Ľavý / pravý alebo predný / zadný zvuk je zamenený.	Satelitné reproduktory (hnedé kolíky) sú zamenené.	Zaměňte pripojenia satelitných reproduktorov (najprv reproduktorovú sústavu vypnite!)
	Skontrolujte pripojenia audio kábla k vášmu zariadeniu.	Meňte pripojenia, až kým zvuk nebude správny.
Problém tu nie je uvedený.	Najnovšie často kladené otázky (FAQ) sú k dispozícii na Internete.	Často kladené otázky a ďalšie informácie o výrobku nájdete na adrese www.trust.com/12618 .

Výrobok si zaregistrujte na www.trust.com, aby ste mali zabezpečenú optimálnu záručnú a servisnú podporu, ako napr. aktuálne často kladené otázky a najnovšie ovládače. Budete tiež automaticky informovaní o ďalšom vývoji svojho výrobku a iných výrobcov značky Trust. A využijete príležitosť vyhrať niekoľko pozoruhodných cien.

Ak sa problém neodstráni ani po vyskúšaní týchto riešení, obraťte sa na centrá starostlivosti o zákazníkov spoločnosti Trust (Pozri nižšie uvedenú tabuľku). Pripravte si prosím nasledujúce informácie: číslo výrobku (v tomto prípade 12618, alebo 12619 pre verziu VB) a tiež dobrý opis toho, čo nefunguje a kedy presne k problému dochádza.

TRUST CUSTOMER CARE CENTERS		
24 HOURS: internet		www.trust.com
Office	Open	Phone
UK	Mon - fri 8:00 - 16:00	+44-(0)845-6090036
Italia	Lun - ven 9:00-13:00 / 14:00-18:00	+39-051-6635947
France	Lun - ven 9:00 à 17:00	+33-(0)825-083080
Deutschland	Mo - Fr 9:00 - 17:00	0800-00TRUST (0800-0087878)
España	Lun - viernes 9:00 - 17:00	+34-(0)902-160937
Polska	Pon do pią 9:00 - 17:00	+48-(0)22-8739812
Nederland	Ma - vr 9:00 - 17:00	0800-BELTRUST (0800-23587878)
Other countries	Mon - fri 9:00 - 17:00	+31-(0)78-6549999