

Apéndice de instalación: Rack Side Air Distribution

Visión general sobre la instalación del riel de montaje



Nota

Estas instrucciones son únicamente válidas para las aplicaciones poco profundas de rieles verticales

los rieles de montaje se pueden ajustar para adaptarlos a una amplia gama de profundidades del armario. Antes de instalar los rieles, mida la distancia entre los rieles verticales frontales y traseros del armario. **Si se utilizan rieles de montaje en aplicaciones poco profundas de rieles verticales, será necesario volver a colocar el soporte de montaje trasero.**

Longitud del riel vertical (armario profundo)
— de 698,5 a 762 mm (27.5 - 30.0 in.)
(no es necesario ningún ajuste)

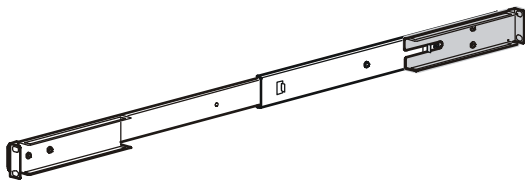

Longitud del riel vertical (armario poco profundo) — de 412,8 a 482,6 mm (16.25 - 19.0 in.)

(es necesario volver a colocar el soporte de montaje trasero)

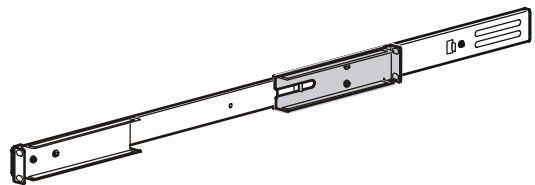

Herramientas necesarias—no incluidas

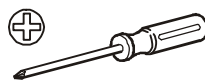

Destornillador Phillips P2

Modificación de los rieles de montaje



Nota

Realice este procedimiento para los soportes de montaje izquierdo y derecho.

1. Extraiga y deseche los dos tornillos de ajuste que sujetan el soporte de montaje trasero al riel de montaje.

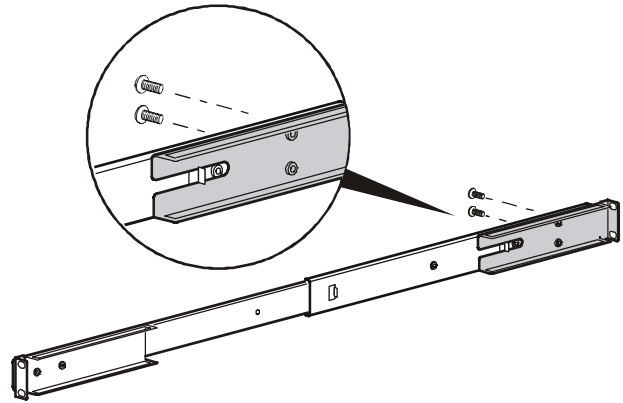

2. Vuelva a colocar el soporte de montaje trasero deslizándolo en la lengüeta de avance del riel de montaje.

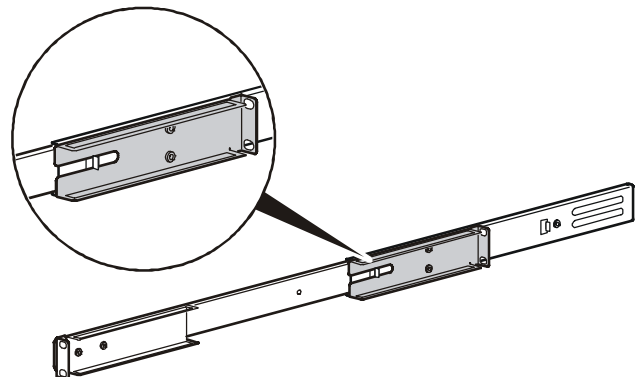

Nota

El soporte de montaje trasero se deslizará sin problemas por la lengüeta de avance del riel de montaje hasta que el conjunto del riel se sujete al armario.



Consulte las instrucciones sobre la instalación de la Rack Side Air Distribution (distribución de aire lateral del estante) para obtener información sobre cómo instalar los rieles de montaje en el armario.



990-2287-009



01/2005