

## Quick Setup Guide/Guía de ajuste rápido

### BDV-E870/E570/E470/E370/T57/T37

©2010 Sony Corporation Printed in Malaysia

# 1 Connect the speakers/Conexión de los altavoces

Connect the speaker cords to match the color of the SPEAKERS jacks of the unit.  
Conecte los cables de altavoz de modo que coincidan con el color de las tomas SPEAKERS de la unidad.

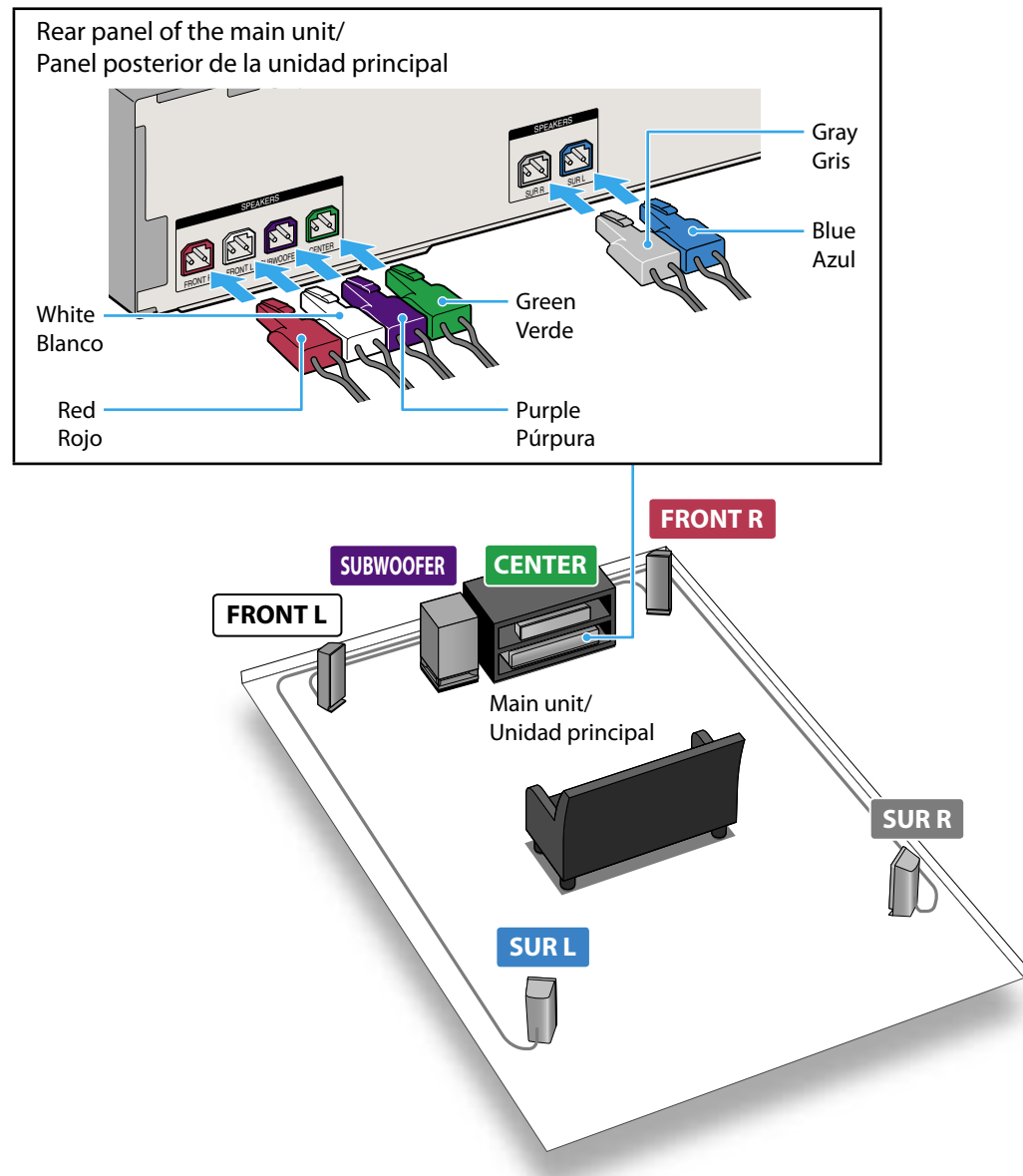

### To connect speaker cords to the speaker/Para conectar los cables de altavoz al altavoz

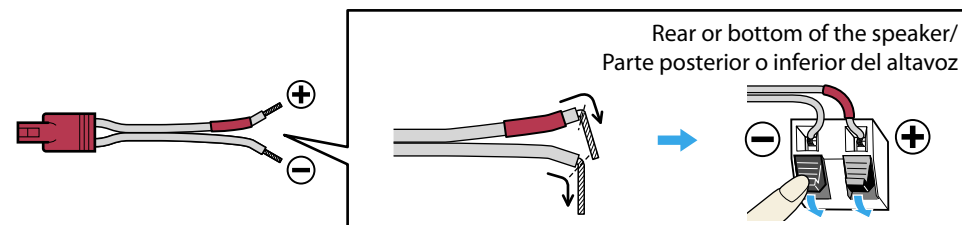

# 2 Connect your TV/cable box/Conexión del televisor/descodificador de cable

Depending on the jacks on your TV or cable box, select the video and audio connection method.  
En función de las tomas del televisor o descodificador de cable, seleccione el método de conexión de audio y vídeo.

### Connecting the video to your TV/Conexión del vídeo al televisor

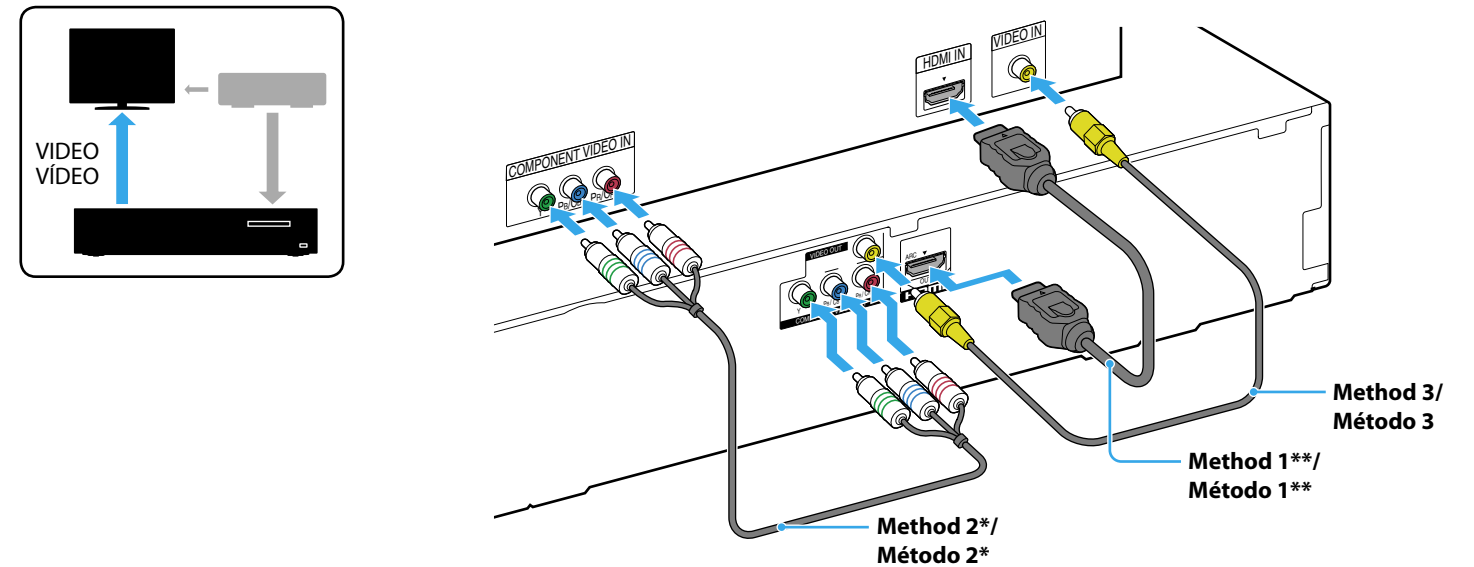

\*Not supplied/\*No suministrado  
\*\*Supplied with BDV-E370 (Latin American models), BDV-T57, and BDV-T37 only.  
\*\*Suministrado únicamente con los modelos BDV-E370 (los modelos de Latinoamérica), BDV-T57 y BDV-T37.

### Connecting the audio from your cable box/Conexión del audio desde el descodificador de cable

If you do not use a cable box, refer to "Connecting the TV (Audio connection)" in the Operating Instructions.  
Si no utiliza un descodificador de cable, consulte "Conexión del televisor (conexión de audio)" en el Manual de instrucciones.

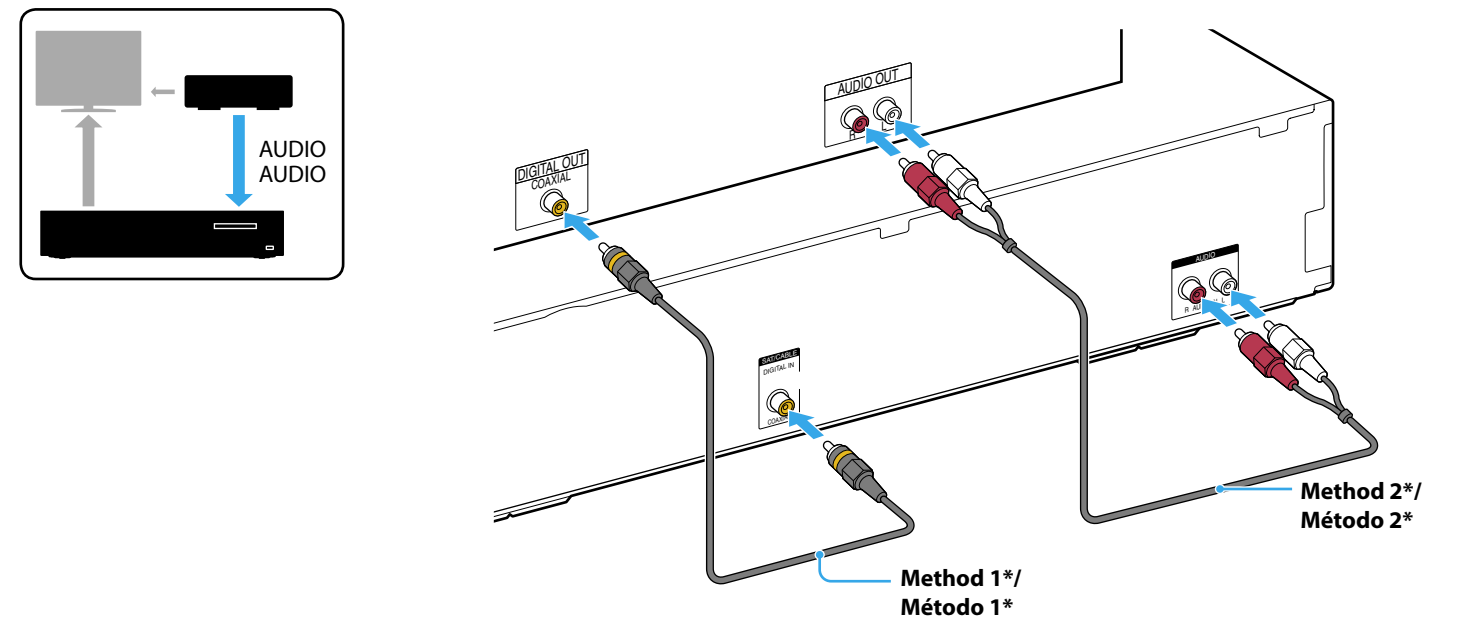

\*Not supplied/\*No suministrado

### 3 Connect the AC power cords/ Conecte los cables de alimentación de ca

Connect the AC power cords (①), and turn on the power (②).

Conecte los cables de alimentación de ca (①) y, a continuación, encienda la alimentación (②).

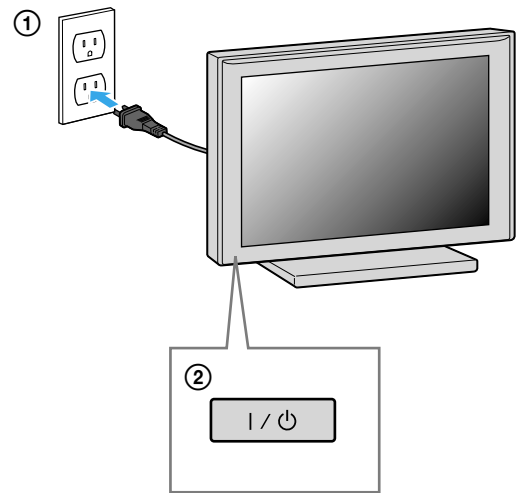
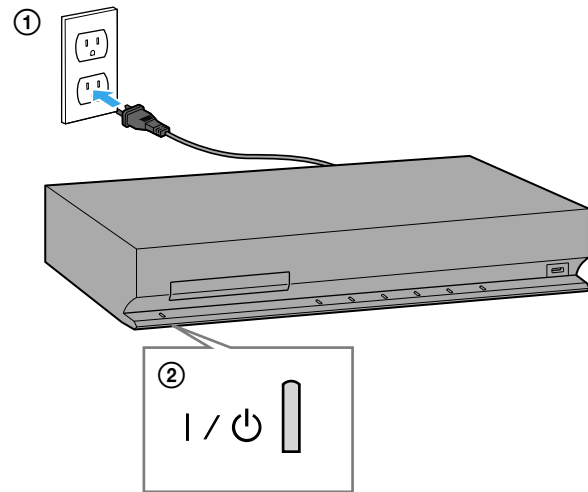

### 4 Perform "Easy Setup"/ Realización de la "Configuración fácil"

Do not insert a disc before performing the "Easy Setup".  
No inserte ningún disco antes de llevar a cabo la "Configuración fácil".

1. Insert batteries into the remote.  
Inserte las pilas en el mando a distancia.

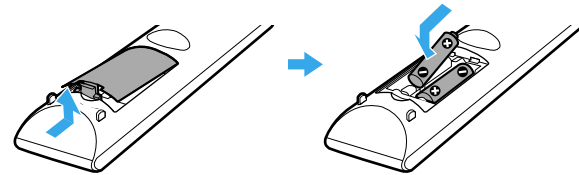

2. Switch the input selector on your TV so that system screens like the ones below appear on the TV screen.  
Cambie el selector de entrada del televisor de manera que aparezcan pantallas similares a las que aparecen en la pantalla del televisor.

Starting up/  
Inicio



"Easy Setup" screen/  
Pantalla "Configuración fácil"

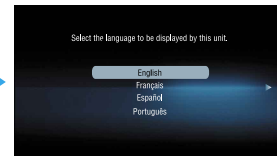

3. Perform basic settings by following the on-screen instructions in "Easy Setup" using ←/↑/↓/→ and ⊕.

Siga las instrucciones en pantalla para realizar los ajustes básicos en "Configuración fácil" mediante ←/↑/↓/→ y ⊕.

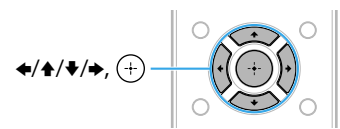

[Easy Setup is now complete.] appears when "Easy Setup" is complete.

Aparece el mensaje [Ha completado la configuración fácil.] cuando finaliza la "Configuración fácil".

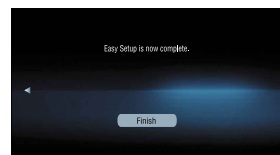

### 5 Play a disc/ Reproducción de discos

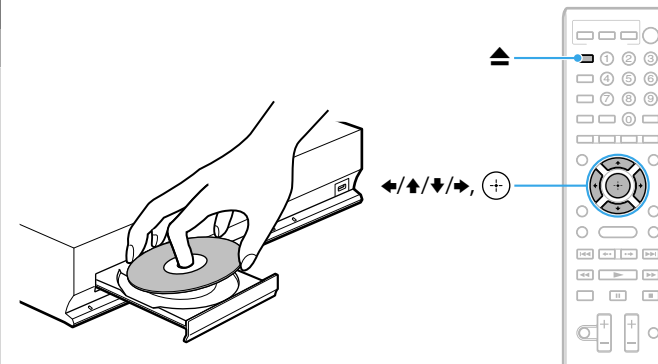

1. Press ▲, and place a disc on the tray.  
Pulse ▲ y coloque un disco en la bandeja.

2. Press ▲ to close the disc tray.

Playback starts. If playback does not start automatically, select ● in the [Video], [Music], or [Photo] category, and press ⊕.

Pulse ▲ para cerrar la bandeja de discos.

Comienza la reproducción. Si la reproducción no se inicia automáticamente, seleccione ● en la categoría [Vídeo], [Música] o [Foto] y pulse ⊕.

#### Enjoying more BD functions

Refer to "Enjoying BONUSVIEW/BD-LIVE" in the Operating Instructions.

#### Más funciones de BD

Consulte "Utilización de BONUSVIEW/BD-LIVE" en el Manual de instrucciones.