

Installation Guide Smart-UPS® Rack-Mount Brackets

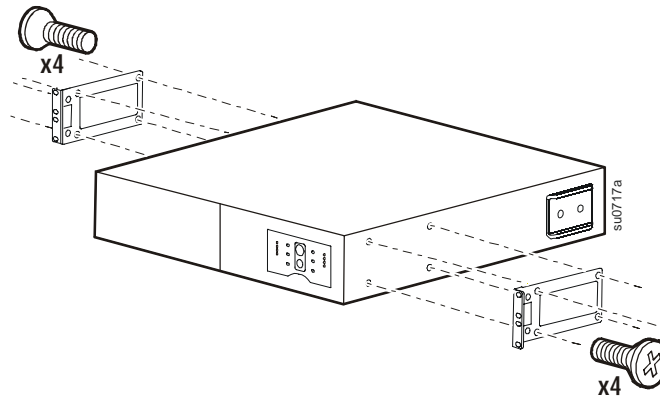

Install Rack-Mount Brackets

Your UPS may vary in appearance from the one depicted here. The installation process will be similar to that described on this sheet.

Rack-mount brackets must be installed on the UPS prior to UPS installation in a rack.

Locate the two rack-mount brackets in the package.

Use four flat head screws (supplied), on each bracket.

Installation des supports de montage en rack

Votre onduleur peut être différent de celui illustré. La procédure d'installation reste cependant la même.

Vous devez installer les supports de montage en rack sur l'onduleur avant d'installer l'onduleur dans le rack.

Munissez-vous des deux supports de montage en rack fournis.

Fixez chacun d'eux à l'aide de quatre vis à tête plate (fournies).

Rackmount-Montagehalterungen anbringen

Ihre USV kann im Aussehen von der hier abgebildeten abweichen. Der Montagevorgang ist dem in diesem Informationsblatt beschriebenen ähnlich.

Rackmount-Montagehalterungen müssen montiert werden, bevor die USV im Rack installiert wird.

Die zwei in der Verpackung enthaltenen Rackmount-Montagehalterungen bereitlegen.

Die vier Flachkopfschrauben (im Lieferumfang enthalten) für jede Halterung verwenden.

Instalación de los soportes para el montaje en bastidor

Su SAI puede ser distinto al que se muestra aquí. El proceso de instalación es similar al que se describe en esta hoja de instrucciones.

Los soportes para el montaje en bastidor se deben instalar en el SAI antes de instalarlo en el bastidor.

Localice en la caja de embalaje los dos soportes para el montaje en bastidor.

Utilice cuatro tornillos de cabeza plana (suministrados) para cada soporte.

Installazione delle staffe per il montaggio a rack

Il gruppo di continuità può differire nell'aspetto rispetto a quello illustrato nell'immagine. Il processo di installazione è simile a quello descritto in questa scheda.

È necessario installare sul gruppo di continuità le staffe per il montaggio a rack prima di installare il gruppo di continuità su un rack.

Individuare le due staffe per il montaggio a rack nella scatola.

Utilizzare 4 viti a testa fresata piana (fornite in dotazione) su ciascuna staffa.

Τοποθέτηση άγκιστρων για στερέωση σε rack

Το UPS που διαθέτετε μπορεί να διαφέρει σε εμφάνιση από αυτό που απεικονίζεται εδώ. Η διαδικασία εγκατάστασης θα είναι παρόμοια με αυτήν που περιγράφεται στο παρόν φύλλο.

Τα άγκιστρα για στερέωση σε rack πρέπει να τοποθετούνται στο UPS πριν την εγκατάσταση του UPS σε rack.

Εντοπίστε τα δύο άγκιστρα για στερέωση σε rack που περιλαμβάνονται στη συσκευασία.

Χρησιμοποιήστε τις τέσσερις βίδες επίπεδης κεφαλής (παρέχονται), μία σε κάθε μπρακέτο.

Montaż klamer do montażu w szafie

Posiadany model zasilacza UPS może różnić się od przedstawionych tutaj przykładów. Proces instalacji będzie jednak podobny do opisanego w niniejszym arkuszu.

Klamry do montażu w szafie należy zamontować do zasilacza UPS przed umieszczeniem go w szafie.

Odszukać w opakowaniu dwie klamry do montażu w szafie.

Zamontować każdą z klamer za pomocą czterech dostarczonych śrub z łbem płaskim.

Illesztőkeretek beszerelése

Az Ön UPS modelljének kinézete eltérhet az ebben a kézikönyvben bemutatott példákétól. A szerelési folyamat hasonló lesz az itt leírthoz.

Az illesztőkereteket még a UPS rackbe való beszerelése előtt kell felszerelni.

Keresse meg a csomagban a két illesztőkeretet.

A rögzítéshez mindkét kereten négy laposfejű csavart (mellékelve) használjon.

Instalace konzolí určených k montáži do stojanu

Vzhled jednotky UPS se může od zde uvedeného obrázku lišit. Instalace probíhá podobným způsobem, jak je popsáno na tomto listu.

Konzoly určené k montáži do stojanu musí být nejdříve nainstalovány na jednotku UPS. Teprve poté můžete jednotku UPS nainstalovat do stojanu.

Vyjměte z balení dvě konzoly určené k montáži do stojanu.

K montáži každé konzoly použijte čtyři šrouby s plochou hlavičkou (součástí balení).

Raf Montaj Desteklerinin Kurulumu

KGK'nızın görünümü burada belirtilenden farklı olabilir. Kurulum, bu sayfada açıklanan işleme benzer şekilde yapılır.

Raf montaj desteklerinin KGK rafla monte edilmeden önce KGK'nın üzerine takılması gerekir.

Paketin içindeki iki raf montaj desteğini alın.

Her destek için dört adet düz başlı vida (birlikte verilir) kullanın.

Instale os suportes para montagem em rack

O seu no-break pode apresentar uma aparência diferente daquele mostrado aqui. O processo de instalação será semelhante ao descrito neste documento.

Os suportes para montagem em rack devem ser instalados no no-break antes da instalação deste no rack.

Localize os dois suportes para montagem em rack na embalagem.

Use quatro parafusos de cabeça chata (fornecidos) em cada suporte.

Установка кронштейнов для монтажа в стойку

Внешний вид используемой Вами модели ИБП может отличаться от описанного в этом руководстве. При этом процесс установки соответствует процедуре, приведенной в данном документе.

Кронштейны для монтажа в стойку необходимо установить на ИБП до установки ИБП в стойку.

Найдите в упаковке два кронштейна для монтажа в стойку.

Используйте четыре винта с потайной головкой (входят в комплект) для каждого кронштейна.

ラックマウントブラケットの取付

ご使用の UPS はここに記載しているものと外観が異なる場合があります。取付の手順は本シートに記載の説明と同じになります。

ラックマウントブラケットは、UPS をラックに据え付ける前に、UPS に取り付ける必要があります。

梱包にラックマウントブラケットが 2 本あることを確認してください。

各ブラケットにつき丸皿ネジ4本（付属）を使用します。

安装机架安装支架

各型号 UPS 的外观可能有所不同。但安装步骤均与此处描述的步骤类似。

必须先将机架安装支架安装到 UPS 上，然后再将 UPS 安装到机架中。

在包装中找到两个机架安装支架。

使用四颗平头螺钉（随附）安装每个支架。

安裝機架式安裝支架

您的 UPS 的外觀可能與此處描述的有所不同。安裝流程應與此說明書中所述的類似。

在將 UPS 安裝到機架中前，應先將機架式安裝支架安裝到 UPS 上。

在包裝中找到兩個機架式安裝支架。

在每個支架上使用四顆平頭螺絲（隨附）。

랙 장착형 브래킷 설치

사용 중인 UPS의 모양이 본 문서에 소개된 것과 다를 수 있으나, 설치 과정은 설명된 내용과 유사합니다.

랙 장착형 브래킷은 랙에 UPS를 설치하기 전에 UPS에 설치해야 합니다.

패키지에서 2개의 랙 장착형 브래킷을 찾습니다.

각 브래킷에 4개의 접시 머리 나사(기본 제공)를 사용합니다.

Pasang Braket Rack-Mount

Tampilan UPS Anda mungkin berbeda dari tampilan yang digambarkan di sini. Proses pemasangannya sama dengan yang dijelaskan di lembar ini.

Braket rack-mount harus dipasang pada UPS sebelum UPS dipasang di rack.

Temukan dua braket rack-mount di dalam kemasan.

Gunakan empat sekrup kepala pipih (disediakan), pada setiap braket.

ติดตั้งเป็นยึดเข้ากับชั้น

เครื่อง UPS ของคุณอาจมีลักษณะแตกต่างไปจากตัวอย่างที่นำมาแสดงนี้ ขั้นตอนการติดตั้งอาจคล้ายคลึงกับขั้นตอนที่อธิบายไว้ในตารางนี้

ต้องติดตั้งเป็นยึดเข้ากับชั้นบนเครื่อง UPS ก่อนที่จะติดตั้งเครื่อง UPS บนชั้น ค้นหาเป็นยึดเข้ากับชั้น 2 ตัวในบรรจุภัณฑ์

ขันสกรูหัวแบน 4 ตัว (ให้มาพร้อมบรรจุภัณฑ์) เข้ากับเป็นยึดแต่ละค้ำ

Customer support and warranty information is available at the APC Web site, www.apc.com.

© 2011 APC by Schneider Electric. APC, the APC logo, and Smart-UPS are owned by Schneider Electric Industries S.A.S., American Power Conversion Corporation, or their affiliated companies. All other trademarks are property of their respective owners.

990-3975A
03/2011